



our **power**, your **passion**

SIRIUS

INSTRUKCJA OBSŁUGI I KONSERWACJI



Klawisze funkcyjne i pozycje menu



Item	Name	Item	Name
1	Przycisk HOME	6	Przycisk START/PAUSE
2	Wyświetlacz LCD	7	Prawy przycisk wielofunkcyjny
3	Przycisk STOP	8	Lewy przycisk wielofunkcyjny
4	Przycisk strzałki zwróconej do góry	9	Przycisk ON/OFF
5	Przycisk strzałki zwróconej w dół	10	Przycisk Menu

■ Poszczególne pozycje menu wraz z odnośnymi opisami przedstawiono na wskazanych stronach.

Chapter/page
"Uruchomienie" strona 19
"Ustawienie godziny" strona 29
"Ustawienie daty" strona 29
"Ustawienie języka" strona 30
"Wprowadzanie kodu PIN" strona 20
"Zmiana kodu PIN" strona 20
"Włączanie i wyłączanie tonu przycisków" strona 30
"Włączanie i wyłączanie czujnika deszczu" strona 31
"Regulacja kontrastu wyświetlacza LCD" strona 31
"Przywrócenie ustawień fabrycznych" strona 31
"Ustawianie programu tygodniowego" strona 27
"Ustawianie punktów początkowych" strona 28

1 Dostawa

1.1 Wypakowanie kosiarki

- Wyjąć ostrożnie z opakowania kosiarkę do trawy typu robot oraz jej elementy i sprawdzić, czy nie zostały uszkodzone podczas transportu. W przypadku zauważenia uszkodzeń powstałych podczas transportu należy o nich niezwłocznie powiadomić sprzedawcę.
- W przypadku wysyłki kosiarki do trawy typu robot należy zachować oryginalne opakowanie i dokumentację transportową.

1.2 Dostawa

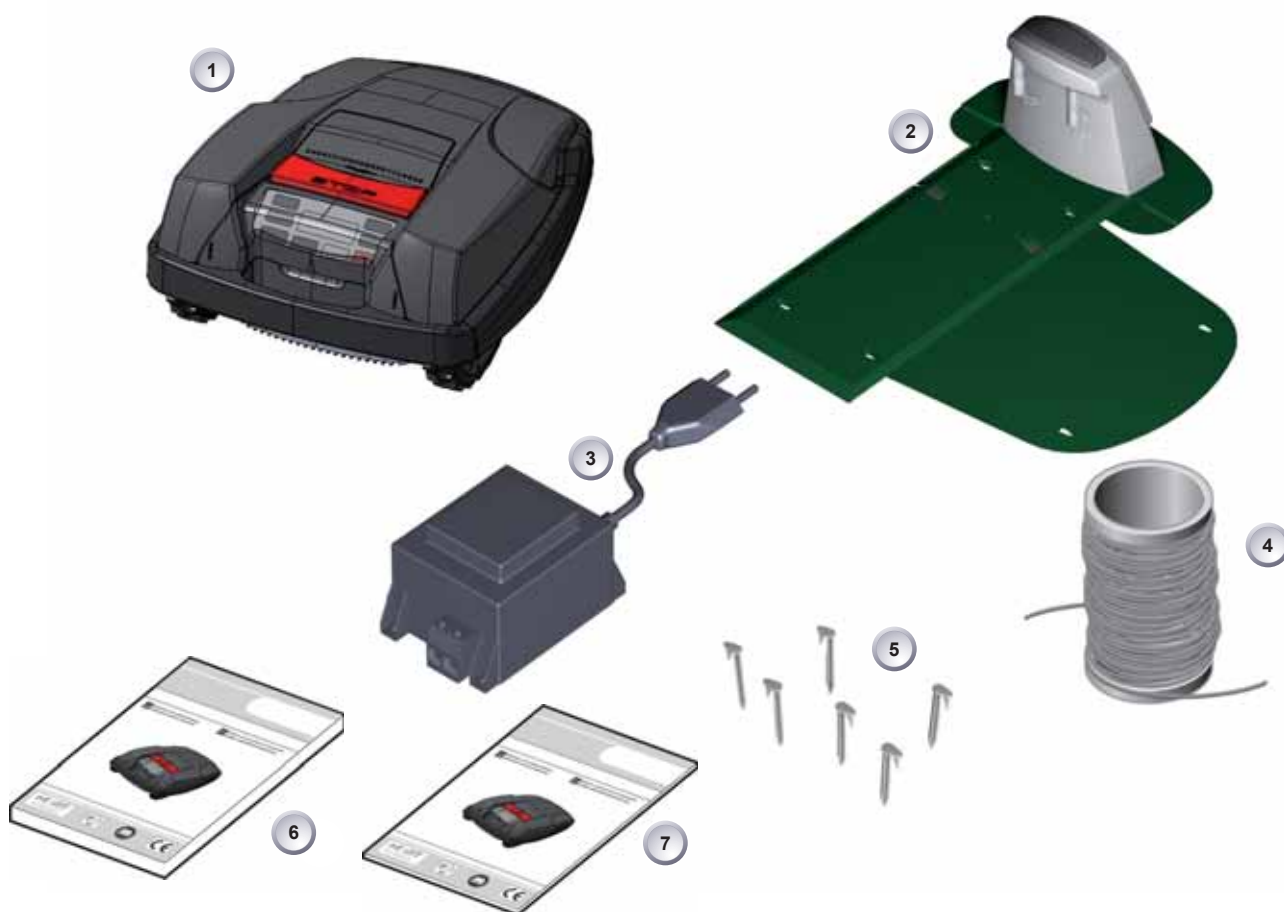

Pozycja	Nazwa	Pozycja	Nazwa
1	Kosiarka do trawy typu robot	5	Kołki mocujące (180 sztuk)
2	Stacja bazowa	6	Instrukcja obsługi
3	Transformator	7	Skrócona instrukcja obsługi
4	Przewód prowadzący (150 m)		

1	Dostawa	4
1.1	Wypakowanie kosiarki	4
1.2	Dostawa	4
2	Informacje dotyczące produktu	8
2.1	Użycie zgodne z przeznaczeniem	8
2.2	Niedozwolone użycie	8
3	Ostrzeżenia dotyczące bezpieczeństwa	8
3.1	Objaśnienia symboli	8
3.2	Ostrzeżenia ogólne dotyczące bezpieczeństwa	9
3.3	Ostrzeżenia dotyczące bezpieczeństwa w trakcie obsługi	9
4	Informacje dotyczące produktu	10
4.1	Opis produktu	10
4.2	Opis działania	10
4.3	Panel sterowania	11
4.4	Czujniki kosiarki do trawy typu robot	11
4.5	Stacja bazowa	12
4.6	Transformator	12
4.7	Przewód prowadzący	12
5	Montaż/Instalacja	13
5.1	Składanie stacji bazowej	13
5.2	Montaż stacji bazowej	13
5.3	Układanie przewodu prowadzącego	14
5.4	Opcje układania	15
5.5	Układanie przewodu wokół przeszkód	16
5.6	Podłączenie przewodu prowadzącego do stacji bazowej	16
5.7	Podłączenie przewodów niskonapięciowych do transformatora	16
5.8	Otwarcie pokrywy z tyłu stacji bazowej	17
5.9	Kontrola podłączenia	17
6	Uruchomienie	18
6.1	Czynności wstępne	18

6.2	Włączenie/Wskazanie stanu	18
6.3	Wybór języka	18
6.4	Wprowadzanie kodu PIN	19
6.5	Zmiana kodu PIN	19
6.6	Ustawianie/Zmiana daty	19
6.7	Ustawianie/Zmiana godziny	20
6.8	Kalibracja	20
6.9	Uruchomienie kosiarki do trawy typu robot	21
7	Przycinanie	23
7.1	Porady dotyczące koszenia	23
7.2	Ustawianie dotyczące cięcia	23
7.3	Ładowanie akumulatora kosiarki do trawy typu robot	23
7.4	Całkowicie rozładowany akumulator	24
8	Programowanie	25
8.1	Uruchomienie kosiarki do trawy typu robot	25
8.2	Przegląd	26
9	Menu programów	27
9.1	Ustawianie programu tygodniowego	27
9.2	Ustawianie punktów początkowych	28
10	Menu ustawień	29
10.1	Ustawianie godziny	29
10.2	Ustawianie daty	29
10.3	Ustawianie języka	30
10.4	Pozostałe opcje ustawień	30
10.5	Włączanie i wyłączanie tonu przycisków	30
10.6	Włączanie i wyłączanie czujnika deszczu	31
10.7	Włączanie i wyłączanie opóźnienia czujnika deszczu	31
10.8	Regulacja kontrastu wyświetlacza LCD	31
10.9	Przywrócenie ustawień fabrycznych	31

11 Menu informacji	31
11.1 Informacje dotyczące sprzętu	31
11.2 Informacje dotyczące oprogramowania	32
12 Informacje dotyczące programów	32
13 Transport	33
14 Ostrzeżenie	33
14.1 Kontrola obracania kółek	34
14.2 Kontrola/Czyszczenie styków	34
14.3 Kontrola/Czyszczenie stacji bazowej	34
14.4 Czyszczenie korpusu	34
15 Naprawa	35
15.1 Wymiana tarczy z nożami	35
16 Dane techniczne	36
17 Przewodnik po wyszukiwaniu i usuwaniu usterek	37
17.1 Przykładowe komunikaty o błędach	37
17.2 Wyszukiwanie usterek	38
17.3 Przewodnik interaktywny	40
18 Gwarancja	40
19 Utylizacja	41
20 Deklaracja zgodności	41

2 Informacje dotyczące produktu

- Przestrzegać zaleceń dotyczących bezpieczeństwa oraz ostrzeżeń zawartych w niniejszej instrukcji obsługi oraz umieszczonych na kosiarce do trawy typu robot.
- Niniejsza instrukcja obsługi stanowi integralną część opisywanego produktu; w razie przekazania urządzenia osobie trzeciej należy ją do niego dołączyć.
- Urządzenie można udostępniać lub pożyczać wyłącznie osobom doświadczonym, znającym zasady jego działania i prawidłowej obsługi. Należy do niego dołączyć również Instrukcję obsługi, którą trzeba przeczytać przed przystąpieniem do pracy.

2.1 Użycie zgodne z przeznaczeniem

- Kosiarka do trawy typu robot przeznaczona jest wyłącznie do koszenia trawy na terenach przydomowych.
- Wszelkie inne zastosowania uznawane są za niezgodne z przeznaczeniem.

2.2 Niedozwolone użycie

1. Urządzenia nie należy używać na terenie przemysłowym lub w obiektach publicznych, parkach, na boiskach, w rolnictwie i w leśnictwie.
2. Kosiarki do trawy nie należy używać do ścinania innych materiałów, zwłaszcza tych, które znajdują się powyżej poziomu terenu, w przypadku których konieczne jest podniesienie urządzenia.
3. Urządzenia nie wolno używać do rozdrabniania gałęzi lub materiałów twardszych od trawy.
4. Urządzenia nie wolno używać do transportu, popychania lub ciągnięcia innych przedmiotów, takich jak wózki itp.
5. Zabrania się podłączania do wału odbioru mocy urządzenia innych narzędzi lub osprzętu oprócz zalecanych przez producenta.

3 Ostrzeżenia dotyczące bezpieczeństwa

3.1 objaśnienie symboli

W niniejszej instrukcji obsługi zastosowano następujące ostrzeżenia dotyczące bezpieczeństwa. Sposób sygnalizacji odnosi się w tych przypadkach do odnośnego zagrożenia.



Ostrzeżenie!

Ostrzeżenie o występowaniu potencjalnego zagrożenia, mogącego spowodować poważne lub śmiertelne obrażenia.



Ostrożnie!

Niebezpieczna sytuacja, potencjalnie grożąca obrażeniami.



Uwaga

Niebezpieczna sytuacja, potencjalnie grożąca uszkodzeniem urządzenia.

Komentarz!

Opis wyjaśniający, przydatny do zrozumienia procedury lub sposobu wykonywania pracy.

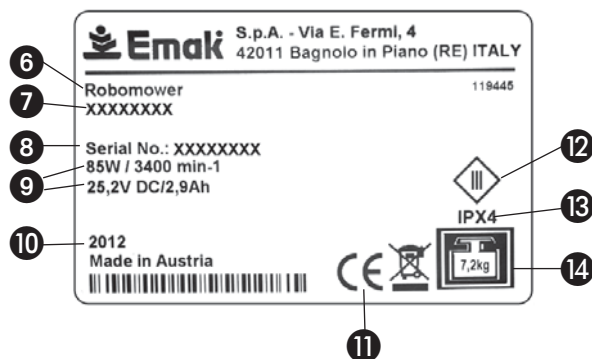
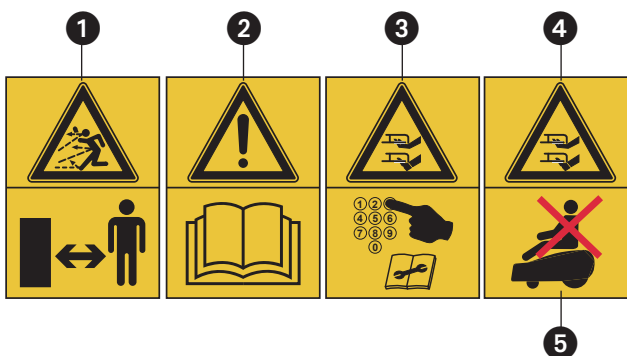

- 1 - **UWAGA!** - Nie pozwalać nikomu zbliżyć się do urządzenia w trakcie jego działania. Uważać na wyrzucane przedmioty.
- 2 - Przed przystąpieniem do korzystania z urządzenia należy uważnie przeczytać instrukcję obsługi i konserwacji.
- 3 - **Uważać na ostrza tnące** podczas ustawiania lub konserwacji maszyny.
- 4 - **Uważać na ostrza tnące** podczas pracy.
- 5 - **ZABRANIA SIĘ** wchodzenia na kosiarkę do trawy typu robot.
- 6 - Typ maszyny: **KOSIARKA DO TRAWY TYPU ROBOT.**
- 7 - Marka i model maszyny.
- 8 - Numer seryjny.
- 9 - Dane techniczne.
- 10 - Rok produkcji.
- 11 - Oznaczenie zgodności CE.
- 12 - Urządzenie klasy 3.
- 13 - Klasa ochrony maszyny.
- 14 - Ciężar maszyny.

Zabezpieczenia

- Dokonywanie jakichkolwiek modyfikacji, manipulacji lub demontaż zabezpieczeń jest niedozwolone. Nieprzestrzeganie tego zakazu może narazić na niebezpieczeństwo obrażeń operatora i inne osoby.
- W celu zapobieżenia przypadkowemu lub nieupoważnionemu uruchomieniu kosiarki do trawy typu robot została ona zabezpieczona kodem dostępu PIN.
- Kosiarka do trawy typu robot dostarczana jest z kodem PIN fabrycznie ustawionym na 0000.
- Wprowadzenie błędnego kodu PIN trzy razy pod rząd powoduje konieczność wprowadzenia kodu PUK, o który należy poprosić sprzedawcę.
- Kosiarka do trawy typu robot wyposażona jest w czujnik bezpieczeństwa. W przypadku podniesienia urządzenia w ciągu 2 sekund dochodzi do zatrzymania zarówno silnika, jak i ostrzy tnących.
- W przypadku napotkania na przeszkodę kosiarka cofa się, zatrzymuje się i zmienia kierunek jazdy.

3.2 Ogólne ostrzeżenia dotyczące bezpieczeństwa

Właściciel urządzenia ponosi odpowiedzialność za ewentualne wypadki z udziałem osób trzecich lub powodujące uszkodzenie mienia innych osób.



Ostrożnie!

Niebezpieczeństwo odniesienia obrażeń.

- Nie wyłączać układu bezpieczeństwa oraz zabezpieczeń.

- Kosiarka do trawy typu robot nie może być obsługiwana przez osoby nieobeznane z urządzeniem lub osoby, które nie przeczytały i nie zrozumiały instrukcji obsługi.
- Podczas koszenia nie należy zbliżać rąk i nóg do obracających się ostrzy.
- W razie zauważenia usterek kosiarki do trawy, np. w obrębie ostrzy tnących, przewodu lub stacji bazowej, nie należy uruchamiać urządzenia.
- Należy powierzyć naprawę usterek wyspecjalizowanemu personelowi.



Ostrzeżenie!

Zachować maksymalną czujność, by nie dopuścić do zbliżania się dzieci i zwierząt do urządzenia. Nie pozwalać, by dzieci bawiły się urządzeniem.

3.3 Ostrzeżenia dotyczące bezpieczeństwa w trakcie obsługi



Ostrzeżenie!

Przypadkowe uruchomienie lub używanie urządzenia przez nieupoważnione osoby grozi bardzo poważnymi obrażeniami.

- Kosiarkę do trawy typu robot należy wyłączyć i zabezpieczyć kodem PIN.

Komentarz!

- Kod PIN i kod PUK należy przechowywać w miejscu niedostępnym dla nieupoważnionych osób.
- Właściciel może zmienić kod PIN.
- Po trzykrotnym wprowadzeniu błędnego kodu PIN pod rząd konieczne jest wprowadzenie kodu PUK.
- Po kilkukrotnym wprowadzeniu błędnego kodu PUK należy odczekać 24 godziny, zanim możliwe będzie jego ponowne wprowadzenie.

- Należy regularnie kontrolować kosiarkę do trawy typu robot oraz stację bazową pod kątem uszkodzeń.
- Wymiany lub naprawy uszkodzonych podzespołów lub akumulatorów należy powierzać autoryzowanym warsztatom specjalistycznym.

Komentarz!

- Nie należy nigdy wykonywać samemu czynności lub napraw niewchodzących w zakres zwykłej konserwacji. W takich wypadkach należy zwracać się wyłącznie do wyspecjalizowanego i autoryzowanego serwisu.

4 Informacje dotyczące produktu

4.1 Opis produktu



- 1 Panel sterowania
- 2 Uchwyt do transportu
- 3 Styki do ładowania
- 4 Zderzaki
- 5 Korpus kosiarki
- 6 Pokrywa (okienko regulacji wysokości)
- 7 Regulacja wysokości od wewnątrz
- 8 Przycisk STOP
- 9 Kółka przednie
- 10 Tarcza z nożami
- 11 Kółka napędowe o wytrzymałym profilu
- 12/13 Ostrza tnące/czyszczące

4.2 Opis działania

- Kosiarka do trawy typu robot jest urządzeniem automatycznym zasilanym akumulatorem, które porusza się swobodnie w obrębie ograniczonej strefy wymagającej koszenia.
- Strefa ta wyznaczona jest przez przewód prowadzący podłączony do stacji bazowej.
- W celu naładowania akumulatora kosiarka do trawy typu robot przemieszcza się do stacji bazowej, śledząc przewód prowadzący.
- Do standardowego koszenia zostały fabrycznie zainstalowane programy obejmujące również funkcję koszenia powierzchni i przycinania obrzeży. Te programy koszenia można modyfikować.
- Kosiarka do trawy typu robot wyposażona jest w czujnik deszczu. W zależności od ustawienia, gdy zaczyna padać, kosiarka do trawy typu robot może autonomicznie powrócić do stacji bazowej lub kontynuować koszenie mimo deszczu.
- Wzdłuż trasy pokonywanej przez urządzenie można ponadto ustawić tak zwane punkty początkowe. Kosiarka do trawy typu robot przybliży się autonomicznie do punktów początkowych zdefiniowanych podczas programowania i stamtąd rozpoczyna koszenie.
- Dzięki specjalnemu rozmieszczeniu ostrzy skoszona trawa nie jest zbierana, lecz pozostaje na trawniku, pomiędzy źdźbłami trawy, przyczyniając się do powstawania warstwy próchnicy i nawożąc trawnik.

4.3 Panel sterowania



- | | |
|---------------------------------------|---------------------------------|
| 1 Przycisk HOME | 6 Przycisk START/PAUSE |
| 2 Wyświetlacz LCD | 7 Prawy przycisk wielofunkcyjny |
| 3 Przycisk STOP | 8 Lewy przycisk wielofunkcyjny |
| 4 Przycisk strzałki zwróconej do góry | 9 Przycisk ON/OFF |
| 5 Przycisk strzałki zwróconej w dół | 10 Przycisk Menu |

■ Funkcja przycisków

- [Przycisk HOME] (1) umożliwia przerwanie koszenia w toku. Jego naciśnięcie powoduje powrót kosiarki do stacji bazowej. Kosiarka do trawy typu robot rozpoczyna koszenie od następnego okna.
- Na [wyświetlaczu LCD] (2) pokazywany jest aktualny stan lub wybrane menu.
- Naciśnięcie [przycisku STOP] (3) powoduje zatrzymanie kosiarki do trawy i ostrzy tnących w ciągu 2 sekund.
- Przyciski [Strzałka zwrócona do góry] (4) i [Strzałka zwrócona w dół] (5) służą do poruszania się w obrębie menu i edytowania wartości.
- Za pomocą [przycisku START/PAUSE] (6) uruchamia się lub przerywa pracę urządzenia.
- Za pomocą [przycisków wielofunkcyjnych prawego lub lewego] (7) lub (8) potwierdza się na przykład polecenia (wybór polecenia z menu) lub powraca się do poprzedniej pozycji.
- Za pomocą [przycisku ON/OFF] (9) włącza się i wyłącza kosiarkę do trawy typu robot.
- Za pomocą [przycisku Menu] (10) otwiera się menu wyboru.

4.4 Czujniki kosiarki do trawy typu robot

Czujniki zderzenia i rozpoznawanie przeszkód



- Kosiarka do trawy typu robot wyposażona jest w czujniki, które w razie zetknięcia się z przeszkodami powodują zmianę kierunku jazdy urządzenia. W przypadku zderzenia z przeszkodą górna część gniazda (1) lekko się przesuwają. To przesunięcie powoduje zadziałanie czujnika powodującego zmianę kierunku jazdy.
- W przypadku podniesienia kosiarki za pomocą uchwytu podczas jej pracy czujnik bezpieczeństwa powoduje zatrzymanie ostrza w ciągu 2 sekund oraz wyłączenie napędu.
- Kosiarka do trawy typu robot wyposażona jest w czujnik deszczu, który przerywa koszenie w momencie rozpoczęcia opadów i powoduje powrót urządzenia do stacji bazowej.

Komentarz!

Jeżeli urządzenie zostanie zatrzymane przez czujnik bezpieczeństwa, nie wznowia automatycznie pracy. W celu jego ponownego uruchomienia konieczne jest potwierdzenie i usunięcie błędu poprzez naciśnięcie przycisku wielofunkcyjnego.

Czujnik zapobiegający przewróceniu w kierunku jazdy

> 35 %

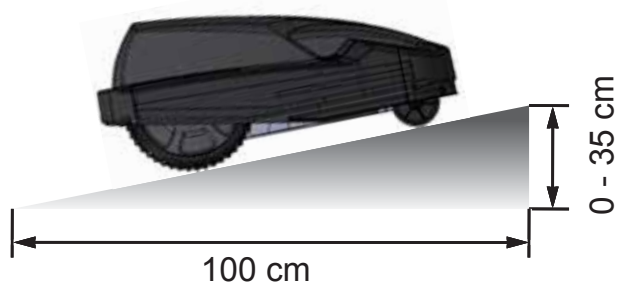

- Jeżeli podczas jazdy kosiarka do trawy typu robot napotyka na wzniesienie lub zbocze o nachyleniu przekraczającym 35%, czujnik zapobiegający przewróceniu zatrzymuje ją.

Czujnik zapobiegający przewróceniu na bok

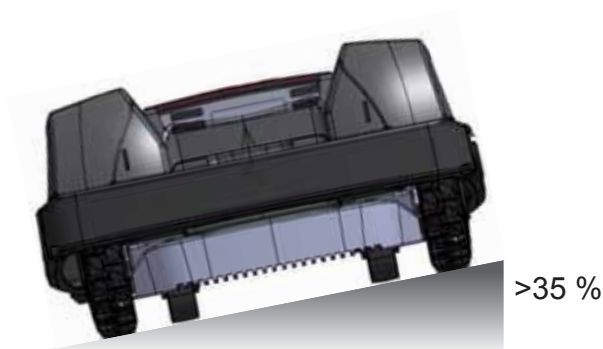

- Jeżeli podczas jazdy kosiarka do trawy typu robot napotyka na nachylenie boczne przekraczającym 35%, czujnik zapobiegający przewróceniu zatrzymuje ją.

4.5 Stacja bazowa

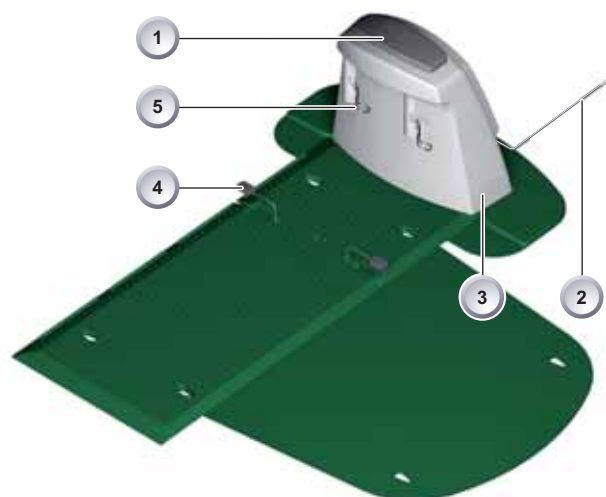

- Stację bazową (3) podłącza się do zasilania (transformatora) za pomocą przewodu niskonapięciowego (2).
- Stacja bazowa (3) generuje sygnał sterujący i przesyła go przez przewód prowadzący (4).
- Na stacji bazowej (3) znajdują się dwa styki ładowania (5), które podłączają się do odpowiednich styków ładowania kosiarki bezpośrednio po jej powrocie do stacji bazowej (3).
- Na stacji bazowej (3) znajduje się [przycisk HOME] (1). Naciśnięcie tego przycisku (1) powoduje czasowe przerwanie pracy urządzenia na dany dzień i jego automatyczny powrót do stacji bazowej (3).

4.6 Transformator



Uwaga

Uszkodzenia spowodowane spryskaniem wodą

Ustawić transformator w suchym miejscu, w którym nie będzie on narażony na spryskanie wodą.

4.7 Przewód prowadzący



Uwaga

Uszkodzenie przewodu prowadzącego

Nie wykonywać wertykulacji trawnika w pobliżu ułożonego przewodu prowadzącego.

- Przewód prowadzący mocuje się przy użyciu specjalnych kołków mocujących do trawnika. Jeżeli długość dostarczonego przewodu nie jest wystarczająca do ograniczenia całej strefy trawnika, można nabyć u sprzedawcy odpowiedni przedłużacz.

5 Montaż/Instalacja

5.1 Składanie stacji bazowej

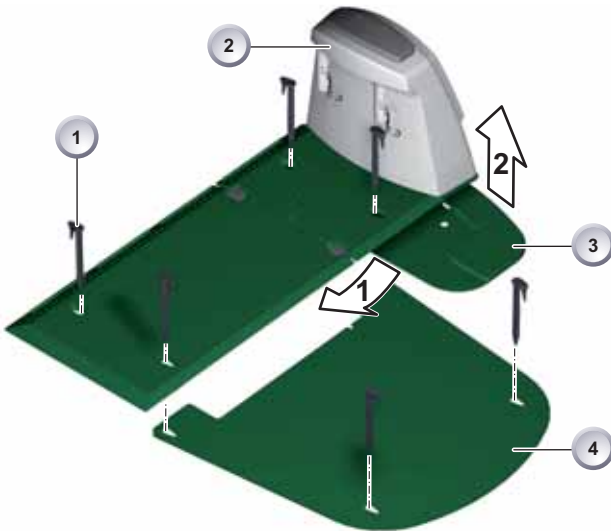

- Wsunąć krawędź przednią płyty bazowej (3) do płyty stacji bazowej (2) zgodnie z kierunkiem wskazywanym przez strzałkę 1, po czym popchnąć ją do góry, aż zaskoczy, zgodnie z kierunkiem wskazywanym przez strzałkę 2. Ustawić płytę przedłużacza (4) pod stacją bazową (2) i przymocować ją kołkami mocującymi (1).

5.2 Montaż stacji bazowej

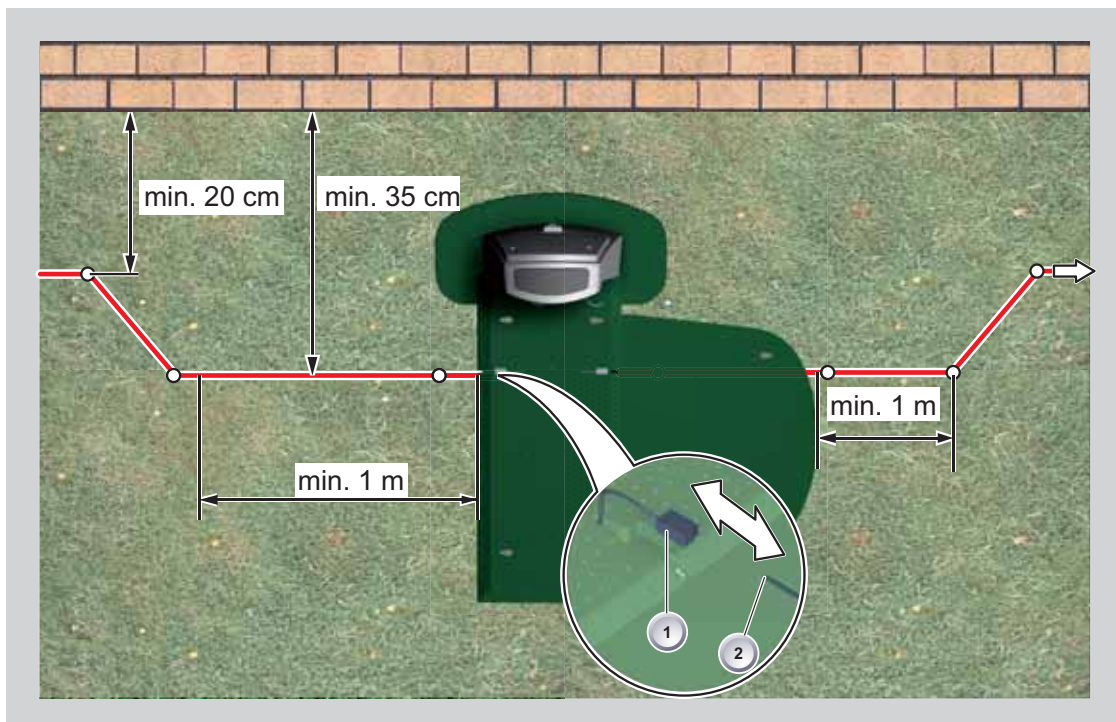

- Ustawić stację bazową w zacienionym, płaskim i zabezpieczonym przed deszczem miejscu w ogrodzie i przymocować ją kołkami mocującymi do trawnika (białe punkty). Przestrzegać podanych wymiarów.
 - Zdjąć izolację z przewodu prowadzącego (2) i podłączyć z boku (1) stacji bazowej, po czym rozmieścić go tak, jak pokazano na ilustracji, zwracając uwagę na odległości.
 - W celu zapobieżenia uszkodzeniom podczas koszenia podczas układania przewodu prowadzącego (2) należy się upewnić, że każdy jego odcinek spoczywa bezpośrednio na terenie. Zabezpieczyć dodatkowymi kołkami punkty, w których przewód (2) nie spoczywa bezpośrednio na terenie.

5.3 Układanie przewodu prowadzącego



Uwaga!

Niebezpieczeństwo uszkodzenia przewodu prowadzącego i naruszenia działania kosiarki do trawy typu robot!

- W celu zagwarantowania bezpiecznego działania urządzenia należy ułożyć przewód prowadzący zgodnie z opisem w następującej procedurze.
- Sprawdzić powierzchnię przeznaczoną do koszenia.
- Usunąć z powierzchni przeznaczonej do koszenia kopce ziemi wykopane przez krety, owoce, które spadły i dziury. Rozmieścić przewód prowadzący, omijając przeszkody.
- Kosiarka do trawy typu robot nie nadaje się do koszenia powierzchni, na których wysokość trawy przekracza 8 cm, dlatego takie powierzchnie należy skosić przed rozłożeniem przewodu prowadzącego.
- Po ułożeniu przewodu prowadzącego **na trawniku** w strefie, w której się on znajduje, nie wolno wykonywać wertykulacji.

Opcje układania

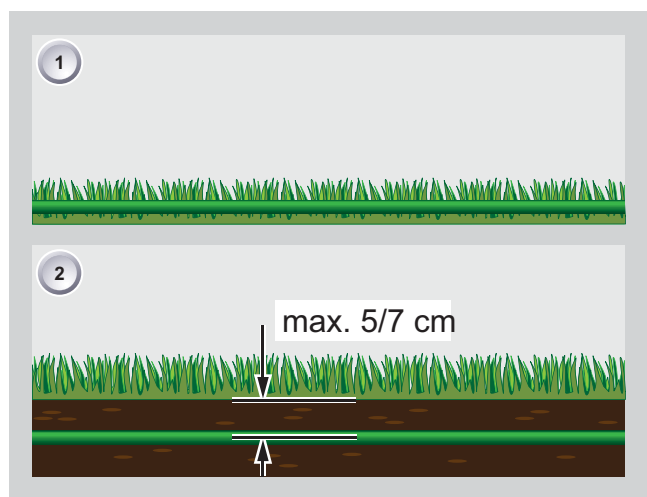

- Przewód prowadzący można rozmieścić zarówno na trawniku (1), jak i pod darnią, aż do głębokości 5/7 cm. Zlecić układanie przewodu pod darnią sprzedawcy.
- Tam, gdzie to możliwe, można ze sobą łączyć oba warianty.
- W przypadku układania ponad 200 metrów przewodu konieczne jest zainstalowanie drugiej bazy (opcjonalnej) przeznaczonej wyłącznie do ładowania kosiarki.

Komentarz!

Zaleca się używanie drugiej bazy w prostych ogrodach, w których nie korzysta się z zaprogramowanych punktów wejściowych.

1. Ustawić bazę do ładowania urządzenia z zaciskami (1) wyrównanymi z przewodem prowadzącym, na jego linii;



Uwaga

Nie podłączać zacisków (1) do przewodów prowadzących!!

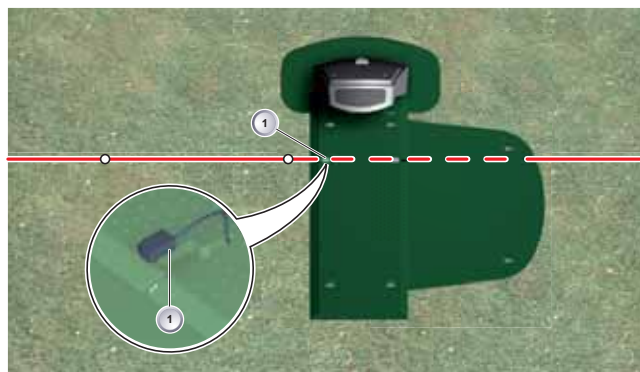

2. Przed przymocowaniem bazy do ładowania do terenu za pomocą kołków (2) sprawdzić, czy po powrocie celem naładowania kosiarka do trawy typu robot prawidłowo się ustawia;

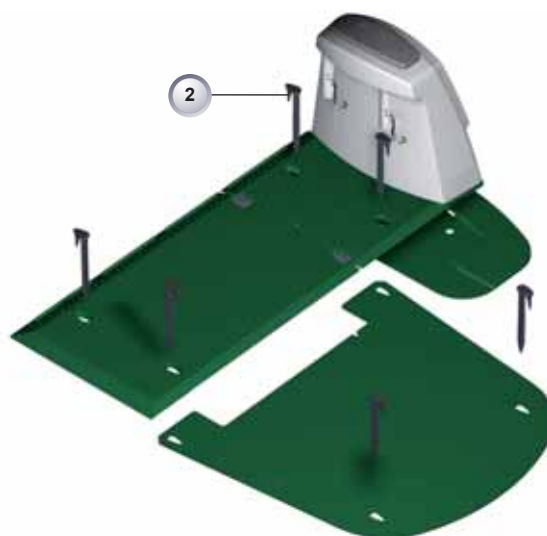

3. Podłączyć bazę do ładowania do sieci elektrycznej (patrz roz. 5.7 - 5.8 - 5.9).

Komentarz!

Zaleca się zainstalowanie drugiej bazy do ładowania w momencie instalacji systemu. W przypadku jej instalowania w późniejszym okresie trudniej jest znaleźć przewód prowadzący, jeżeli znajduje się pod ziemią.



Uwaga

W przypadku instalacji drugiej bazy nie obowiązują punkty wejścia zapamiętane przez kosiarkę do trawy typu robot.

Przewód rezerwowowy

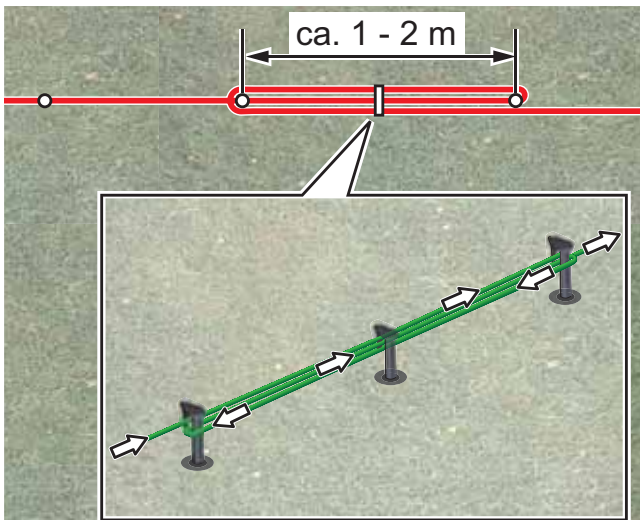

- Aby móc przemieścić stację bazową również po przygotowaniu obszaru przeznaczonego do koszenia lub w celu jego poszerzenia, należy stworzyć rezerwę przewodu w regularnych odstępach wzdłuż samego przewodu ograniczającego strefę. W tym celu należy owinąć przewód wokół kołka wbitego w trawnik, poprowadzić go ponownie do poprzedniego kołka, po czym kontynuować pracę tak, jak pokazano na ilustracji i przymocować go dodatkowym kołkiem.
- Liczba rezerw uzależniona jest od potrzeby.

5.4 Opcje układania

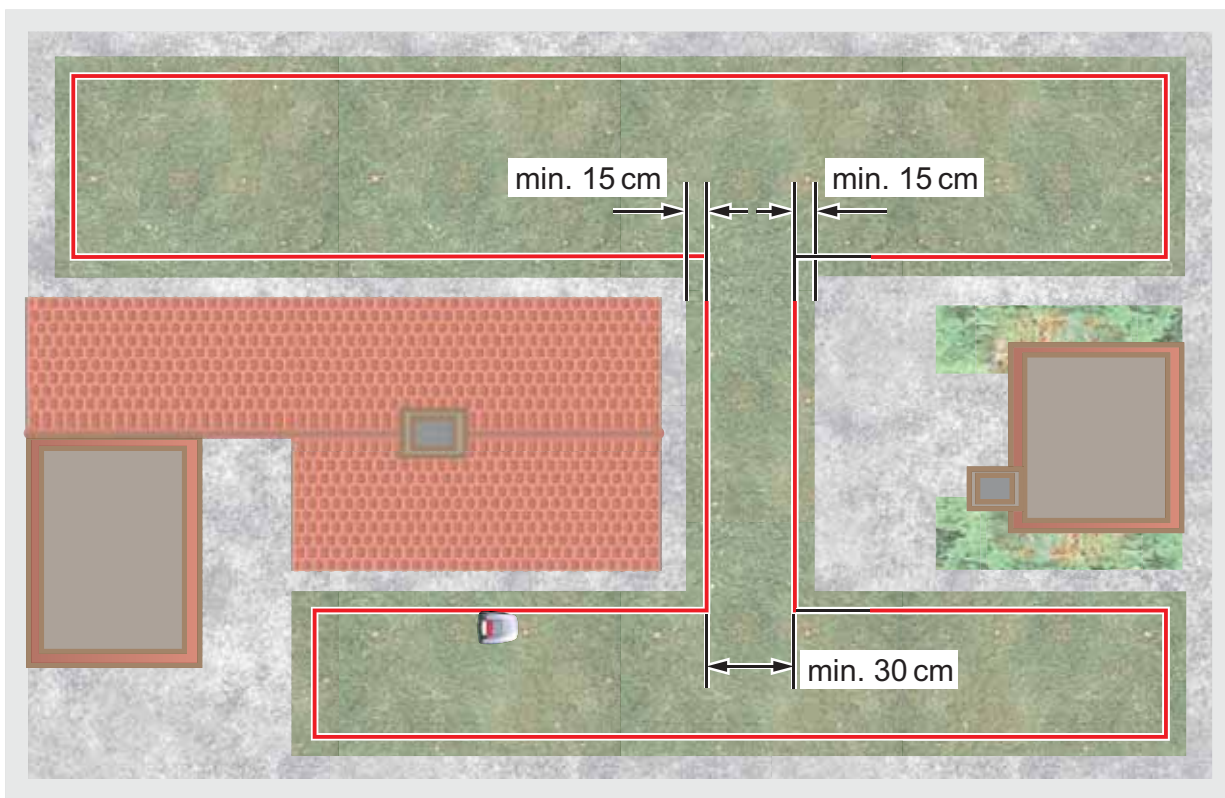

- Jeżeli przewód prowadzący ułożony jest w przejściach, w celu zagwarantowania prawidłowego działania kosiarki należy przestrzegać minimalnych odległości od przeszkód podanych na schemacie graficznym oraz minimalnej szerokości przejść.

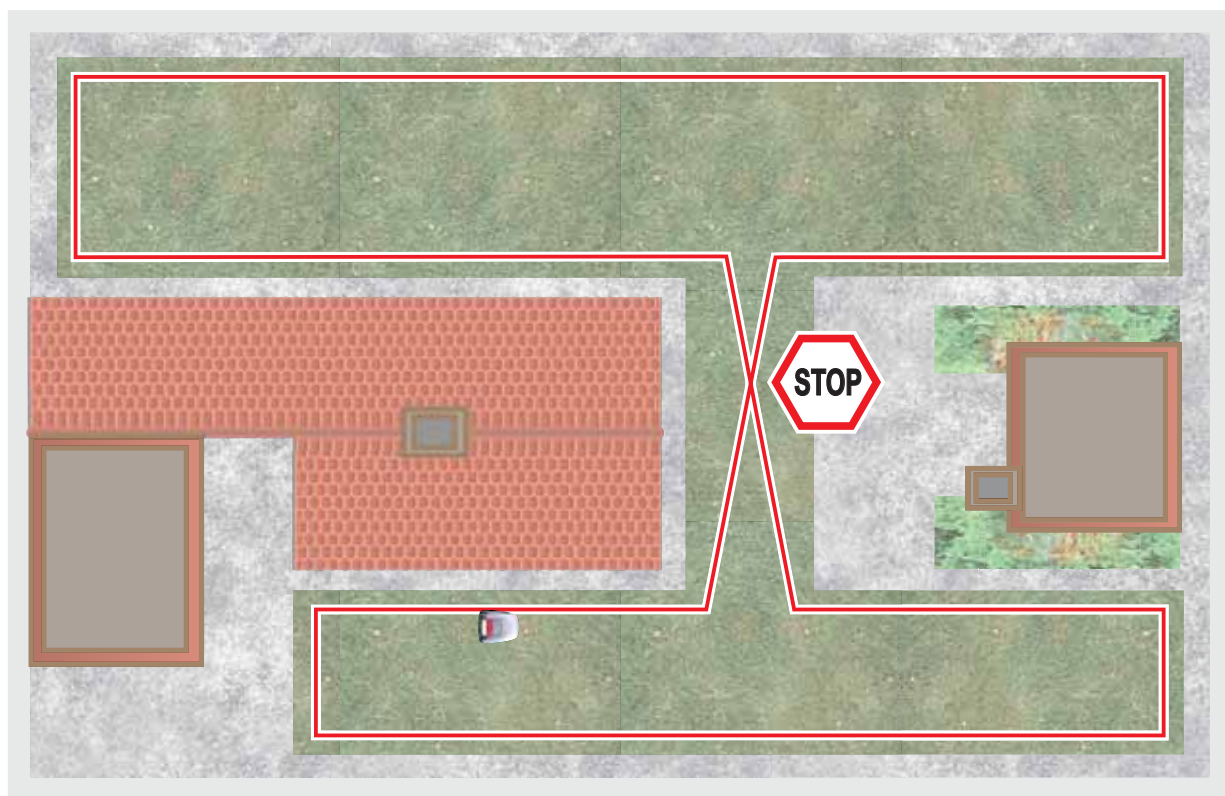

- Jeżeli przewód prowadzący jest skrzyżowany, gdy kosiarka dociera do tych punktów, proces koszenia zostaje przerwany, gdyż urządzenie nie jest w stanie przetwarzać sygnałów odbieranych w tych punktach.

5.5 Układanie przewodu wokół przeszkód

- Gdy układa się przewód wokół przeszkód, należy przestrzegać odległości podanych na schemacie graficznym.

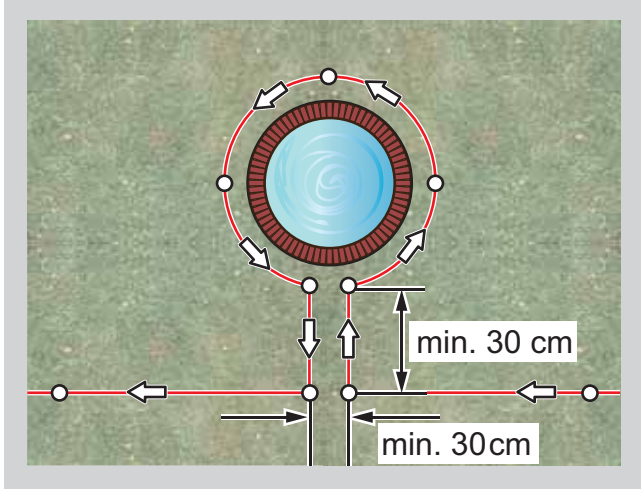

- Począwszy od odległości minimalnej 30 cm kosiarka wykrywa odległość, rozpoznając ją jako ścieżkę i objeżdża przeszkodę.

Komentarz!

Jeżeli odległość pomiędzy ścieżką ograniczającą przeszkodę dla przewodu wynosi 0, urządzenie może przejechać nad przewodem.

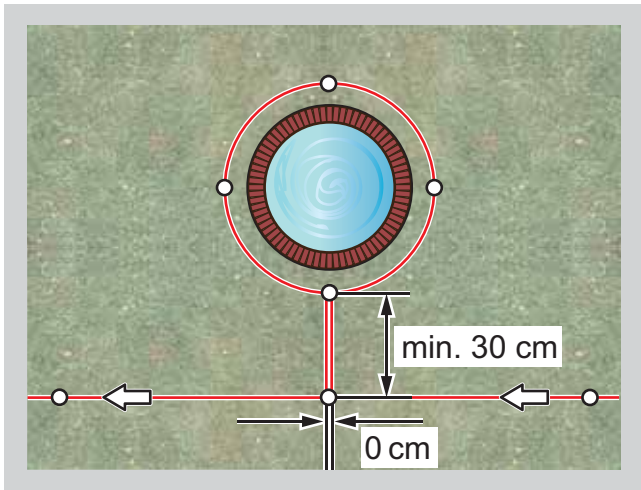

5.6 Podłączenie przewodu prowadzącego do stacji bazowej

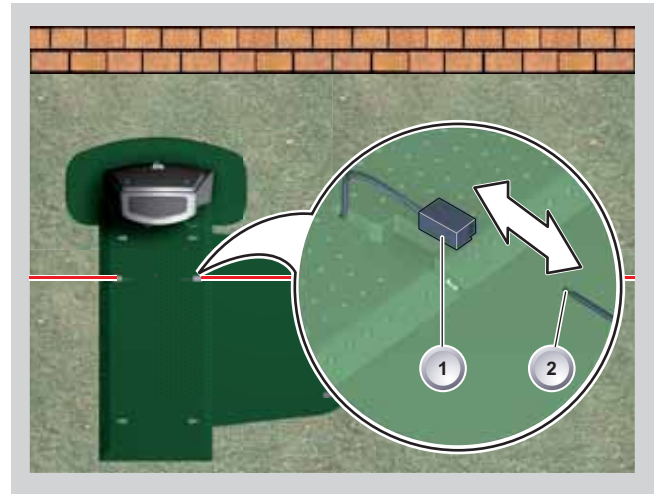

- Po zakończeniu układania przewodu prowadzącego (2) należy z niego zdjąć izolację i podłączyć go do zacisku (1).

5.7 Podłączenie przewodów niskonapięciowych do transformatora

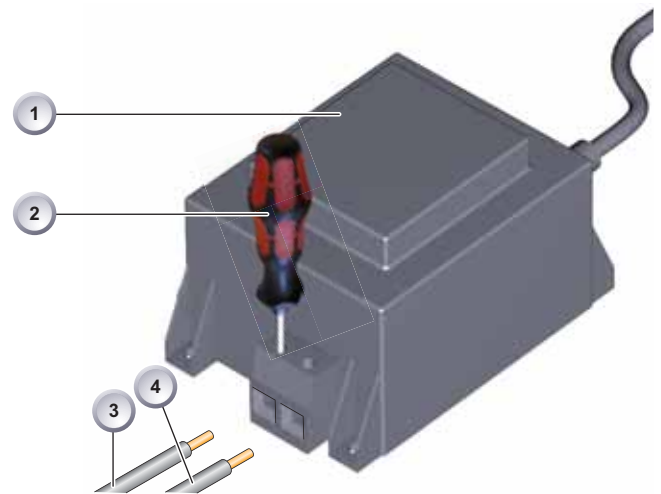

- Zdjąć około 10 mm izolacji z przewodów niskonapięciowych (3) i (4).
- Odkręcić śruby śrubokrętem (2) i podłączyć przewody niskonapięciowe (3) i (4) do transformatora (1).
- Przewody można podłączyć w dowolny sposób, gdyż nie jest konieczne przestrzeganie określonej biegunowości.
- Włożyć wtyczkę transformatora do gniazdka sieciowego.



Uwaga!

W przypadku przerwania dopływu zasilania sieciowego należy zawsze odłączyć i ponownie podłączyć wtyczkę transformatora.

5.8 Otwarcie pokrywy z tyłu stacji bazowej

Komentarz!

Pokrywę należy otwierać tylko w celu sprawdzenia kontrolki LED.

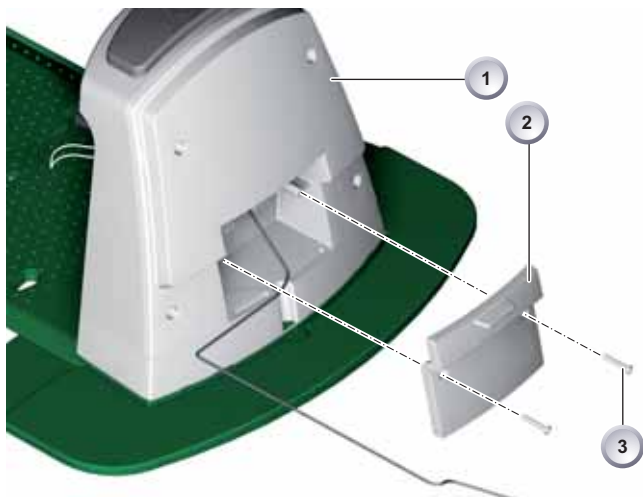

- W celu sprawdzenia podłączenia należy odkręcić śruby mocujące (3) i zdjąć pokrywę (2) ze stacji bazowej (1).

5.9 Kontrola podłączenia

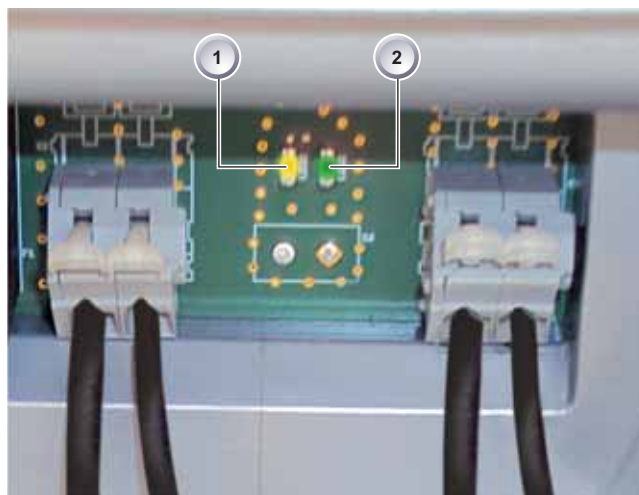

Uwaga! Uszkodzenia przewodów.

Po podłączeniu przewodów zapalają się diody LED. Jeżeli się nie zapalają, należy wyjąć wtyczkę i sprawdzić, czy wszystkie podłączenia i przewody są prawidłowo włożone na miejsce i czy nie są uszkodzone.

Żółta kontrolka LED (1):

- zapala się, gdy stacja bazowa jest podłączona do transformatora i gdy występuje połączenie elektryczne z transformatorem.
- miga podczas ładowania kosiarki.

Zielona dioda LED (2):

- zapala się, gdy przewód prowadzący jest właściwie ułożony, a obwód prawidłowo działa.
- miga, a następnie gaśnie, gdy obwód przewodu prowadzącego nie jest prawidłowy.

6 Uruchomienie

6.1 Czynności wstępne

Komentarz!

Przed przystąpieniem do rozruchu należy przenieść kosiarkę do pozycji wyjściowej w już ograniczonej strefie przeznaczonej do skoszenia. Informacje dotyczące transportu kosiarki przedstawiono na stronie 33.

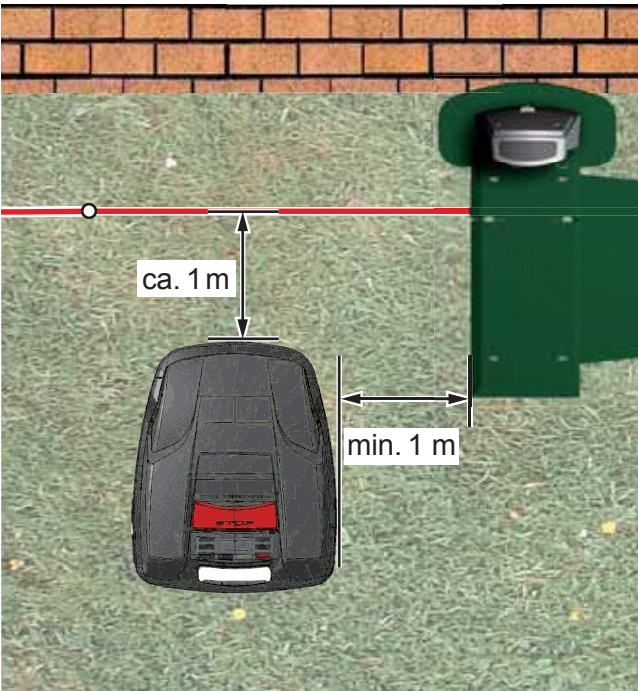

- Przestrzegać podanych wymiarów.

6.2 Włączenie/Wskazanie stanu

- Włączyć kosiarkę, naciskając [przycisk ON/OFF].



- Na wyświetlaczu LCD pojawiają się przedstawione tu informacje:

Wyświetlacz ze wskazaniem stanu

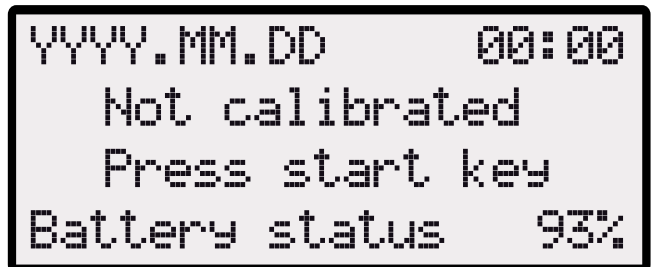

- Na wyświetlaczu pojawia się informacja: nieskalibrowany.
- Wyświetlacz LCD przechodzi automatycznie do okna wyboru języka.

6.3 Wybór języka

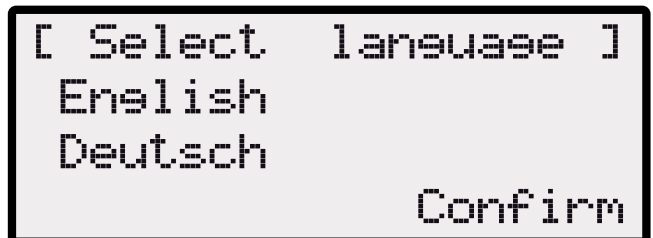

Komentarz!

Język wybiera się tylko przed pierwszym uruchomieniem.

1. Wybrać żądany język za pomocą odpowiednich [przycisków strzałek].
2. Potwierdzić za pomocą [przycisku wielofunkcyjnego].
3. Po potwierdzeniu na wyświetlaczu LCD pojawi się komunikat [Wpisz PIN].

6.4 Wprowadzanie kodu PIN



Komentarz!

Fabryczny kod PIN należy wprowadzić tylko podczas pierwszego uruchamiania kosiarki.

Fabryczny kod PIN to [0 0 0 0].

Wprowadzanie fabrycznego kodu PIN



1. Wybrać żądane cyfry za pomocą odpowiednich [przycisków strzałek] (1) lub (2), potwierdzając każdorazowo wprowadzenie za pomocą [przycisku wielofunkcyjnego] (3).
2. Wprowadzić w ten sam sposób 3 kolejne cyfry.
3. Po wprowadzeniu ostatniej cyfry potwierdzić kod [przyciskiem wielofunkcyjnym] (3). Po zakończeniu na wyświetlaczu LCD pojawi się okno wprowadzania [Zmień PIN].

6.5 Zmiana kodu PIN



1. Wprowadzić dwukrotnie nowy kod PIN.
2. Po wprowadzeniu ostatniej cyfry potwierdzić kod [przyciskiem wielofunkcyjnym] (3).

Po zakończeniu na wyświetlaczu LCD pojawi się okno wprowadzania [Data].

6.6 Ustawianie/Zmiana daty

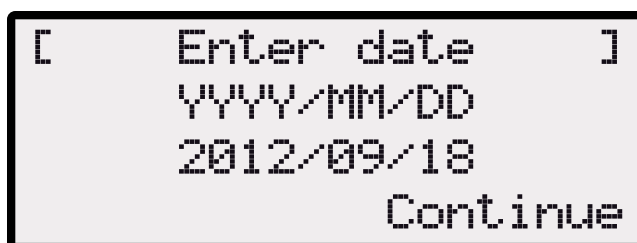

Komentarz!

Wprowadzić prawidłową datę i godzinę, gdyż od tych danych uzależnione są kolejne programowania. Podczas wprowadzania roku (RRRR) wystarczy wpisać tylko dwie ostatnie cyfry, gdyż pierwsze dwie 20XX są już wprowadzone.

1. Wybrać żądane cyfry za pomocą odpowiednich [przycisków strzałek] (1) lub (2), potwierdzając każdorazowo wprowadzenie za pomocą [przycisku wielofunkcyjnego] (3).

Po potwierdzeniu na wyświetlaczu LCD pojawi się okno wprowadzania [Godzina].

6.7 Ustawianie/Zmiana godziny



1. Wybrać żądane cyfry za pomocą odpowiednich [przycisków strzałek] (1) lub (2), potwierdzając każdorazowo wprowadzenie za pomocą [przycisku wielofunkcyjnego] (3).

Po zakończeniu na wyświetlaczu LCD pojawi się okno stanu [Nieskalibrowany].

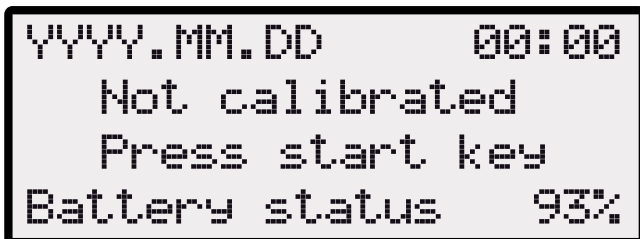

6.8 Kalibracja

Komentarz!

Informacje dotyczące kalibracji kosiarki do trawy typu robot podano na stronie 19.

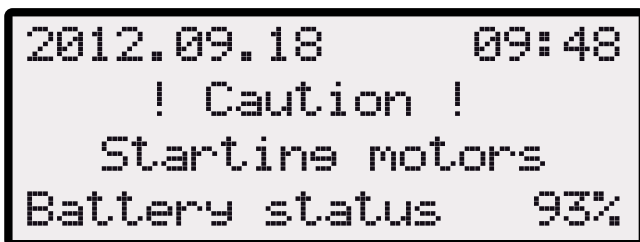

Ostrzeżenie!

Po naciśnięciu [przycisku START] silnik uruchomi się.

- Nie dotykać obracających się części.

1. Po naciśnięciu [przycisku START] uruchomi się automatyczna procedura kalibracji.

Na wyświetlaczu LCD miga komunikat ostrzegawczy [**Silnik uruchomiony**].

Uruchomiona procedura kalibracji

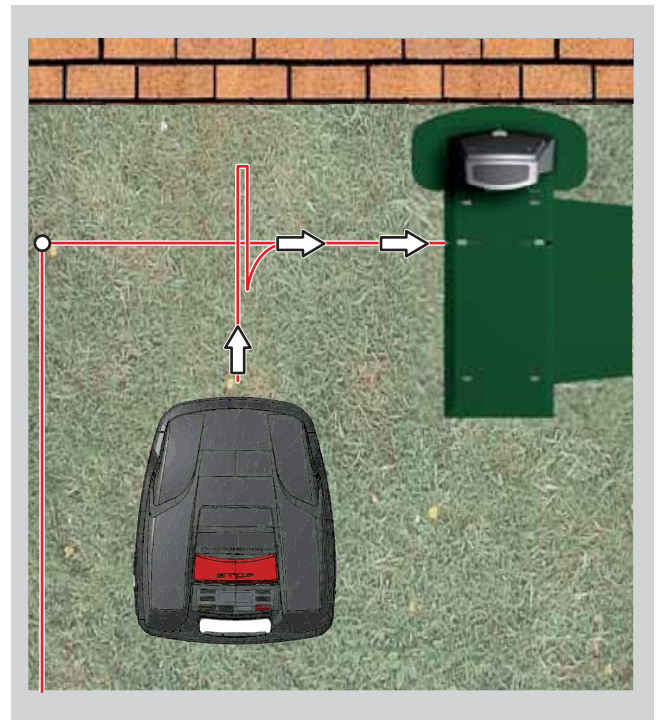
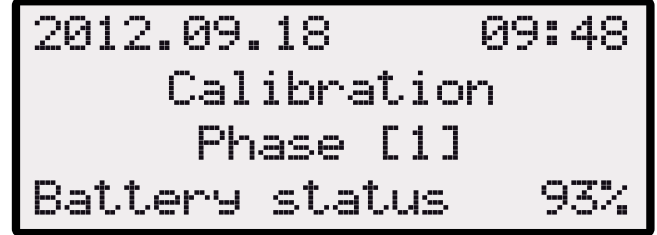

- Kosiarka do trawy typu robot uruchamia się, by wykryć natężenie sygnału, poruszając się najpierw w linii prostej, po czym skręca, by powrócić do stacji bazowej.

Komentarz!

Po dotarciu do stacji bazowej kosiarka musi się zatrzymać. Jeżeli po dotarciu do stacji bazowej kosiarka nie podłączy się do styków, kontynuuje jazdę wzdłuż przewodu prowadzącego, dopóki nie napotka na styki lub dopóki nie zostanie przerwana procedura.

- Następuje wtedy ładowanie akumulatora kosiarki.

Informacja po procedurze kalibracji

- Po zakończeniu rozruchu można przystąpić do koszenia, korzystając z godzin ustawionych w fabryce, bez konieczności dodatkowego programowania.
 - Program koszenia jest aktywny, a akumulator ładuje się.
 - Fabrycznie ustawione zostały następujące pory koszenia: Pon. - Pią.: 08:00 - 12:00 i Pon. - Pią.: 14:00 - 18:00



Ostrzeżenie!

Rozporządzenia krajowe mogą ograniczać użycie maszyny. Przestrzegać godzin ciszy określonych miejscowymi przepisami.

Kontrola ułożenia przewodu

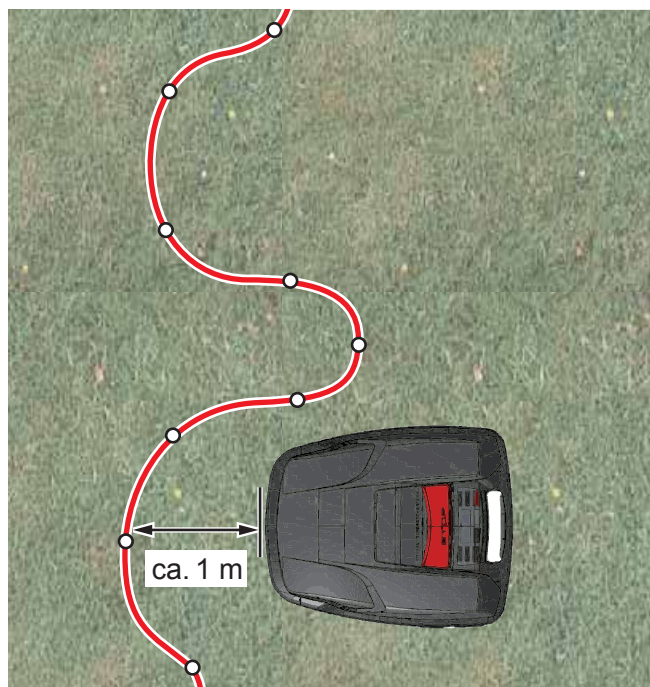

1. Ustawić kosiarkę w odległości około 1 metra przed przewodem prowadzącym.
2. Naciśnięcie [przycisk HOME], kosiarka będzie się poruszać wzdłuż przewodu prowadzącego, w kierunku powrotnym do stacji bazowej.
3. W przypadku kolizji lub zbyt ciasnej ścieżki, wzdłuż której ułożono przewód, kosiarka przerywa jazdę.
4. Skorygować błąd, ustawić ponownie kosiarkę w odległości około 1 metra od przewodu i nacisnąć ponownie [przycisk HOME].

Komentarz!

Naciśnięcie [przycisku HOME] powoduje dezaktywację dnia koszenia.

Naciśnięcie [przycisku START] powoduje aktywację dnia koszenia i rozpoczęcie koszenia.

6.9 Uruchomienie kosiarki do trawy typu robot

- Włączyć kosiarkę, naciskając [przycisk ON/OFF].

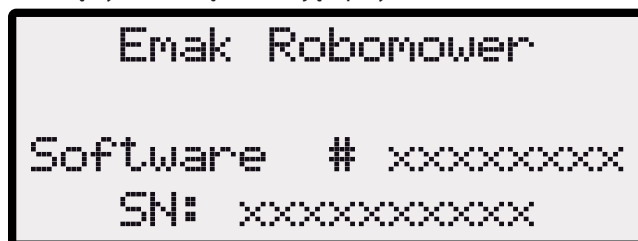

Wprowadzanie kodu PIN



- Na tym etapie należy wprowadzić kod PIN.

Informacja dot. następnego użycia



- Po wprowadzeniu kodu PIN na wyświetlaczu pojawia się informacja [Następne użycie]. Teraz kosiarka jest gotowa do rozpoczęcia pracy.
- Kosiarka uruchamia się automatycznie, gdy upływa kolejny termin koszenia.
- Naciśnięcie [przycisku START/PAUSE] umożliwia natychmiastowe rozpoczęcie koszenia.

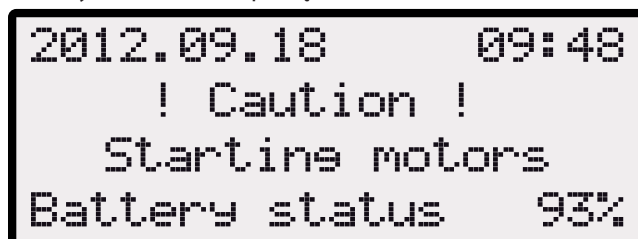

- Na wyświetlaczu miga komunikat ostrzegawczy [Silnik uruchomiony] i rozlega się sygnał akustyczny.

7 Koszenie

7.1 Porady dotyczące koszenia

Komentarz!

- W celu maksymalnego wykorzystania możliwości kosiarki zaleca się jej uruchamianie w najzimniejszych porach dnia i w nocy.



Ostrzeżenie!

Rozporządzenia krajowe mogą ograniczać użycie maszyny. Przestrzegać godzin ciszy określonych miejscowymi przepisami.

- Utrzymywać stałą wysokość cięcia od 3 do 6 cm, nie przekraczając połowy wysokości trawy.
- Następnie zdefiniować pory koszenia.
- Jeżeli trawa jest gęsta i prędkość obrotowa silnika znacznie spada, należy zwiększyć wysokość cięcia i kilkakrotnie powtórzyć koszenie.

7.2 Ustawianie dotyczące cięcia



1. Nacisnąć pozycję (1). W ten sposób odblokowana zostanie pokrywa (2), którą można odwrócić i otworzyć do góry.



Komentarz!

- Wysokość cięcia trawy waha się od 3 do 6 cm.
- Wysokość cięcia można regulować w stopniowo co 6 mm.

1. Podnieść dźwignię (2) i obrócić ją o ćwierć obrotu w kierunku zgodnym z ruchem wskazówek zegara w stronę symbolu [otwartej kłódki] (1) (patrz również Skrócona instrukcja obsługi).
 - Regulacja wysokości cięcia zostanie odblokowana.
 - Pociągnąć do góry dźwignię (2): wysokość cięcia trawy wzrasta.
 - Popchnąć dźwignię w dół (2): wysokość cięcia trawy maleje.
- Po zakończeniu regulacji wysokości cięcia:
 - Obrócić dźwignię (2) o ćwierć obrotu w kierunku przeciwnym do ruchu wskazówek zegara w stronę symbolu [zamkniętej kłódki] (1), aż zaskoczy.
2. Regulacja wysokości cięcia zostanie zablokowana.
3. Opuścić dźwignię (2) i zamknąć pokrywę.

7.3 Ładowanie akumulatora kosiarki do trawy typu robot

Komentarz!

- W chwili dostawy zintegrowany akumulator jest częściowo naładowany.
- Nie ma potrzeby zwiększania stopnia naładowania, gdyż kosiarka jest w stanie pracować również z częściowo naładowanym akumulatorem.
- Gdy poziom naładowania spada do 0%, kosiarka powraca autonomicznie do stacji bazowej i ładuje akumulator.
- Przerwanie ładowania nie powoduje uszkodzenia akumulatora.
- Temperatura ładowania musi się mieścić w przedziale od 0 do 40°C.
- Przy temperaturach powyżej 45 °C wbudowany obwód zabezpieczający uniemożliwia ładowanie akumulatora, by zapobiec jego uszkodzeniu.
- Jeżeli trwałość akumulatora znacznie spada, należy zlecić sprzedawcy, technikowi lub kierownikowi autoryzowanego serwisu jego wymianę na nowy, oryginalny akumulator.

- Porada: Ustawić stację bazową w zacienionym miejscu.



- Stan akumulatora pokazywany jest na wyświetlaczu (1).
- Sprawdzić, czy styki ładowania stacji bazowej są prawidłowo podłączone do styków kosiarki.



Ostrzeżenie!

W zimie przechowywać akumulator w ogrzewanym pomieszczeniu

- Podczas normalnej eksploatacji akumulator kosiarki jest regularnie ładowany.
- Stacja bazowa wyposażona jest w elektroniczny układ sterujący. Po zakończeniu ładowania (100%) układ elektroniczny automatycznie przerywa proces ładowania.
- Przed umieszczeniem kosiarki w pomieszczeniu na sezon zimowy należy ją naładować po raz ostatni.
- Po upływie 3 miesięcy sprawdzić stan akumulatora; w tym celu należy przetransportować kosiarkę do stacji bazowej, włączyć ją i odczytać stan akumulatora. W razie potrzeby przetransportować kosiarkę do stacji bazowej celem jej naładowania.
- Jeżeli akumulator jest całkowicie naładowany, należy ponownie umieścić kosiarkę w pomieszczeniu magazynowym..

7.4 Całkowicie rozładowany akumulator

- Jeżeli wskutek upływu czasu lub zbyt długiego okresu nieaktywności poziom naładowania akumulatora spadnie poniżej poziomu zalecanego przez producenta, nie będzie możliwe jego ponowne naładowanie.
- Zlecić sprzedawcy, technikowi lub kierownikowi serwisu kontrolę i ewentualną wymianę akumulatora i elektronicznego układu sterowania.



Ostrzeżenie!

Nie wykonywać żadnych czynności w obrębie akumulatora.

8 Programowanie

8.1 Uruchomienie kosiarki do trawy typu robot

Komentarz!

W celu uzyskania dostępu do menu programowania kosiarki należy zawsze wykonać poniższą procedurę rozruchu.

- Włączyć kosiarkę, naciskając [przycisk ON/OFF] (1), po czym wprowadzić kod PIN.
- Po włączeniu zostaną wyświetlone informacje dotyczące kolejnego użycia, czyli aktualnego okresu koszenia.



2012.09.18 09:48
Next start
Wed 18:00 - 19:00
Battery status 93%

Komentarz!

Wyświetlone informacje mogą być ustawione fabrycznie, jeżeli nie zaprogramowano jeszcze ponownego użycia.

Komentarz!

Kod PIN może być również kodem ustawionym fabrycznie, o ile podczas kalibracji nie wprowadzono nowego kodu PIN.

- Po wprowadzeniu kodu PIN na wyświetlaczu pojawia się ponownie informacja [Następne użycie].
- Na tym etapie kosiarka jest gotowa do wyboru programów i ustawień.

Wybór menu



- Po włączeniu możliwe jest wywołanie menu głównego za pomocą [przycisku Menu] (1).

8.2 Przegląd

■ Menu główne kosiarki podzielone jest na następujące podmenu:

- Menu programów
- Menu ustawień
- Menu informacji

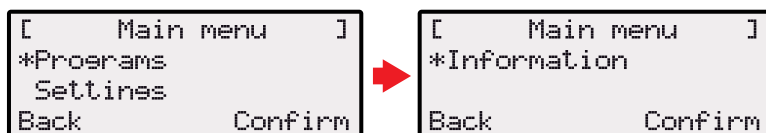

Menu programów

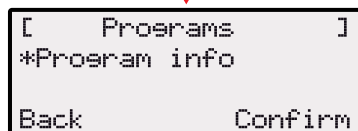
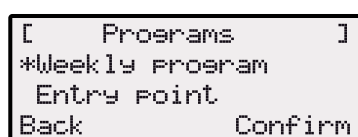

Menu ustawień

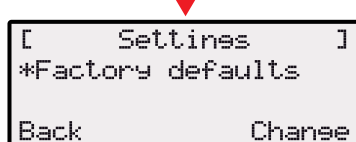
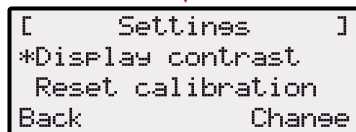
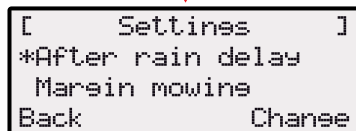
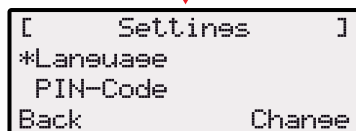

Menu informacji

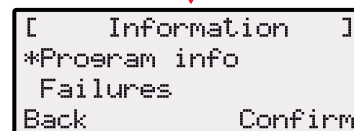
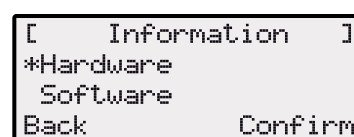

Komentarz!

- Uruchomić kosiarkę zgodnie z opisem.
- Wybrać żądaną pozycję menu za pomocą przycisku [strzałki zwróconej do góry] lub [strzałki zwróconej w dół].
- Gwiazdka przed pozycją menu wskazuje, że dana pozycja menu jest aktywna.
- Potwierdzić żądane menu główne za pomocą [prawego przycisku wielofunkcyjnego]. Otworzy się odnośne podmenu.
- Potwierdzić żądaną aplikację za pomocą [prawego przycisku wielofunkcyjnego]. W razie potrzeby zmienić podpozycje menu.
- Naciśnięcie [lewego przycisku wielofunkcyjnego] powoduje powrót do wyświetlania standardowego.

9 Menu programów

Komentarz!

Opis przycisków funkcyjnych przedstawiono na stronie 3.

- Wprowadzić ustawienia w programie tygodniowym.
- Zaprogramować punkty początkowe.
- Przeczytać informacje dot. programów, np. program „Koszenie”.

Wybór programu

- Przed przystąpieniem do programowania należy wykonać procedurę rozruchu, w tym celu zajrzeć na stronę 25.



- 1 Wybrać pozycję menu Programy za pomocą przycisku [strzałki zwróconej do góry] lub [strzałki zwróconej w dół].
 - 2 Potwierdzić za pomocą [prawego przycisku wielofunkcyjnego].
 - 3 Wybrać żądane programy i potwierdzić wybór [przyciskiem Prawy wyświetlacz].
- Symbol [X] wskazuje aktualnie aktywny dzień tygodnia.

9.1 Ustawianie programu tygodniowego

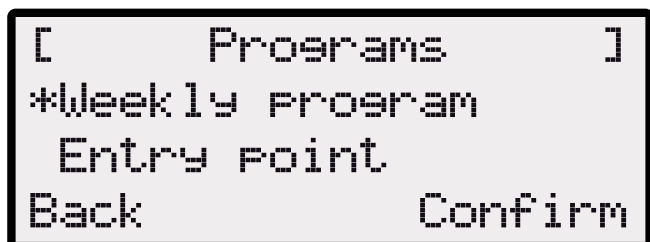

1. W programie tygodniowym ustawiane są dni tygodnia (2) oraz pory dnia, w których kosiarka ma autonomicznie wykonywać koszenie.
2. Po wybraniu pozycji menu [Codziennie] (1) kosiarka wykonuje codziennie koszenie o ustawionej godzinie.
3. Przyjrzeć się rezultatom koszenia i dostosować czas koszenia tak, by trawnik pozostawał zawsze zadbany.
4. Za pomocą odpowiedniego [przycisku strzałki] wybrać pozycję menu i potwierdzić ją za pomocą [przycisku wyświetlacza].

Ustawienie pór koszenia

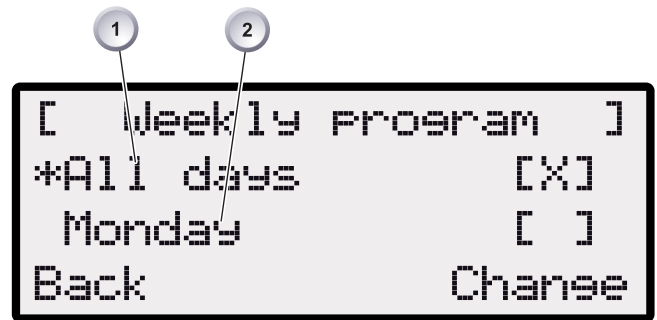

- 1 Wybrać żądaną pozycję menu [codziennie] za pomocą [przycisków strzałek], po czym potwierdzić wybór [prawy przycisk wielofunkcyjny].
2. Naciskać przycisk [strzałki zwróconej w dół], dopóki nie podświetli się pozycja [Edytuj].

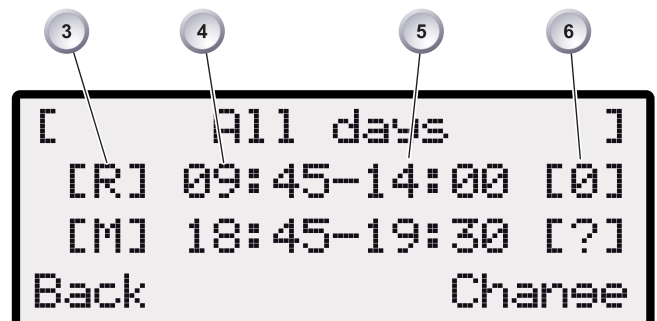

1. Wybrać żądaną pozycję menu za pomocą [przycisków strzałek], po czym potwierdzić wybór [prawy przycisk wielofunkcyjny].

Objaśnienie symboli:

- (3) [-] Okno koszenia nieaktywne.
- (3) [R] Koszenie obrzeży.
 - Kosiarka kosi trawę po prawej i lewej stronie przewodu prowadzącego. Po skoszeniu obrzeży kosiarka kontynuuje pracę w obrębie wydzielonej strefy
- [M] Standardowe koszenie
- Kosiarka kosi trawę na całej powierzchni wydzielonej za pomocą przewodu
- (4) Godzina rozpoczęcia
 - O wybranej godzinie kosiarka wyjeżdża ze stacji bazowej, by rozpocząć koszenie.

- (5) Godzina zakończenia
 - O wybranej godzinie kosiarka powraca do stacji bazowej.
- (6) [0 - 9] Stały punkt początkowy
 - O wybranej godzinie kosiarka rozpoczyna koszenie od wybranego punktu początkowego. Punkty początkowe można ustawić.
 - [?] Automatyczny punkt początkowy
 - Punkty początkowe zmieniają się automatycznie (zalecane ustawienie)

9.2 Ustawianie punktów początkowych

```
[ Main menu ]
*Programs
  Settings
                        Confirm
```

1. Za pomocą przycisku [strzałki zwróconej do góry] lub [strzałki zwróconej w dół] zaznaczać pozycję menu [Programy], dopóki przed pozycją nie pojawi się symbol gwiazdki.
2. Potwierdzić za pomocą [prawego przycisku wielofunkcyjnego].

Wywoływanie punktów początkowych

```
[ Programs ]
  Weekly Program
*Entry point
Back                        Confirm
```

1. Za pomocą przycisku [strzałki zwróconej do góry] lub [strzałki zwróconej w dół] zaznaczać pozycję menu [Punkty początkowe], dopóki przed pozycją nie pojawi się symbol gwiazdki.
2. Potwierdzić za pomocą [prawego przycisku wielofunkcyjnego].

Komentarz!

- Standardowo pierwszy punkt początkowy znajduje się zawsze w odległości 1 metra po prawej stronie stacji bazowej i nie można go zmodyfikować.
- Pozostałych 9 punktów zwykle rozmieszczonych jest wzdłuż całego przebiegu przewodu ograniczającego strefę (po 1-szym koszeniu obrzeży lub po ukończeniu obwodu).
- Te punkty początkowe można zmieniać i programować w zależności od wymiarów i stanu powierzchni do skoszenia.

```
[ Entry point ]
*Point X1 at [020m]
Point X2 at [075m]
Back                        Change
```

1. Za pomocą przycisku [strzałki zwróconej do góry] lub [strzałki zwróconej w dół] zaznaczać pozycję menu [Punkt X*], dopóki przed pozycją nie pojawi się symbol gwiazdki.
 2. Ustawić żądane odległości; w razie potrzeby ustawić pozostałe punkty początkowe.
 3. Potwierdzić za pomocą [prawego przycisku wielofunkcyjnego].
- Powrócić do menu głównego, naciskając ponownie [przycisk Menu].

Nauka punktów początkowych

- Uruchomić proces, naciskając [przycisk START/PAUSE].
 - Na wyświetlaczu pojawią się informacje. [Zarejestruj punkt początkowy]
- Ustawić punkt początkowy X.
 - Pozycja: Ustawić Y m za pomocą [prawego przycisku wielofunkcyjnego].

Komentarz!

- Nie zostanie ustawiony żaden punkt początkowy.
- Zostaje zmierzona długość obwodu, a punkty początkowe rozmieszczane są automatycznie w jednorodny sposób na całej długości.
- Punkty początkowe można dostosować ręcznie.

10 Menu ustawień

- Ustawienie godziny
- Ustawienie daty
- Ustawianie języka
- Zmiana kodu PIN
- Ustawienie tonu przycisków
- Włączanie lub wyłączanie czujnika deszczu
- Ustawienie opóźnienia czujnika deszczu
- Aktywacja koszenia obwodowego
- Ustawienie kontrastu wyświetlacza
- Nowa kalibracja
- Przywrócenie ustawień fabrycznych

10.1 Ustawianie godziny

Wybór programu

- Przed przystąpieniem do programowania należy wykonać procedurę rozruchu (patrz strona 25).

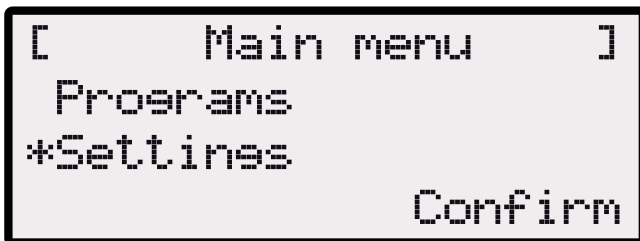

1. Wybrać pozycję menu Programy za pomocą przycisku [strzałki zwróconej do góry] lub [strzałki zwróconej w dół].
2. Wywołać menu [Wprowadź godzinę].
3. Potwierdzić za pomocą [prawego przycisku wielofunkcyjnego].



Komentarz!

Podczas ustawiania godziny należy zaznaczać każdą cyfrę, dopóki nie zacznie migać. Wprowadzić prawidłową godzinę, gdyż od tego ustawienia uzależnione są kolejne programowania. Potwierdzić poszczególne cyfry i zaznaczać każdą kolejną cyfrę za pomocą przycisków strzałek.

- Godziny wyświetlane są w formacie 24-godzinnym.
1. Wybrać żadaną godzinę za pomocą [przycisków strzałek], po czym potwierdzić wybór [prawym przyciskiem wielofunkcyjnym].
 - Wyjść z ustawienia, naciskając 2-krotnie [przycisk Menu].

10.2 Ustawianie daty

Wybór programu

- Przed przystąpieniem do programowania należy wykonać procedurę rozruchu (patrz strona 25).

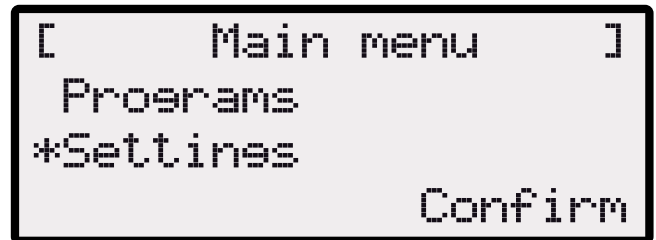

1. Wybrać żadaną pozycję programu za pomocą [przycisków strzałek], po czym potwierdzić wybór [prawym przyciskiem wielofunkcyjnym].
2. Wywołać menu [Data].

Ustawienie daty

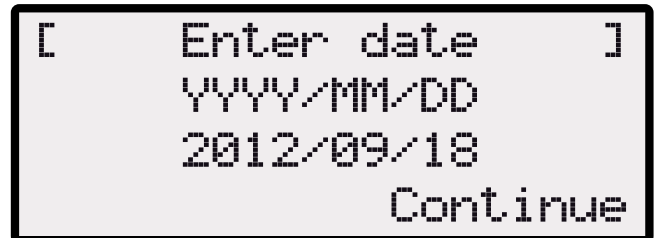

Komentarz!

Wprowadzić prawidłową datę, gdyż od tego ustawienia uzależnione są kolejne programowania. Podczas wprowadzania roku (RRRR) wystarczy wpisać tylko dwie ostatnie cyfry, gdyż pierwsze dwie 20XX są już wprowadzone.

- Data wyświetlana jest w następującym formacie:
 - DD - dzień.
 - MM - miesiąc.
 - YYYY - rok.
1. Nacisnąć krótko przycisk [strzałki skierowanej w górę]. Na pierwszym miejscu na wyświetlaczu miga [0] lub nacisnąć krótko [przycisk strzałki] (2). Na pierwszym miejscu na wyświetlaczu miga [9].
 2. Użyć przycisku [strzałki skierowanej w dół], by zmniejszyć wartość od [9] lub użyć [przycisku strzałki], by zwiększać wartość, dopóki nie pojawi się żadana cyfra.
 3. Potwierdzić za pomocą [prawego przycisku wielofunkcyjnego].
 4. Wprowadzać kolejne cyfry w ten sam sposób, dopóki nie zostanie ustawiona cała data.
 5. Potwierdzić za pomocą [prawego przycisku wielofunkcyjnego].
 - Wyjść z ustawienia, naciskając 2-krotnie [przycisk Menu].

10.3 Ustawianie języka

- Przed przystąpieniem do programowania należy wykonać procedurę rozruchu (patrz strona 25).

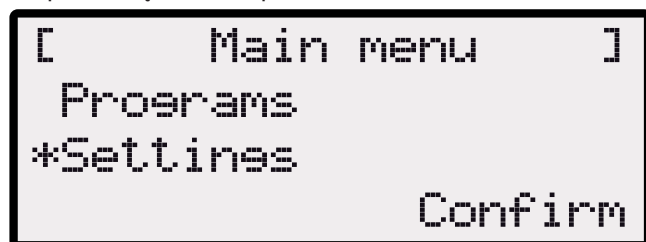

1. Wybrać pozycję menu Programy za pomocą przycisku [strzałki zwróconej do góry] lub [strzałki zwróconej w dół].
2. Wywołać żądane menu [Język].
3. Potwierdzić za pomocą [prawego przycisku wielofunkcyjnego].

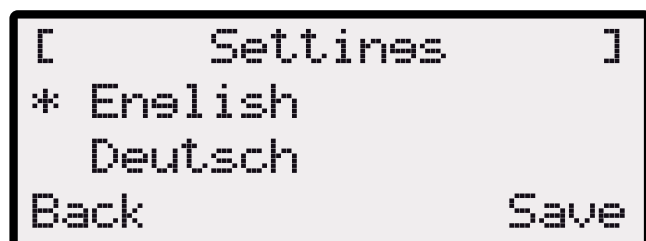

Komentarz!

Język wybiera się tylko przed pierwszym uruchomieniem.

1. Wybrać żądany język za pomocą odpowiednich [przycisków strzałek].
2. Potwierdzić za pomocą [przycisku wielofunkcyjnego].
3. Po potwierdzeniu na wyświetlaczu LCD pojawi się komunikat [Wpisz PIN].

10.4 Pozostałe opcje ustawień

Komentarz!

W celu wywołania wszystkich pozostałych opcji ustawień należy postępować w ten sam sposób.

- Po włączeniu możliwe jest wywołanie każdego menu programu za pomocą odpowiadającego mu [przycisku Menu].

1. Wybrać w menu głównym menu [Ustawienia].

10.5 Włączanie i wyłączanie tonu przycisków

- Przed przystąpieniem do programowania należy wykonać procedurę rozruchu, patrz strona 25.

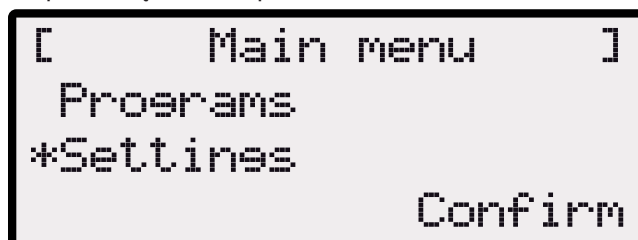

1. Wybrać pozycję menu [Ustawienia] za pomocą przycisku [strzałki zwróconej do góry] lub [strzałki zwróconej w dół].
 2. Wywołać żądane menu [Ton przycisków].
 3. Potwierdzić za pomocą [prawego przycisku wielofunkcyjnego].
 4. Włączyć lub wyłączyć tony przycisków za pomocą [prawego przycisku wielofunkcyjnego].
- Wyjść z ustawienia, naciskając 2-krotnie [przycisk Menu].

10.6 Włączanie i wyłączanie czujnika deszczu

- W podpozycji Ustawienia wybrać [Czujnik deszczu].
- Potwierdzić za pomocą [prawego przycisku wielofunkcyjnego].
- Włączyć lub wyłączyć czujnik deszczu za pomocą [prawego przycisku wielofunkcyjnego].
- Wyjść z ustawienia, naciskając 2-krotnie [przycisk Menu].

10.7 Włączanie i wyłączanie opóźnienia czujnika deszczu

Komentarz!

- Funkcja [Opóźnienie czujnika deszczu] służy do opóźnienia ponownego wyjazdu kosiarki ze stacji bazowej po jej powrocie z powodu rozpoczęcia opadów deszczu.

- 1 W podpozycji Ustawienia wybrać [Opóźnienie czujnika deszczu].
 - 2 Potwierdzić za pomocą [prawego przycisku wielofunkcyjnego].
 - 3 Ustawić [Opóźnienie czujnika deszczu].
 - 4 Powrócić do menu głównego za pomocą [lewego przycisku wielofunkcyjnego].
- Wyjść z ustawienia, naciskając 2-krotnie [przycisk Menu].

10.8 Regulacja kontrastu wyświetlacza LCD

- 1 W podpozycji Ustawienia wybrać [Kontrast wyświetlacza].
 - 2 Wyregulować [Kontrast wyświetlacza] za pomocą [przycisków strzałek], po czym potwierdzić wybór [prawym przyciskiem wielofunkcyjnym].
- Wyjść z ustawienia, naciskając 2-krotnie [przycisk Menu].

10.9 Przywrócenie ustawień fabrycznych

- 1 W podpozycji Ustawienia wybrać [Ustawienia fabryczne].
 - 2 Wprowadzić ponownie kod PIN i potwierdzić go.
- Wyjść z ustawienia, naciskając 2-krotnie [przycisk Menu].

11 Menu informacji

- Informacje dotyczące sprzętu, takie jak na przykład:
 - Nazwa produktu
 - Rok produkcji
 - Liczba godzin pracy
 - Numer seryjny
 - Pokonywana odległość
 - Numer wersji oprogramowania

Komentarz!

- Menu Informacje służy do wywoływania różnych informacji, takich jak na przykład wersja oprogramowania, wersja sprzętu i aktualne ustawienia.
- W tym menu nie można konfigurować żadnych ustawień.

Wybór programu

- Przed przystąpieniem do programowania należy wykonać procedurę rozruchu, patrz Uruchomienie kosiarki do trawy typu robot, strona 25.

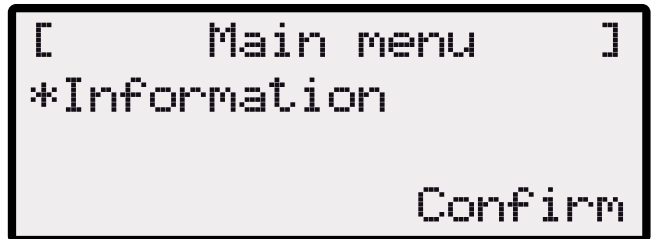

1. Za pomocą przycisku [strzałki zwróconej do góry] lub [strzałki zwróconej w dół] zaznaczać pozycję menu [Informacje] i potwierdzić wybór za pomocą [prawego przycisku wielofunkcyjnego].

11.1 Informacje dotyczące sprzętu

```
[ Information ]
*Hardware
Software
Back          Confirm
```

1. Za pomocą przycisku [strzałki zwróconej do góry] lub [strzałki zwróconej w dół].
2. Potwierdzić za pomocą [prawego przycisku wielofunkcyjnego].
3. Wywołać informacje dotyczące sprzętu lub oprogramowania.
4. Powrócić do menu głównego za pomocą [lewego przycisku wielofunkcyjnego].

Sprzęt

```
[ Hardware ]
Emak Robomower
Fabrication XXXXXXXX
Back
```

- Wyświetlane są dane urządzenia.
- Wyświetlana jest liczba godzin pracy i numer seryjny.

11.2 Informacje dotyczące oprogramowania

```
[ Software ]
Version XXXXXXXXXXXX
Back
```

- Wyświetlany jest numer wersji oprogramowania.

12 Informacje dotyczące programów

- Łączny tygodniowy czas koszenia.
- Godzina - w zależności od zaprogramowania, dzień tygodnia oraz pora, o której wykonywane jest koszenie.

```
[ Program info ]
Sun: 10:00 - 14:00
Sun: 18:00 - 19:00
Back
```

- Wyświetlany jest łączny czas koszenia ustawiony w skali tygodnia.

```
2012.09.18 09:48
Next start
Wed 18:00 - 19:00
Battery status 93%
```

- Wyświetlane są informacje dotyczące kolejnego użycia wraz z ustawioną porą.

```
[ Program info ]
Total weekly
Mowine time 0:00
Back
```

- Wyświetlana jest łączna liczba ustawionych godzin koszenia.

13 Transport



- W przypadku transportu w obrębie strefy koszenia:
 1. Zatrzymać kosiarkę, naciskając [przycisk ON/OFF].
 2. Wyłączyć kosiarkę, naciskając [przycisk ON/OFF].



Ostrożnie!

Niebezpieczeństwo obrażeń spowodowanych przez ostrza tnące!

- Zatrzymanie ostrzy zajmuje 2 sekundy!
- Tarcza z nożami musi być zwrócona w kierunku przeciwnym do ciała.



3. Podczas przenoszenia trzymać kosiarkę tylko za uchwyt (1).

14 Uwaga



Ostrzeżenie!

Niebezpieczeństwo obrażeń spowodowanych przez ostrza tnące!

- Przed przystąpieniem do jakiegokolwiek czynności konserwacyjnej lub naprawczej należy zawsze wyłączyć kosiarkę za pomocą [przycisku ON/OFF]
- Podczas czyszczenia i prac konserwacyjnych należy zawsze nosić rękawice robocze.
- Odłączyć transformator od stacji bazowej.



Uwaga!

Uszkodzenia układu elektronicznego/ instalacji elektrycznej spowodowane przez nieprawidłowe czyszczenie!

- Do czyszczenia kosiarki nie wolno używać myjek wysokociśnieniowych ani strumienia wody. Ewentualne przedostanie się wody do urządzenia może spowodować zniszczenie przełączników, akumulatora, silników i obwodów drukowanych.

- Zlecać wykonywanie napraw (oprócz wymiany ostrzy) autoryzowanym warsztatom specjalistycznym.

Obowiązki użytkownika:

1. Po 100-200 godzinach pracy zanieść kosiarkę do warsztatu w celu:
 - sprawdzenia dokręcenia śrub
 - kontroli ogólnej programowania i ewentualnych błędów
2. Po 500-2500 godzinach pracy zanieść kosiarkę do warsztatu w celu:
 - kontroli ogólnej dokręcenia śrub i części mechanicznych
 - kontroli statystyk błędów
 - kontroli stanu akumulatora
 - kontroli łożysk kół
 - kontroli ostrza i ewentualnych uszkodzeń
 - kontroli i czyszczenia ogólnego

Czynności, które muszą być okresowo wykonywane przez użytkownika

- Raz w tygodniu należy dokładnie wyczyścić kosiarkę miotełką lub szmatką i ewentualnie użyć środka czyszczącego w sprayu. Nieusuwane zabrudzenia mogą niekorzystnie wpływać na działanie urządzenia.
- Sprawdzać raz w tygodniu, czy ostrza tnące nie są uszkodzone.

14.1 Kontrola obracania kółek



- 1 Raz w tygodniu dokładnie czyścić okolice kółek (1) przy pomocy miotelki lub szmatki.
- 2 Sprawdzać prawidłowe obracanie i skręt kółek (1). Jeżeli kółka (1) nie obracają się swobodnie, należy je wyregulować lub wymienić.

14.2 Kontrola/Czyszczenie styków



- Sprawdzić powierzchnie styków (1) na kosiarce, by sprawdzić, czy nie są zabrudzone.
- W razie konieczności oczyścić szmatką powierzchnie styków (1) kosiarki.
- Jeżeli na powierzchniach styków występują ślady spalenia, oznacza to, że styk podczas ładowania nie jest optymalny.
 - Przekrzywić do zewnątrz sprężyny stacji bazowej.

14.3 Kontrola/Czyszczenie stacji bazowej



- 1 Wyjąć wtyczkę transformatora.
- 2 Skontrolować styki (1) stacji bazowej pod kątem zabrudzeń.
- 3 W razie konieczności oczyścić szmatką styki (1) stacji bazowej.
- 4 Popchnąć styki (1) w kierunku stacji bazowej, po czym zwolnić je. Styki (1) muszą powrócić do pozycji początkowej.
- 5 Jeżeli styki (1) nie powracają do pozycji początkowej, zlecić ich sprawdzenie lub naprawę autoryzowanemu serwisowi technicznemu.

14.4 Czyszczenie korpusu



- Dokładnie oczyścić tarczę tnącą (1) i prowadnicę (2) przy pomocy miotelki lub szmatki.

15 Naprawa



Ostrzeżenie!

Niebezpieczeństwo obrażeń spowodowanych przez ostrza tnące!

- Przed przystąpieniem do jakiegokolwiek czynności konserwacyjnej lub naprawczej należy wyłączyć kosiarkę za pomocą [przycisku ON/OFF]
- Podczas czyszczenia i prac konserwacyjnych należy zawsze nosić rękawice robocze.
- Odłączyć transformator od stacji bazowej.



Uwaga!

Uszkodzenia spowodowane przez nieprawidłową naprawę!

- Nigdy nie wolno próbować naprawiać uszkodzonego ostrza poprzez spawanie, prostowanie go bądź zmienianie kształtu. Może to powodować odrywanie się fragmentów narzędzia tnącego i doprowadzić do poważnych bądź śmiertelnych obrażeń ciała.

15.1 Wymiana tarczy z oprawami ostrzy



- 1 Postawić kosiarkę w taki sposób, by ostrza tnące (3) zwrócone były do góry.
- 2 Trzymać nieruchomo tarczę z nożami (2).
- 3 Odkręcić trzy śruby (1).
- 4 Wysunąć tarczę (2) z nożami (3).
- 5 Nałożyć tarczę (2) z nożami (3).
- 6 Trzymać nieruchomo tarczę z nożami (2).
- 7 Dokręcić nowe śruby (1).

Wymiana bezpiecznika transformatora



Ostrzeżenie!

Niebezpieczeństwo pożaru spowodowane przez niewłaściwy bezpiecznik lub obejście bezpiecznika.

- Należy bezwzględnie używać bezpiecznika o tym samym amperażu.
- Pod żadnym pozorem nie wykonywać obejścia bezpiecznika.

- 1 Wyjąć wtyczkę transformatora.
- 2 Popchnąć ostrożnie zamknięcie bagnetowe (1) znajdujące się wewnątrz, a równocześnie otworzyć je, obracając je śrubokrętem płaskim w kierunku odwrotnym do ruchu wskazówek zegara. Zamknięcie bagnetowe z łatwością (1) odskoczy.
- 3 Wymienić bezpiecznik i zamknąć zamknięcie bagnetowe (1), obracając je śrubokrętem w kierunku zgodnym z ruchem wskazówek zegara.

16 Dane techniczne

Dane kosiarki do trawy typu robot		
Długość w mm	600	
Szerokość w mm	490	
Wysokość w mm	245	
Ciężar w kg	ok. 8	
Mechanizm koszący	elektryczny z 2 ostrzami tnącymi	
Silnik ostrzy tnących 1/min	3400	
Wysokość cięcia w mm	30 - 60	
Regulacja wysokości cięcia na 5 poziomach w mm	6 mm/poziom	
Szerokość cięcia w mm	300	
Maks. powierzchnia koszenia w m ²	ok. 1200	
Maks. kąt nachylenia koszonej powierzchni w %	35	
Odległość przewodu prowadzącego od linii granicznej (ściana/żywoplot)	ok. 20 cm	
Dane stacji bazowej/transformatora		Uzwojenie wtórne
Napięcie podłączone do stacji bazowej	230 V 16 A 50 Hz	Styki
Maks. napięcie ładowania w woltach	29,4 V	27 V AC / 2,2 A
Natężenie prądu w amperach	4 A	60 VA
Moc użyteczna w watach	30 - 60	
Emisje hałasu		
Natężenie zmierzone w db(A)	63	
Natężenie gwarantowane w db(A)	69	
Akumulator		
Napięcie w V	25,9	
Pojemność w Ah	3,2	
Energia w Wh	82,88	
Maks. temperatura ładowania w stopniach Celsjusza	40 °C	

17 Przewodnik po wyszukiwaniu i usuwaniu usterek

17.1 Przykładowe komunikaty o błędach

Komentarz!

- Akumulatorem i silnikiem kosiarki steruje układ elektroniczny wyświetlający usterki i stan na wyświetlaczu LCD.

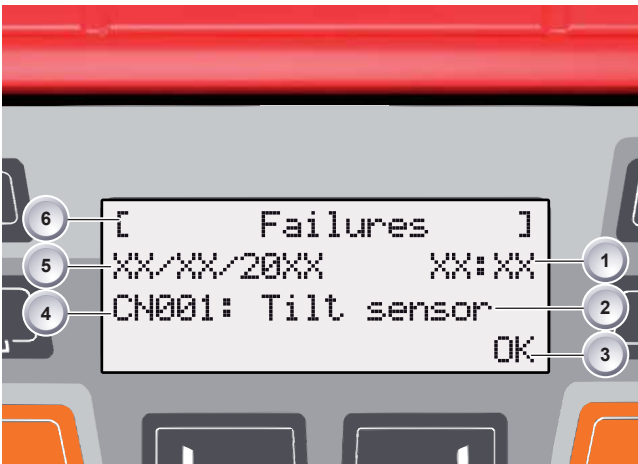

- | | | | |
|---|---------------------|---|-------------------|
| 1 | Godzina | 4 | Kod usterki |
| 2 | Komunikat o błędzie | 5 | Data |
| 3 | Działanie | 6 | Wskazanie usterki |

Komentarz!

Jeżeli ta informacja pojawia się ponownie, nie można kontynuować pracy. Należy zlecić kontrolę kosiarki autoryzowanemu serwisowi technicznemu.

17.2 Wyszukiwanie usterek

Jeżeli kosiarka nie działa prawidłowo, zaleca się postępowanie zgodnie z poniższymi wskazówkami. Jeżeli usterka nie występuje na tej liście lub nie można jej dokładnie określić, należy się zwrócić do autoryzowanego serwisu technicznego.

Komunikaty o błędach	Prawdopodobna przyczyna	Rozwiązanie
Niskie napięcie akumulatora [Low battery voltage]	Wadliwy przewód prowadzący, kosiarka nie znajduje stacji bazowej.	Sprawdzić, czy nie doszło do przzerwania przewodu prowadzącego, ewentualnie zlecić wykonanie pomiaru autoryzowanemu serwisowi technicznemu.
	Wyczerpany akumulator	Przekroczony okres żywotności akumulatora. Zlecić wymianę akumulatora autoryzowanemu serwisowi.
	Wadliwy układ elektroniczny ładowania	Zlecić autoryzowanemu serwisowi kontrolę układu elektronicznego ładowania.
	Kosiarka nie podłącza się do styków ładowania.	Ustawić ręcznie kosiarkę w stacji bazowej i sprawdzić, czy wszystkie styki ładowania są podłączone. Zlecić autoryzowanemu serwisowi technicznemu sprawdzenie mechanizmu sprężynowego styków. Zlecić autoryzowanemu serwisowi technicznemu wymianę zniekształconych lub złamanych styków.
Błędny kod PIN [Incorrect PIN code]	Został wprowadzony błędny kod PIN.	Wprowadzić prawidłowy kod PIN. Dopuszczalne są trzy próby, po czym konieczne jest wprowadzenie kodu PUK.
Kod błędu CN07	Przegrzanie silnika kosiarki	Wyłączyć kosiarkę i włączyć ją ponownie. Jeżeli komunikat o błędzie pojawi się ponownie, nie kontynuować pracy. Zlecić kontrolę kosiarki autoryzowanemu serwisowi technicznemu.
Kod błędu CN008 Sygnal pętli [Loop signal]	Niepodłączona wtyczka sieciowa transformatora	Włożyć wtyczkę sieciową transformatora do gniazda
	Przerwany przewód prowadzący	Naprawić przewód prowadzący
	Niesprawny bezpiecznik stacji bazowej	Wymienić bezpiecznik stacji bazowej
	Niesprawny transformator	Wymienić transformator
	Zbyt głęboko umieszczony przewód prowadzący	Skorygować głębokość ułożenia przewodu prowadzący
Kod błędu CN023: Włączony czujnik nachylenia [Inclination sensor activated]	Włączony czujnik nachylenia	Ustawić kosiarkę na płaskiej powierzchni, nacisnąć przycisk potwierdzający.
Kod błędu CN011 - 22: Czujnik nachylenia [Inclination sensor]	Czujnik nachylenia	Skontaktować się z autoryzowanym serwisem
Kod błędu CN0XX: Nadmierna temperatura podczas procesu ładowania [Charging process excess temperature]	Temperatura akumulatora powyżej 40 °C.	Nie pozostawiać kosiarki na stacji bazowej, ewentualnie zdjąć ją ze stacji bazowej. Nie kontynuować ładowania akumulatora. Wyłączyć kosiarkę, naciskając [przycisk ON/OFF].

Komunikaty o błędach	Prawdopodobna przyczyna	Rozwiązanie
Kod błędu CN047 Nadmierna temperatura [Excess temperature]	Temperatura akumulatora powyżej 55 °C. Migają na przemian komunikaty [Opóźniona praca] i [Aktualna godzina koszenia].	Przerwać koszenie. Nie stawiać kosiarki na stacji bazowej. Nie kontynuować ładowania akumulatora. Wyłączyć kosiarkę za pomocą [przycisku ON/OFF] i zaczekać, aż akumulator ostygnie.
	Temperatura akumulatora powyżej 60 °C.	Wyłączenie awaryjne wykonywane jest przez układ elektroniczny sterowania. Nie stawiać kosiarki na stacji bazowej. Nie kontynuować ładowania akumulatora, wyłączyć kosiarkę za pomocą [przycisku ON/OFF] i zaczekać, aż akumulator ostygnie.
Kod błędu CN048 Zbyt niska temperatura [Temperature too low]	Temperatura akumulatora poniżej 0 °C.	Praca niemożliwa.
Kod błędu CN049 Zbyt niska temperatura [Temperature too low]	Temperatura akumulatora poniżej -20 °C. Wyłączenie awaryjne	Praca niemożliwa.
Kod błędu CN0XX: Nadmierna temperatura [Excess temperature]	Temperatura silnika kosiarki powyżej 80 °C. Migają na przemian komunikaty [Opóźniona praca] i [Aktualna godzina koszenia].	Przerwać koszenie. Ustawić kosiarkę na stacji bazowej. Wyłączyć kosiarkę, naciskając [przycisk ON/OFF].
Silnik kosiarki nie obraca się.	Wadliwy akumulator.	Naładować akumulator lub zlecić jego wymianę autoryzowanemu serwisowi technicznemu.
Niejednorodny rezultat końcowy koszenia	Czas pracy ustawiony dla kosiarki jest zbyt krótki, poniżej 1 godziny.	Zaprogramować dłuższy czas pracy.
	Zbyt obszerna strefa koszenia.	Zaprogramować dłuższy czas pracy. Zmniejszyć strefę koszenia.
	Nieodpowiedni stosunek wysokości cięcia/wysokości trawy.	Zwiększyć wysokość cięcia. Następnie zmniejszać stopniowo wysokość cięcia aż do uzyskania żądanej wysokości.
	Ostrza tnące nie są naostrzone.	Wymienić ostrza tnące wraz ze śrubami. Zlecić autoryzowanemu serwisowi naostrzenie ostrzy tnących oraz ich zamontowanie z nowymi śrubami.
	Trawa blokuje lub utrudnia obroty tarczy tnącej lub wału silnika.	Usunąć trawę i upewnić się, że tarcza może się swobodnie obracać. Jeżeli tarcza nadal nie obraca się swobodnie, należy ją zdemontować, wyczyścić i zamontować ponownie z nowymi śrubami.
Kosiarka wykonuje koszenie o nieprawidłowej porze.	Wyregulować godzinę na kosiarce.	W celu ustawienia godziny zapoznać się z punktem Zmiana godziny na stronie 21.
	Wprowadzono nieprawidłowe godziny rozpoczęcia i zakończenia koszenia.	Ustawić ponownie godzinę rozpoczęcia i zakończenia, zajrzeć do punktu Zmiana godziny na stronie 21.
Kosiarka wibruje.	Niewyważone ostrze tnące lub tarczy nożowej	Sprawdzić ostrze tnące i tarczę nożową, ewentualnie wymienić je.

17.3 Przewodnik interaktywny

- W celu uzyskania interaktywnego przewodnika po programowaniu można zeskanować kod QR, na przykład za pomocą smartfonu.
- Do wykonania tej procedury niezbędna jest aplikacja, którą można pobrać od operatora posiadanego smartfonu. Koszt tej usługi uzależniony jest od operatora.

- Po zeskanowaniu kodu następuje przekierowanie na stronę internetową dotyczącą określonego zagadnienia.
- Klienci, którzy nie mogą skorzystać z kodu QR, w celu uzyskania pomocy technicznej mogą odwiedzić stronę internetową <http://www.efco.it>
- Koszty korzystania z linku i kodu QR uzależnione są od operatora telefonii komórkowej.

18 Karta gwarancyjna

Niniejsze urządzenie zostało zaprojektowane i wykonane przy wykorzystaniu najnowocześniejszych technik produkcyjnych. Producent udziela gwarancji na swoje wyroby na okres dwudziestu czterech (24) miesięcy od daty pierwszego zakupu.

Ogólne warunki gwarancji

- 1) Gwarancja obowiązuje począwszy od dnia zakupu. Producent, poprzez sieć sprzedaży i obsługi technicznej, wymienia bezpłatnie części z wadami materiałowymi, wadami powstałymi w toku obróbki oraz wadami produkcyjnymi. Gwarancja nie znosi prawa nabywcy przewidzianego w kodeksie cywilnym i dotyczącego roszczeń w wyniku wad i uszkodzeń spowodowanych przez sprzedany przedmiot.
- 2) Personel techniczny przystąpi do naprawy w czasie, na który pozwolą wymagania organizacyjne, zawsze najszybciej jak to możliwe.
- 3) **Aby skorzystać z naprawy gwarancyjnej, konieczne jest przedstawienie autoryzowanym pracownikom obsługi poniższej karty gwarancyjnej, ostemplowanej przez sprzedawcę, wypełnionej we wszystkich swoich częściach oraz faktury zakupu lub paragonu lub też innego wymaganego prawnie dokumentu sprzedaży z odnotowaną datą zakupu.**
- 4) Utrata gwarancji następuje w przypadku:
 - Widocznego braku konserwacji,
 - Nieprawidłowego użytkowania wyrobu lub jego

- przeróbek
 - Stosowania nieoryginalnych części zamiennych lub akcesoriów,
 - Wykonywania napraw przez osoby nieupoważnione.
- 5) Producent nie obejmuje gwarancją materiałów eksploatacyjnych oraz części ulegających zużyciu podczas normalnego użytkowania (akumulatory, ostrza tnące, przewody, złącza itp.).
 - 6) Gwarancja na akumulator ograniczona jest do wad fabrycznych wykrytych podczas pierwszego uruchamiania urządzenia.
 - 7) Gwarancja nie obejmuje prac mających na celu unowocześnienie i ulepszenie produktu
 - 8) Gwarancja nie obejmuje ustawienia ani czynności konserwacyjnych, które będą konieczne w okresie gwarancji
 - 9) Ewentualne uszkodzenia powstałe podczas transportu powinny zostać natychmiastowo zgłoszone przewoźnikowi pod groźbą utraty gwarancji
 - 10) Gwarancja nie obejmuje uszkodzenia lakieru spowodowanego normalnym zużyciem.
 - 11) Gwarancja nie obejmuje ewentualnych szkód, bezpośrednio lub pośrednio wyrządzonych osobom lub rzeczom z powodu usterek w urządzeniu lub wynikłych z wymuszonego przedłużonego przestoju w pracy urządzenia

MODEL _____

NR SERYJNY _____

NABYWCA PAN/I _____

Nie wysyłać Załączyć jedynie w przypadku żądania naprawy gwarancyjnej

DATA _____

SPRZEDAWCA



19 Utylizacja



Szkody środowiskowe!

Nie wyrzucać zużytej kosiarki, akumulatorów i podzespołów elektronicznych wraz ze zwykłymi odpadami komunalnymi.

- Przestrzegać miejscowych przepisów dotyczących utylizacji.



Zgodnie z Dyrektywami 2002/95/WE, 2002/96/WE oraz 2003/108/WE w sprawie ograniczenia stosowania niektórych niebezpiecznych substancji w sprzęcie elektrycznym i elektronicznym oraz w sprawie utylizacji odpadów

Symbol przekreślonego kosza podany na urządzeniu oznacza, że po zakończeniu eksploatacji produktu należy go zutylizować oddzielnie od innych odpadów

Użytkownik zobowiązany jest oddać urządzenia, których żywotność dobiegła końca do wyspecjalizowanych punktów skupu odpadów elektrycznych i elektronicznych lub przekazać je sprzedawcy w momencie **nabycia nowego urządzenia podobnego rodzaju, w stosunku jeden do jednego**

Prawidłowa segregacja umożliwia ponowne wykorzystanie odpadów, ich recykling oraz likwidację w sposób przyjazny dla środowiska, dzięki czemu zmniejsza się ich ujemny wpływ na środowisko oraz zdrowie i sprzyja się recyklingowi materiałów, z których urządzenie jest zbudowane

Nieprawidłowa utylizacja urządzenia przez użytkownika zagrożone jest sankcjami przewidzianymi przez prawo

Komentarz!

- Akumulator został poddany próbie technicznej zgodnie z normami UN. Dlatego akumulator, zarówno sam w sobie, jak i zamontowany w kosiarce, podlega przepisom krajowym i międzynarodowym dotyczącym niebezpiecznych produktów.
- Akumulator należy zutylizować tylko po jego całkowitym rozładowaniu.
- Użytkownik zobowiązany jest do zwrócenia również akumulatora.
- **UWAGA!** Przed zutylizowaniem urządzenia należy uniemożliwić dalsze korzystanie z niego. W celu zapobieżenia wypadkom należy zdemontować złącze bezpieczeństwa i przewód elektryczny silnika.

20 Deklaracja zgodności

Niżej podpisana firma **Emak spa via Fermi, 4 - 42011 Bagnolo in Piano (RE) WŁOCHY** świadoma odpowiedzialności za swój produkt deklaruje, że urządzenie:

1. Rodzaj: kosiarka do trawy typu robot
2. Marka Efco, Typ Sirius
3. Identyfikacyjne numery seryjne 651 XXX 0001 ÷ 651 XXX 9999

spełnia wymogi zawarte w dyrektywach: 2006/42/EC - 2004/108/EC,

spełnia wymogi następujących norm zharmonizowanych: EN 60335-1 / IEC 60335-2-107 / EN 55014-1 / EN 55014-2 / EN 61000-3-2 / EN 61000-3-3 / EN 61000-3-3/A1

Typ narzędzia tnącego: nóż obrotowy.

Szerokość koszenia: 30 cm

Dokumentacja techniczna jest przechowywana w Siedzibie Zarządu firmy: Dyrekcja Techniczna

Sporządzono in Bagnolo in Piano (RE) Italy - via Fermi, 4
Data: 01/10/2012

Fausto Bellamico - Prezes

Niżej podpisana firma **Emak spa via Fermi, 4 - 42011 Bagnolo in Piano (RE) WŁOCHY** świadoma odpowiedzialności za swój produkt deklaruje, że urządzenie:

1. Rodzaj: Transformator zasilający
2. Marka Ulmer Trasformatorenbau, Typ zasilania: jednofazowe NTEV60

spełnia wymogi zawarte w dyrektywach: 2006/95/WE, spełnia wymogi następujących norm zharmonizowanych: 60335-2-29

Dokumentacja techniczna jest przechowywana w Siedzibie Zarządu firmy: Dyrekcja Techniczna

Sporządzono in Bagnolo in Piano (RE) Italy - via Fermi, 4
Data: 01/10/2012

Fausto Bellamico - Prezes

UWAGA! Niniejsza instrukcja powinna towarzyszyć urządzeniu przez cały okres jego eksploatacji.



It's an **EMAK S.p.A.** trademark
42011 Bagnolo in Piano (RE) Italy
Tel. +39 0522 956611 • Fax +39 0522 951555
service@emak.it • www.efco.it

We care

Quality Ethics Environment
ISO 9001 - SA 8000 - ISO 14001