

BCH 500 – DSH 5000

- LV EKSPLOATĀCIJAS ROKASGRĀMATA
- ET KASUTUSJUHEND
- LT OPERATORIAUS INSTRUKCIJŲ VADOVAS

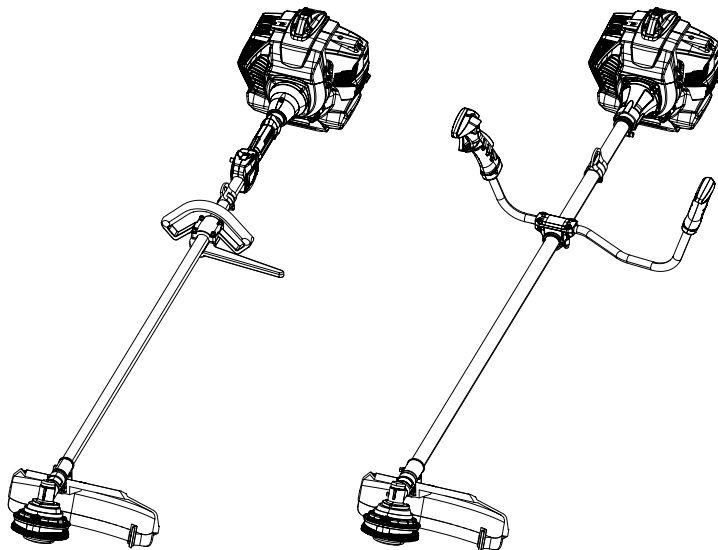

1

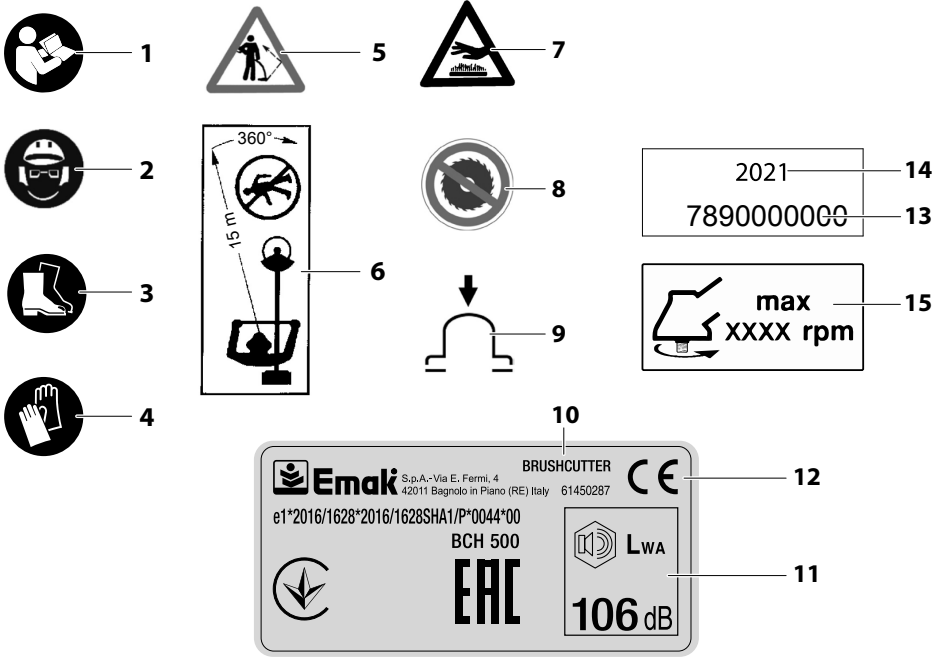

2

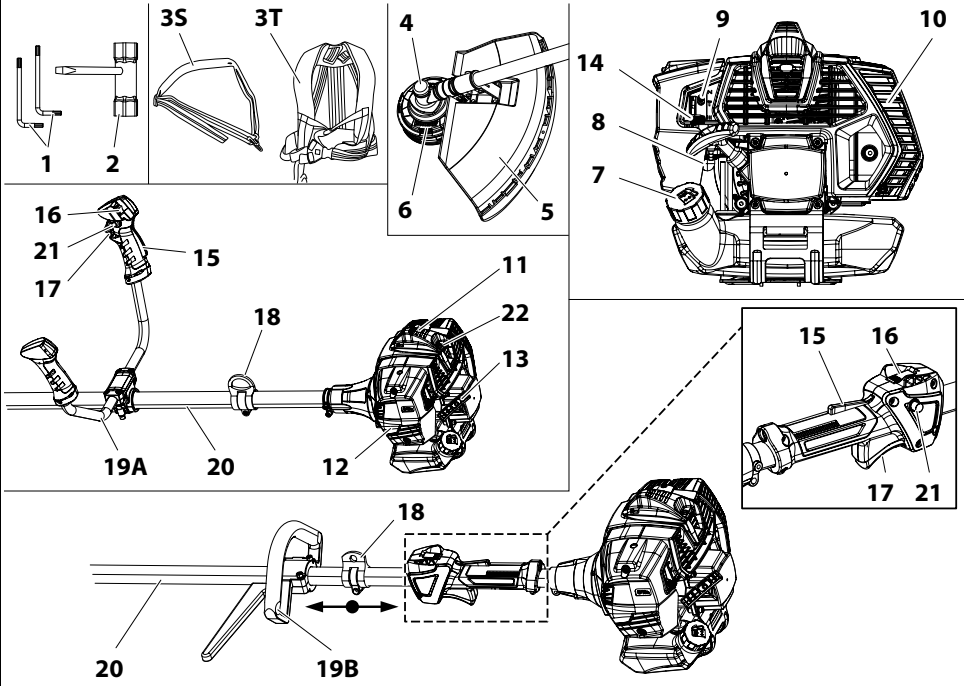

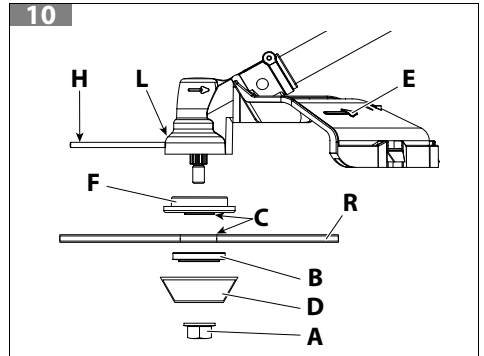
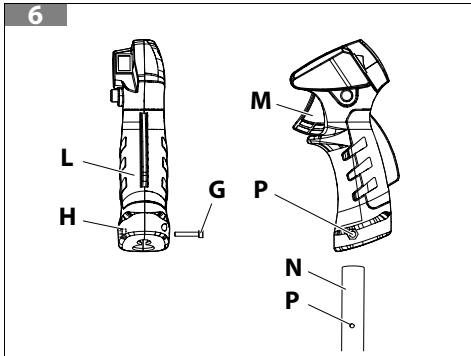
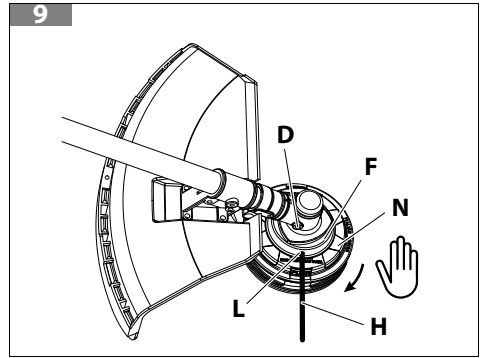
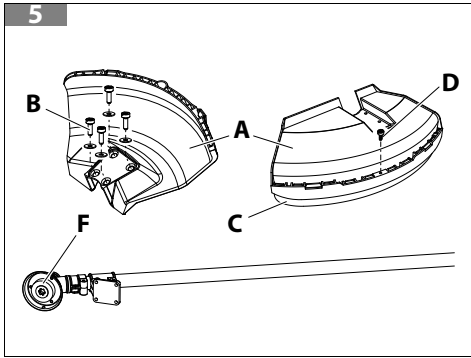
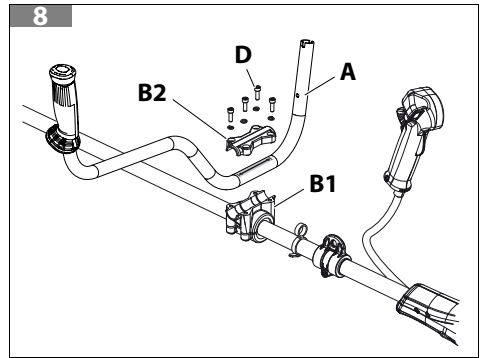
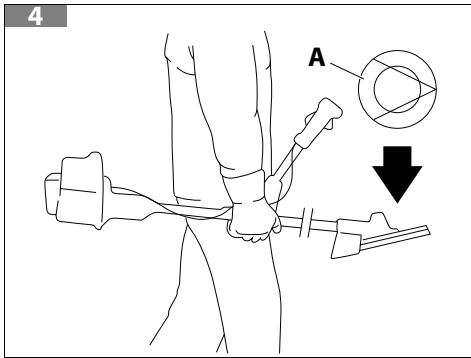
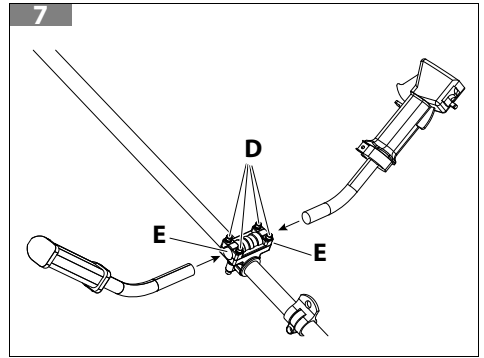
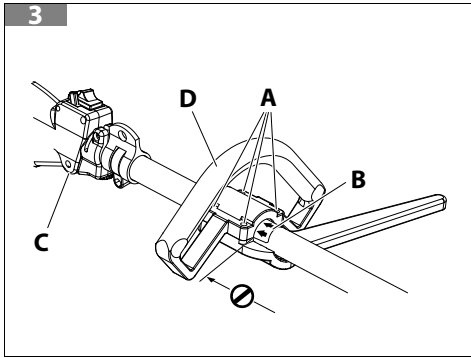

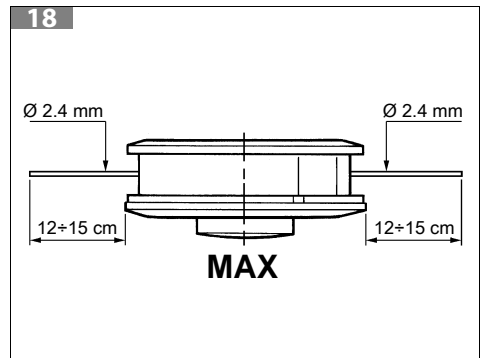
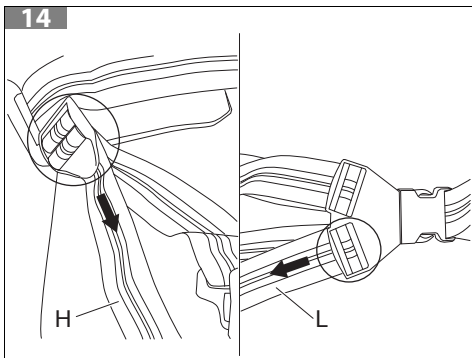
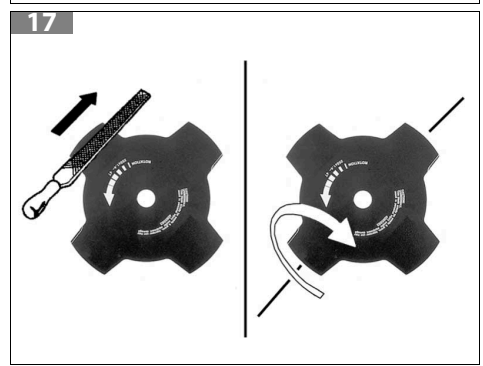
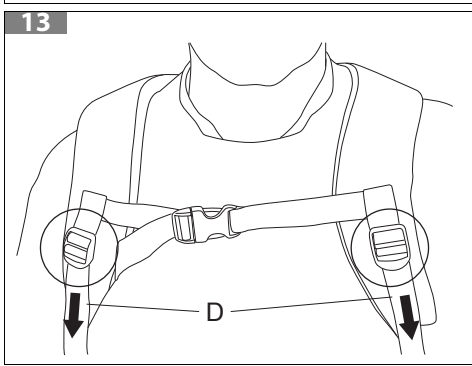
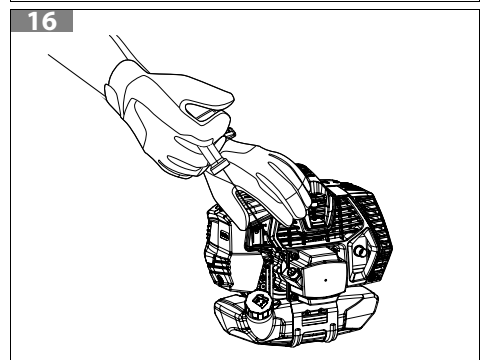
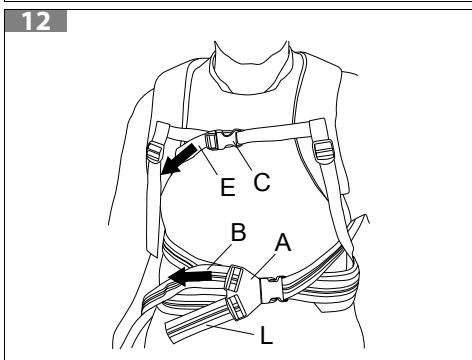
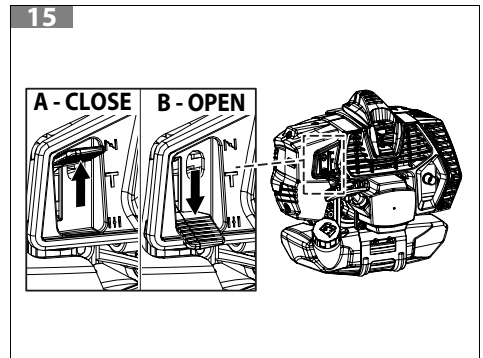
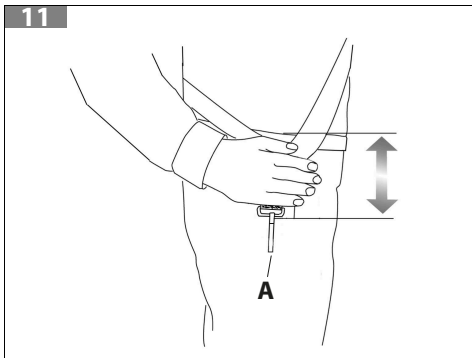

19

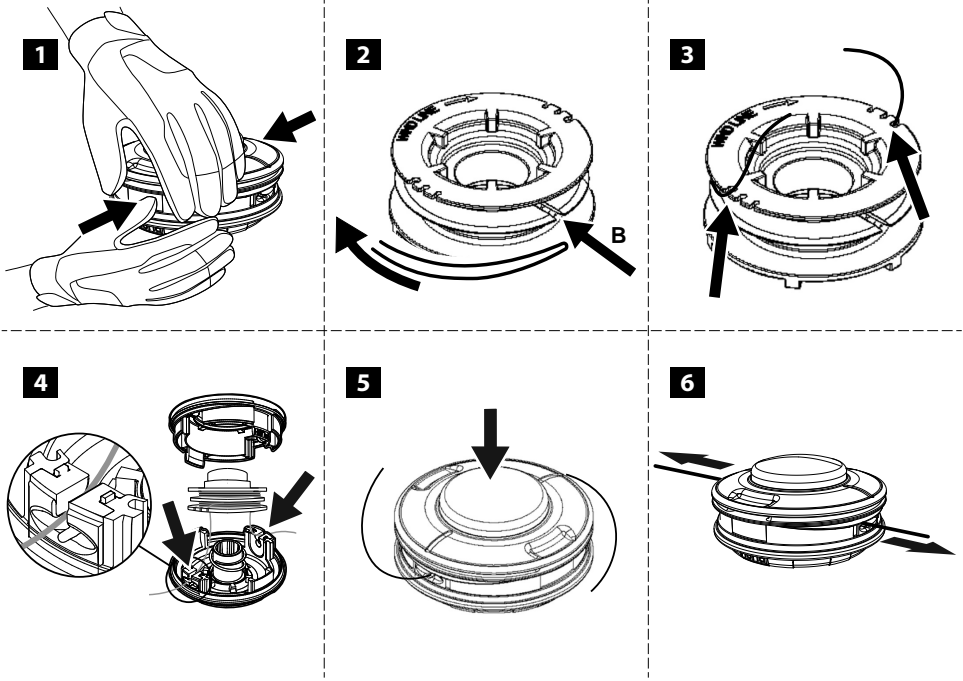

20

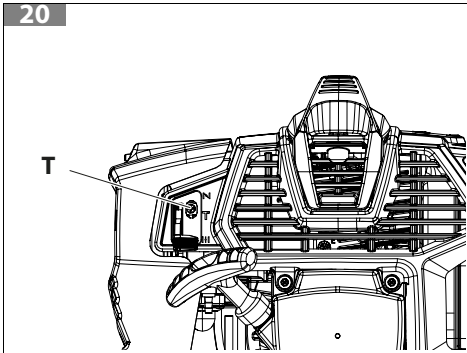

22

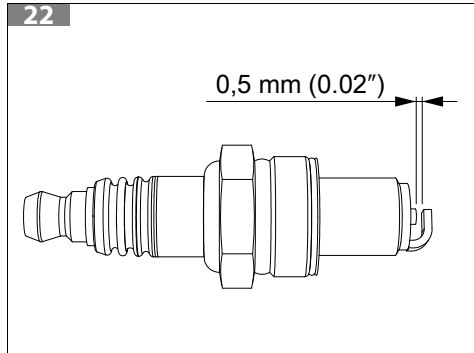

21

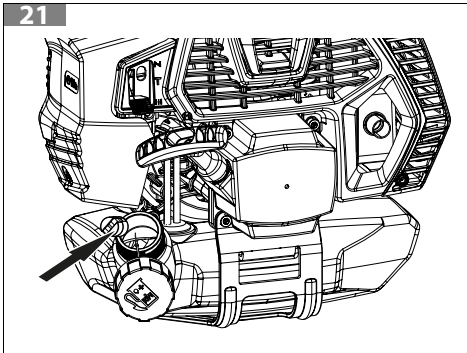

23

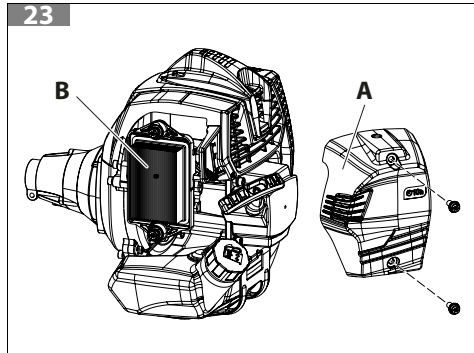

24



25

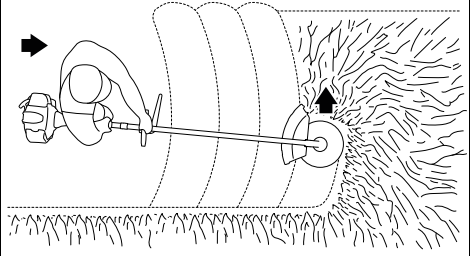

LATVISKI - Oriģinālo instrukciju tulkojums	8
EESTI KEEL - Oriģinālijuhendi tōlge	42
LIETUVIŅ K. - Oriģinālo instrukciju vertimas.....	75

1	IEVADS.....	10
1.1	KĀ LASĪT ŠO ROKASGRĀMATU.....	10
2	DARBA DROŠĪBAS NOTEIKUMI	11
2.1	PAREDZĒTAIS PIELIETOJUMS.....	13
2.2	NEPAREIZA LIETOŠANA	13
2.3	CITI RISKI	14
2.4	INDIVIDUĀLIE AIZSARDZĪBAS LĪDZEKĻI (IAL).....	14
3	DROŠĪBAS SIMBOLI UN BRĪDINĀJUMI (ATT. 1).....	15
4	GALVENĀS SASTĀVDAĻAS	15
5	MONTĀŽA.....	16
5.1	DROŠĪBAS AIZSARGA MONTĀŽA (ATT. 5)	16
5.2	NEILONA TRIMMERA GALVAS MONTĀŽA (ATT. 9)	16
5.3	ASMEŅA MONTĀŽA (ATT. 10).....	16
5.4	ROKTURA MONTĀŽA (ATT. 3)	16
5.5	STŪRES MONTĀŽA (ATT. 7)	17
5.6	VADĪBAS ROKTURA MONTĀŽA (ATT. 6)	17
5.7	STŪRES MONTĀŽA (ATT. 8)	17
6	DROŠĪBAS IERĪCES UN VADĪBAS IERĪCES.....	17
6.1	AIZSARGIERĪCES	17
6.1.1	APTURĒŠANAS POGA	17
6.1.2	DROSELES APTURĒŠANAS SVIRA	17
6.1.3	DROŠĪBAS AIZSARGS.....	17
6.2	VADĪBAS IERĪCES.....	18
6.2.1	DROSELES REGULATORS.....	18
6.2.2	POGA DROSELES AIZBĪDŅA ATVĒRŠANAI LĪDZ PUSEI.....	18
7	DARBĪBAS PIRMS IEDARBINĀŠANAS.....	18
7.1	DARBA ZONA	18
7.2	UZKABE	18
7.2.1	VIENKĀRŠĀ UZKABES (3S, ATT. 2).....	18
7.2.2	DUBULTĀ UZKABE (BCH 500 T - DSH 5000 T).....	18
8	IEDARBINĀŠANA	19
8.1	DEGVIELA	19
8.2	UZPILDE.....	21
8.3	IEDARBINĀŠANAS PROCEDŪRA.....	21
8.4	DZINĒJA IZSLĒGŠANA	22
8.5	PĀRPLŪDINĀTS DZINĒJS	22
8.6	DZINĒJA PIESTRĀDE.....	23
9	MAŠĪNAS IZMANTOŠANA	23
9.1	DROŠĪBAS PĀRBAUDES.....	23
9.2	VISPĀRĪGI PIESARDZĪBAS PASĀKUMI	24
9.3	DARBS.....	25
9.3.1	VISPĀRĪGI NORĀDĪJUMI DARBAM	25
9.3.2	PAMATA DROŠĪBAS NOTEIKUMI	25
9.4	ZĀLES PĻAUŠANA AR TRIMMERA GALVIŅU	26
9.4.1	PĻAUŠANA.....	26
9.4.2	RETINĀŠANA.....	26
9.4.3	GRIEŠANA.....	27
9.4.4	ĀTRĀ RETINĀŠANA.....	27
9.5	ZĀLES RETINĀŠANA, IZMANTOJOT ZĀLES ASMEŅI.....	27
9.5.1	PĀRBAUDE PIRMS IEDARBINĀŠANAS.....	27
9.5.2	DARBA METODES.....	28

10	APKOPE	29
10.1	ATBILSTĪBA GĀZU EMISIJAS STANDARTIEM.....	29
10.2	ZĀLES PĻAUŠANAS ASMENU ASINĀŠANA (2-3-4 ZOBĪ)	29
10.3	NEILONA TRIMMERA GALVIŅA	30
10.3.1	NEILONA AUKLAS NOMAIŅA TAP&GO TRIMMERA GALVIŅĀ (ATT. 19).....	30
10.4	GAISA FILTRS	31
10.5	DEGVIELAS FILTRS PERIODISKI.....	31
10.6	DZINĒJS	31
10.7	AIZDEDZES SVECE.....	31
10.8	KONISKAIS ZOBRATS	31
10.9	TRANSMISIJA	31
10.10	KARBURATORS	32
10.11	SLĀPĒTĀJS	32
10.12	LIELA APKOPE	32
10.13	APKOPES TABULA	33
11	TRANSPORTĒŠANA.....	34
12	GLABĀŠANA.....	35
13	VIDES AIZSARDZĪBA	35
13.1	IZJAUKŠANA UN IZMEŠANA	36
14	TEHNISKIE DATI.....	36
14.1	MAŠĪNAS RAKSTURLIELUMI.....	36
14.2	IETEICAMĀS GRIEŠANAS IERĪCES	37
14.3	TROKŠŅA EMISIJAS UN VIBRĀCIJAS	38
15	TRAUCĒJUMMEKLĒŠANA	39
16	ATBILSTĪBAS DEKLARĀCIJA.....	40
17	GARANTIJAS CERTIFIKĀTS	41

1 IEVADS

Paldies, ka izvēlējāties "Emak" izstrādājumu.

Mūsu tirdzniecības pārstāvju un pilnvaroto darbnīcu tīkls vienmēr ir pilnīgā jūsu rīcībā, ja jums rodas kāda vajadzība.

LV

BRĪDINĀJUMS

Lai pareizi lietotu mašīnu un nepieļautu nelaimes gadījumu rašanos, neuzsāciet darbu, pirms neesat uzmanīgi izlasījuši šo rokasgrāmatu.

BRĪDINĀJUMS

Šī rokasgrāmata ir jāglabā kopā ar mašīnu visu tās kalpošanas laiku.

BRĪDINĀJUMS

DZIRDES SABOJĀŠANAS RISKS. Normālos lietošanas apstākļos šī mašīna var pakļaut operatoru personiskam un ikdienas trokšņu līmenim, kas ir vienāds ar vai lielāks par 85 dB (A).

Tajā jūs atradīsiet skaidrojumus par dažādu detaļu darbību, kā arī norādījumus par nepieciešamajām pārbaudēm un tehnisko apkopi.

PIEZĪME

Šajā rokasgrāmatā iekļautie apraksti un ilustrācijas nav saistošas. Ražotājs patur tiesības veikt jebkādas pārveidojumus, ko uzskata par nepieciešamiem, bez šīs rokasgrāmatas grozīšanas.

Attēli ir paredzēti tikai ilustratīviem nolūkiem. Faktiskās sastāvdaļas var atšķirties no attēlos redzamajām. Ja šaubāties, sazinieties ar pilnvarotu servisa centru.

1.1 KĀ LASĪT ŠO ROKASGRĀMATU

Rokasgrāmata ir sadalīta nodaļās un punktos. Katrs punkts ir attiecīgās nodaļas apakšlīmenis. Atsauces uz virsrakstiem vai punktiem ir sniegtas kopā ar saīsinājumu "nod." vai norādi "punkts", pirms kura ir attiecīgais numurs. Piemērs: "2. nodaļa".

Papildus ekspluatācijas norādījumiem šajā rokasgrāmatā ir punkti, kuriem jāpievērš īpaša uzmanība. Šādi punkti ir apzīmēti ar tālāk aprakstītajiem simboliem:

BRĪDINĀJUMS

Ja pastāv nelaimes gadījumu vai personīgu, pat nāvējošu, traumu gūšanas vai smagu īpašuma bojājumu risks.

BĪSTAMĪBAS PAZIŅOJUMS

Ja pastāv mašīnas vai atsevišķu tās sastāvdaļu sabojāšanas risks.

PIEZĪME

Sniedz papildu informāciju par iepriekš norādīto drošības ziņojumu.

Cipari šajā lietošanas instrukcijā ir norādīti kā 1, 2, 3 un tā tālāk. Attēlos norādītās sastāvdaļas ir apzīmētas ar burtiem vai cipariem atkarībā no katra gadījuma. Atsauce uz sastāvdaļu C 2. attēlā ir norādīta šādi: "Skat. C, 2. att." vai vienkārši "(C, 2. att.)". Atsauce uz 2. sastāvdaļu 1. attēlā ir norādīta šādi: "Skat. 2, 1. att." vai vienkārši "(2, 1. att.)".

LV

2 DARBA DROŠĪBAS NOTEIKUMI

BRĪDINĀJUMS

Mašīna ir ātrs, ērts un efektīvs darba rīks, ja to izmanto pareizi. Ja mašīnu lieto nepareizi vai neievērojot nepieciešamos piesardzības pasākumus, tā var būt bīstama. Lai nodrošinātu drošību un komfortu, obligāti ievērojiet šajā rokasgrāmatā sniegtos norādījumus par drošību.

BRĪDINĀJUMS

Jūsu mašīnas aizdedzes sistēma rada ļoti zemas intensitātes elektromagnētisko lauku. Šis lauks var traucēt noteikta veida kardiostimulatoriem. Lai samazinātu smagu vai nāvējošu traumu gūšanas risku, personām ar kardiostimulatoriem pirms šīs mašīnas lietošanas ir jākonsultējas ar savu ārstu vai kardiostimulatora ražotāju.

BRĪDINĀJUMS

Vibrācijas iedarbība, ilgstoši lietojot ar iekšdedzes dzinēju darbināmus instrumentus, var izraisīt asinsvadu vai nervu bojājumus to cilvēku pirkstos, rokās un plauktu locītavās, kuriem ir nosliece uz asinsrites traucējumiem vai anormāliem pietūkumiem. Ilgstoša lietošana aukstā laikā ir saistīta ar asinsvadu bojājumiem citādi veselīgiem cilvēkiem. Ja rodas tādi simptomi kā nejutīgums, sāpes, spēka zudums, ādas krāsas vai tekstūras izmaiņas vai jutības zudums pirkstos, rokās vai plauktu locītavās, pārtrauciet lietot šo mašīnu un vērsieties pēc medicīniskās palīdzības.

PIEZĪME

Valsts noteikumos var būt noteikti mašīnas lietošanas ierobežojumi.

- Mašīnu drīkst darbināt tikai tad, ja ir saņemti konkrēti norādījumi par tās lietošanu. Lietotājiem, kuri mašīnu lieto pirmo reizi, pirms darba ir rūpīgi jāiepazīstas ar mašīnas darbības principu.
- Mašīnu drīkst lietot tikai pieauguši cilvēki labā fiziskajā stāvoklī, kuri ir izlasījuši lietošanas instrukciju.
- Neizmantojiet mašīnu, kad esat noguris vai narkotiku, alkohola vai medikamentu ietekmē.
- Valkājiet piemērotu apģērbu un aizsarglīdzekļus, tostarp zābakus, biezas bikses, cimdus, aizsargbrilles, ausu aizsargus un aizsargķiveri.
- Darba apģērbam jābūt cieši piegulošam, bet ērtam.
- Nekādā gadījumā neļaujiet bērniem izmantot mašīnu.

- Nekad neļaujiet lietot mašīnu personām ar ierobežotām fiziskajām, maņu vai garīgajām spējām, personām bez pieredzes vai nepieciešamās izpratnes, kā arī personām, kas nav iepazinušās ar šo mašīnas lietošanas instrukciju.
- Kad lietojat ierīci, neļaujiet cilvēkiem atrasties tuvāk par 15 metriem no mašīnas darbības diapazona.
- Pirms mašīnas lietošanas pārbaudiet, vai asmeni nostiprinošā skrūve ir pareizi pievilktā (skatīt 5.3 *Asmeņa montāža (att. 10)*. nodaļu).



BRĪDINĀJUMS

Mašīnai jābūt aprīkoti ar ražotāja ieteiktajiem griezējinstrumentiem (skatīt 14.2 Ieteicamās griešanas ierīces. nodaļu). Neatļautu darbarīku izmantošana var izraisīt nopietnas vai letālas traumas.

- Nekad nelietojiet mašīnu bez asmeņu aizsarga vai trimmera galvas (skatīt nodaļu 5.1 *Drošības aizsarga montāža (att. 5)*).
- Pirms dzinēja iedarbināšanas pārliecinieties, vai asmens var brīvi kustēties un vai tas nesaskaras ar svešķermeņiem.
- Darba laikā bieži pārbaudiet asmeni, izslēdzot dzinēju. Nomainiet asmeni, tiklīdz tajā rodas plaisas vai lūzumi.
- Lietojiet mašīnu tikai labi vēdināmās vietās, neizmantojiet to sprādzienbīstamu vai viegli uzliesmojošu vielu tuvumā un slēgtā vidē.
- Nekad nepieskarieties asmenim vai nemēģiniet veikt nekādus apkopes darbus, kamēr darbojas dzinējs.
- Mašīnas jūgvārpstai aizliegts piestiprināt ierīci, ko nav piegādājis ražotājs.
- Nelietojiet ķēdes zāģi, ja tas ir bojāts, nekvalitatīvi saremontēts, nepareizi salikts vai pārveidots.
- Nemēģiniet noņemt, sabojāt vai apiet kādu no drošības ierīcēm.
- Uzturiet visas uzlīmes par bīstamību un drošību ideālā stāvoklī. Ja tās ir sabojātas vai nodilušas, nekavējoties nomainiet tās (skat. nodaļu 3 *DROŠĪBAS SIMBOLI UN BRĪDINĀJUMI (att. 1)*).
- Mašīnu drīkst lietot tikai šajā rokasgrāmatā norādītajiem nolūkiem (skatiet nodaļu 2.1 *Paredzētais pielietojums*).
- Nekādā gadījumā neatstājiet ierīci bez uzraudzības, kad darbojas dzinējs.
- Neiedarbiniet dzinēju, ja nav piestiprināta svira.
- Katru dienu pārbaudiet mašīnu, lai pārliecinātos, ka visas drošības ierīces un citas ierīces ir labā darba kārtībā.
- Nemēģiniet veikt tehnisko apkopi vai remontu; lietotājs drīkst veikt tikai parastu apkopi. Visi pārējie darbi jāuztiek pilnvarotam servisa centram.
- Eksploatācijas laika beigās utilizējot nolietotu mašīnu, atcerieties par apkārtējo vidi. Veco ierīci nogādājiet savam izplatītājam, kurš parūpēsies par tās pareizu novietošanu.
- Šī rokasgrāmata ir neatņemama mašīnas sastāvdaļa, un tā vienmēr jānodod kopā ar mašīnu, mainoties tās īpašniekam, tostarp īslaicīgi.
- Obligāti sazinieties ar izplatītāju, lai saņemtu sīkāku informāciju.

- Saglabājiet šo instrukciju un pirms mašīnas lietošanas pārskatiet to.
- Lūdzu, ievērojiet, ka īpašnieks vai lietotājs ir atbildīgs par jebkuriem negadījumiem vai bojājumiem, kas nodarīti citiem cilvēkiem vai viņu īpašumam.

BRĪDINĀJUMS

- **Nekad nelietojiet mašīnu, ja ir bojāts tās drošības aprikojums. Mašīnas drošības aprikojums jāpārbauda un jāuztur atbilstoši 9.1 *Drošības pārbaudes*. un 10 *APKOPE*. nodaļā sniegtajam aprakstam. Ja jūsu mašīnai kādā no šīm pārbaudēm tiek konstatētas kādas problēmas, sazinieties ar autorizēto servisa centru, lai tās novērstu.**
- **Jebkāda mašīnas izmantošana šajā rokasgrāmatā skaidri neparedzētiem mērķiem ir uzskatāma par nepareizu izmantošanu, un tādējādi tā rada risku cilvēkiem un īpašumam, par ko ražotājs neuzņemas nekādu atbildību.**

2.1 PAREDZĒTAIS PIELIETOJUMS

Šī mašīna ir izstrādāta un izgatavota tikai un vienīgi:

- zāles un ar koksni nesaistītas veģetācijas pļaušanai, izmantojot neilona auklu;
- garas zāles, krūmāju un niedru pļaušanai, izmantojot asmeņus;
- viena operatora izmantošanai.

2.2 NEPAREIZA LIETOŠANA

Visi lietošanas veidi, kas nav iekļauti 2.1 *Paredzētais pielietojums*. nodaļā, ir uzskatāmi par nepareizu izmantošanu, konkrēti, bet ne tikai:

- mašīnas izmantošana slaucīšanai, kad trimmera galva ir noliekta leņķī.

BRĪDINĀJUMS

Griešanas ierīce var aizsviest priekšmetus un nelielus akmeņus līdz pat 15 metru vai lielākā attālumā, izraisot bojājumus vai savainojot cilvēkus.

- dzīvžogu apgriešanai vai citiem darbiem, kuros griešanas ierīce netiek izmantota zemes līmenī;
- koku apcirpšanai;
- neaugu izcelsmes materiālu griešanai;
- izmantot griešanas ierīces, kuras nav ieteicis ražotājs (skatīt 14.2 *Ieteicamās griešanas ierīces*. nodaļu);
- mašīnas izmantošanai par sviru, lai paceltu, pārvietotu vai sadalītu priekšmetus;
- izmantojot zāga asmeņus.

2.3 CITI RISKI

Neskatoties uz ražotāja rūpību, ievērojot visas drošības prasības, joprojām pastāv citi riski, kurus nav iespējams novērst, piemēram:

- Izlidojošs materiāls, kas var sabojāt acis.
- Dzirdes bojājumi, ja netiek lietoti dzirdes aizsardzības līdzekļi.
- Saskare ar karstām detaļām.
- Operatora nokrišana.

LV

2.4 INDIVIDUĀLIE AIZSARDZĪBAS LĪDZEKĻI (IAL)

Individuālie aizsardzības līdzekļi (IAL) ir jebkurš aprīkojums, kas paredzēts strādnieka izmantošanai, lai aizsargātu viņu pret vienu vai vairākiem riskiem, kuri var apdraudēt darba drošību vai veselību, kā arī jebkura šim nolūkam paredzēta ierīce vai piederums.

Lietojot IAL, netiek novērsts traumu gūšanas risks, bet, ja notiek negadījums, tiek mazināts traumu smagums.

Tālāk ir sniegts saraksts ar individuālajiem aizsardzības līdzekļiem, kas jālieto, ekspluatējot šo mašīnu:

- **Uzvelciet aizsargapavus ar neslidošām zolēm un metāliskiem purngaliem.**
- **Lietojiet aizsargbrilles vai sejas aizsargus.**
- **Izmantojiet dzirdes aizsarglīdzekļus, piemēram, ausu aizsargus vai ausu aizbāžņus.**
- **Uzvelciet cimdus ar maksimālu aizsardzību pret vibrācijām.**
- **Valkājiet pārbaudītu aizsargapģērbu.**



BRĪDINĀJUMS

Strādājot ar mašīnu, vienmēr izmantojiet pārbaudītu aizsargapģērbu. Apģērbam jābūt piemērotam un tas nedrīkst traucēt. Lietojiet cieši pieguļošu aizsargapģērbu. Ideāls variants ir aizsargjaka un kombinezons. Nelietojiet tādu apģērbu, lakatus, kaklasaites un rokassprādzes, kas var iekerties krūmājos. Sasieniet garus matus un aizsargājiet tos.



BRĪDINĀJUMS

Izmantojot dzirdes aizsarglīdzekļus, ir jābūt piesardzīgākiem, jo tie ierobežo jūsu spējas dzirdēt skaņas, kas norāda uz bīstamību (kļedzienus, signalizāciju u.c.).

PIEZĪME

Izplatītājs var sniegt informāciju par pareiza apģērba izvēli.

3 DROŠĪBAS SIMBOLI UN BRĪDINĀJUMI (ATT. 1)

Attēlā ir redzami uz mašīnas attēlotie drošības simboli un brīdinājumi:

1. Pirms šā elektroinstrumenta lietošanas uzmanīgi izlasiet instrukciju un apkopes rokasgrāmatu.
2. Lietojiet acu aizsarglīdzekļus, ausu aizbāžņus un aizsargķiveri.
3. Valkājiet aizsargapavus.
4. Lietojot metāla vai plastmasas asmeņus, valkājiet aizsargcimdus.
5. Ziniet, ka priekšmeti var tikt sviesti gaisā.
6. Cilvēkiem ir jāatrodas vismaz 15 metru lielā attālumā.
7. Bīstami: karstas virsmas.
8. Pievērsiet īpašu uzmanību atsienam. Tas var būt bīstams.
9. Attīrīšanas balons.
10. Mašīnas tips: **KRŪMGRIEZIS**.
11. Garantētais akustiskās jaudas līmenis.
12. CE atbilstības marķējums.
13. Sērijas numurs.
14. Ražošanas gads.
15. Maksimālais izejas vārpstas ātrums, apgr./min.

4 GALVENĀS SASTĀVDAĻAS

att. 2 ir attēloti ierīces galvenie komponenti:

- | | |
|-----------------------------------|--|
| 1. Piegādātie darbarīki | 13. Startera rokturis |
| 2. Piegādātie darbarīki | 14. Droseles svira |
| 3. Uzskabe | 15. Droseles apturēšanas svira |
| 4. Koniskais zobrats | 16. Apturēšanas poga |
| 5. Drošības aizsargs | 17. Droseles regulators |
| 6. Neilona trimmera galviņa | 18. Uzskabes palīgierīce |
| 7. Degvielas tvertnes vāciņš | 19. Rokturis |
| 8. Attīrīšanas balons | 20. Dzenamā vārpsta |
| 9. Karburatora fiksējošās skrūves | 21. Poga droseles aizbīdņa atvēršanai līdz pusei |
| 10. Trokšņu slāpētāja pārsegs | 22. Aizdedzes sveces korpuss |
| 11. Aizdedzes sveces korpuss | |
| 12. Gaisa filtra korpuss | |

5 MONTĀŽA

BRĪDINĀJUMS

Montāžas darbu laikā vienmēr uzvelciet aizsargcimdus.

LV

5.1 DROŠĪBAS AIZSARGA MONTĀŽA (ATT. 5)

Piestipriniet aizsargu (A, att. 5) pie piedziņas caurules ar skrūvēm (B, att. 5) tā, lai darbs būtu drošs.

BRĪDINĀJUMS

Aizsargu (C, att. 5) izmantojiet tikai ar neilona trimmera galviņu. Aizsargs (C, att. 5) jāpiestiprina aizsargam (A, att. 5) ar skrūvi (D, att. 5).

PIEZĪME

Uz griezējierīces aizsarga ir attēlots simbols (E, att. 10), kas norāda griezējierīces griešanās virzienu.

5.2 NEILONA TRIMMERA GALVAS MONTĀŽA (ATT. 9)

Ievietojiet augšējo atloku (F, att. 9). Ievietojiet trimmera galviņas fiksatora tapu (H, att. 9) caurumā (L, att. 9) un ar rokas spēku ieskrūvējiet trimmera galviņu (N, att. 9) pretēji pulksteņrādītāja virzienam.

5.3 ASMEŅA MONTĀŽA (ATT. 10)

1. Piestipriniet asmeni (R, att. 10) pie augšējā atloka (F, att. 10), nodrošinot pareizu rotācijas virzienu.
2. Piestipriniet apakšējo atloku (B, att. 10), vāciņu (D, att. 10) un pieskrūvējiet skrūvi (A, att. 10) pretēji pulksteņrādītāja virzienam.
3. Lai nostiprinātu asmeni, ievietojiet komplektā esošo tapu caurumā (L, att. 10) un pievelciet skrūvi (A, att. 10) līdz 25 Nm (2,5 kgm).

BRĪDINĀJUMS

Ieliktnis (skat. bultiņas C, att. 10) jānovieto asmeņa montāžas atverē.

5.4 ROKTURA MONTĀŽA (ATT. 3)

Uzstādiet rokturi uz piedziņas caurules un nostipriniet to ar skrūvēm (A, att. 3). Roktura pozīciju operators var regulēt pēc vajadzības.

BRĪDINĀJUMS

Piestipriniet cilpas rokturi (D, att. 3) starp etiķetes bultiņām (B, att. 3) un aizmugurējo rokturi (C, att. 3).

5.5 STŪRES MONTĀŽA (ATT. 7)

1. Atskrūvējiet skavas skrūves (D, att. 7).
2. Ievietojiet 2 pusrokturus to attiecīgajos korpusos (E, att. 7).
3. No jauna pievelciet skrūves (D, att. 7).

5.6 VADĪBAS ROKTURA MONTĀŽA (ATT. 6)

1. Atskrūvējiet skrūvi (G, att. 6). Uzgrieznis (H, att. 6) paliek vadības rokturī (L, att. 6).
2. Uzbīdīet vadības rokturi (L, att. 6) - droselei (M, att. 6) jābūt vērstai pret konisko zobratu - uz stūres (N, att. 6) tā, lai caurumi (P, att. 6) būtu vienā līnijā.
3. Ievietojiet skrūvi (G, att. 6) un stingri pievelciet.

5.7 STŪRES MONTĀŽA (ATT. 8)

1. Novietojiet stūri (A, att. 8) apakšējā skavā (B1, att. 8).
2. Novietojiet augšējo skavu (B2, att. 8) un vaļīgi pievelciet 4 skrūves (D, att. 8).
3. Saskaņojiet stūri taisnā leņķī ar piedziņas cauruli.
4. Cieši pievelciet skrūves (D, att. 8).



BRĪDINĀJUMS

Pārliecinieties, ka visi mašīnas komponenti ir droši piestiprināti un ka ir pievilktas skrūves.

PIEZĪME

Stingri ievērojiet vietējos noteikumus attiecībā uz iepakojuma utilizāciju

6 DROŠĪBAS IERĪCES UN VADĪBAS IERĪCES

6.1 AIZSARGIERĪCES

Mašīna ir aprīkota ar šādām drošības ierīcēm:

6.1.1 Apturēšanas poga

Kad tā tiek nospiesta, slēdzis (16, att. 2) izslēdz dzinēju.

6.1.2 Droseles apturēšanas svira

Droseles izslēgšanas svira (15, att. 2) novērš nejaušu droseles sviras (17, att. 2) ieslēgšanu.

6.1.3 Drošības aizsargs

Aizsargs (5, att. 2) aizsargā operatoru no izmestiem priekšmetiem.

6.2 VADĪBAS IERĪCES

Mašīna ir aprīkota ar šādām vadības ierīcēm:

6.2.1 Droseles regulators

LV Ļauj regulēt griešanas ierīces ātrumu.

Vadīt droseles sviru (17, att. 2) ir iespējams tikai tad, ja vienlaikus ir nospiesta droseles izslēgšanas svira (15, att. 2).

Pareizs darba ātrums tiek sasniegts, ja droseles svira (17, att. 2) tiek pilnībā atvērta.

6.2.2 Poga droseles aizbīdņa atvēršanai līdz pusei

To izmanto, lai iedarbinātu aukstu dzinēju (21, att. 2).

7 DARBĪBAS PIRMS IEDARBINĀŠANAS

7.1 DARBA ZONA

Rūpīgi pārbaudiet visu darba zonu un aizvāciet visu, ko mašīna tās darbības laikā varētu aizsviest vai kas varētu sabojāt griešanas ierīci.

7.2 UZKABE

Pareiza uzkabes regulēšana nodrošina atbilstošu līdzsvaru un piemērotu augstumu virs zemes (att. 11).

7.2.1 Vienkārša uzkabes (3S, att. 2)

1. Novietojiet mašīnu uz līdzenas, stabilas virsmas.
2. Izmantojiet vienkāršu uzkabi.
3. Izmantojot karabīni, piekariniet mašīnu pie uzkabes (A, att. 11).
4. Novietojiet āķi (18, att. 2) tā, lai iegūtu vislabāko mašīnas līdzsvaru.
5. Novietojiet sprādzi tā, lai mašīna atrastos pareizā augstumā.

7.2.2 Dubultā uzkabe (BCH 500 T - DSH 5000 T)

1. Novietojiet mašīnu uz līdzenas, stabilas virsmas.
2. Uzvelciet dubulto uzkabi (3T, att. 2).
3. Aizķēdējiet sprādzi (A, att. 12) jostas zonā un noregulējiet to, izmantojot augšējo siksnu (B, att. 12).
4. Aizķēdējiet sprādzi (C, att. 12) krūšu zonā.
5. Noregulējiet plecu siksnas ar divām siksnām (D, att. 13).

PIEZĪME

Izmantojot šo uzkabi, operators var izvēlēties, vai slodzi vairāk sadalīt uz pleciem vai uz jostu.

6. Noregulējiet siksnu (E, att. 12) krūšu zonā.
7. Izmantojot karabīni, piekariniet mašīnu pie uzkabes (A, att. 11).
8. Noregulējiet mašīnas augstumu virs zemes, pieregulējot abas siksnas (H-L, att. 14). Pareizo attālumu starp jostu un karabīni var izmērīt, kā norādīts att. 11. Šī regulēšana palīdz arī pareizi sadalīt svaru, lai pareizi līdzsvarotu mašīnu.

8 IEDARBINĀŠANA

8.1 DEGVIELA



BRĪDINĀJUMS

Benzīns ir īpaši viegli uzliesmojoša degviela. Esiet īpaši piesardzīgi, strādājot ar benzīnu vai degvielas maisījumu. Nesmēķējiet un netuviniet degvielai vai mašīnai uguni vai atklātas liesmas. Degvielu sajauciet ārpus telpām, kur nav dzirksteļu un atklātu liesmu.

- Lai samazinātu aizdegšanās un apdegumu gūšanas risku, rīkojieties ar degvielu piesardzīgi. Tā ir īpaši viegli uzliesmojoša.
- Degvielai ir jāatrodas apstiprinātā degvielas tvertnē.
- Novietojiet to brīvā vietā, apturiet dzinēju un pirms degvielas uzpildes ļaujiet tam atdzist.
- Lēni atskrūvējiet degvielas vāciņu, lai izlaistu gaisu un neizšļakstītu degvielu.
- Pēc uzpildes cieši pievelciet degvielas vāciņu. Vibrāciju dēļ vāciņš var kļūt vaļīgs un var rasties degvielas sūce.
- Uzslaukiet visu degvielu, kas izšļakstījusies no tvertnes. Pirms dzinēja iedarbināšanas pārvietojiet mašīnu 3 metru attālumā no degvielas uzpildīšanas vietas.
- Nekādos apstākļos nemēģiniet dedzināt izšļakstītu degvielu.
- Rīkojoties ar degvielu un darbinot mašīnu, nesmēķējiet.
- Glabājiet degvielu vēsā, sausā, labi vēdināmā vietā.
- Neglabājiet degvielu vietās, kur ir sausas lapas, salmi, papīrs u.c.
- Uzglabājiet ierīci un degvielu vietās, kur degvielas tvaiki nevar nonākt saskarē ar dzirkstelēm vai atklātu liesmu, apkurei paredzētiem ūdens sildītājiem, elektromotoriem vai slēdžiem, krāsnīm utt.
- Kad dzinējs darbojas, nedrīkst noņemt degvielas tvertnes vāciņu.
- Neizmantojiet degvielu tīrīšanas nolūkos.
- Esiet uzmanīgi, lai neizšļakstītu degvielu uz apģērba.



Šo mašīnu darbina 2 taktu dzinējs un tam ir nepieciešama iepriekšēja benzīna un 2 taktu dzinēja eļļas sajaukšana. Tīrā tvertnē, kas apstiprināta lietošanai ar benzīnu, sajauciet sviņu nesaturošu benzīnu ar divtaktu dzinēja eļļu.

Ieteicamā degviela: šis dzinējs ir sertificēts darbināšanai ar svīnu nesaturošu benzīnu, kas paredzēts motorizētām iekārtām, ar oktānskaitli 89 ([R + M] / 2) vai lielāku.

Sajauciet 2 taktu dzinēja eļļu ar benzīnu atbilstoši norādījumiem uz etiķetes.

Mēs iesakām lietot 2 taktu dzinēja eļļu Oleo-Mac / Efcō attiecībā **2% (1:50)**, kas ir speciāli izstrādāta divtaktu dzinējiem ar gaisa dzesēšanu.

Pareizās eļļas/degvielas proporcijas, kas norādītas tabulā (att. A), ir piemērojamas, ja lieto Oleo-Mac / Efcō **PROSINT 2 EVO** un **EUROSINT 2 EVO** vai ekvivalenta augstas kvalitātes motoreļļa (**JASO FD** vai **ISO L-EGD** specifikācijas).

BENZĪNS 	EĻĻA 	
	2% – 50:1	
ℓ	ℓ	(cm³)
1	0,02	(20)
5	0,10	(100)
10	0,20	(200)
15	0,30	(300)
20	0,40	(400)
25	0,50	(500)

att. A



BĪSTAMĪBAS PAZIŅOJUMS

Nelietojiet eļļu motorizētiem transportlīdzekļiem un eļļu 2 taktu piekarināmiem motoriem.



BĪSTAMĪBAS PAZIŅOJUMS

- **Iegādājieties tikai tik daudz degvielas, cik varētu būt vajadzīgs normālai lietošanai; nepērciet vairāk, nekā tiks izmantots vienā vai divos mēnešos.**
- **Glabājiet degvielu hermētiski noslēgtā tvertnē, vēsā un sausā vietā.**



BĪSTAMĪBAS PAZIŅOJUMS

Nekādā gadījumā nedrīkst sagatavot maisījumu, izmantojot degvielu, kuras etanola procents pārsniedz 10%; drīkst lietot gāzoholu (benzīna un etanola maisījumu) ar etanolu līdz 10% vai degvielu E10.

PIEZĪME

Sagatavojiet tikai tik daudz maisījuma, cik nepieciešams tūlītējai lietošanai; neatstājiet degvielu tvertnē ilgu laiku. Ja maisījums ir jāglabā ilgu laiku, mēs iesakām lietot **“Emak” degvielas stabilizatoru ADDITIX 2000**, kods 001000972A, lai glabātu maisījumu līdz 12 mēnešiem.

⚠ BĪSTAMĪBAS PAZIŅOJUMS

Alkilāta benzīnam nav tāds pats blīvums kā parastam benzīnam. Tādējādi, dzinējiem, kas pielāgoti lietošanai ar parastu benzīnu, var būt nepieciešami atšķirīgi karburatora iestatījumi, ja tiek lietots alkilāta benzīns. Šis darbs jāuztic pilnvarotam servisa centram.

8.2 UZPILDE**⚠ BRĪDINĀJUMS**

levērojiet drošības norādījumus par darbu ar benzīnu. Pirms uzpildes obligāti izslēdziet dzinēju. Nekādā gadījumā nemēģiniet uzpildīt mašīnu, kamēr dzinējs darbojas vai vēl ir karsts. Pirms dzinēja iedarbināšanas pārvietojieties vismaz 3 m no degvielas uzpildes vietas. **NESMĒĶĒT!**

1. Pirms tvertnes uzpildes sakratiet kannu ar degvielas maisījumu.
2. Notīriet virsmu ap ielietnes vāciņu, lai nepiesārņotu degvielu.
3. Lēni atskrūvējiet ielietnes vāciņu.
4. Esiet uzmanīgi, lejoj degvielas maisījumu tvertnē. Neizšakstiet to.
5. Pirms degvielas ielietnes vāciņa uzlikšanas notīriet un pārbaudiet blīvi.
6. Tūlīt pat uzlieciet atpakaļ ielietnes vāciņu, stingri pievelkot to ar roku. Uzslaukiet izšakstītu degvielu.

⚠ BRĪDINĀJUMS

Pārbaudiet, vai nav degvielas noplūžu, un, ja tādas tiek konstatētas, pirms mašīnas lietošanas novērsiet tās. Ja nepieciešams, sazinieties ar pilnvarotu servisa centru

8.3 IEDARBINĀŠANAS PROCEDŪRA**⚠ BRĪDINĀJUMS**

Pirms dzinēja iedarbināšanas:

- **pārliecinieties, ka asmens var brīvi kustēties un nav saskarē ar svešķermeņiem;**
- **pārbaudiet, vai droseles svira brīvi darbojas;**
- **pārbaudiet, vai nav degvielas noplūžu, un, ja tādas tiek konstatētas, pirms mašīnas lietošanas veiciet korektīvas darbības. Ja nepieciešams, sazinieties ar tirdzniecības pārstāvja servisa daļu.**

1. Lēnām nospiediet pistonu 4 reizes (8, att. 2).
2. Novietojiet startera sviru pozīcijā AIZVĒRTS (A, att. 15).
3. Pavelciet droseles sviru (17, att. 2) un nobloķējiet to atvērtā stāvoklī līdz pusei, nospiežot pogu (21, att. 2), pēc tam atlaidiet sviru (17, att. 2).
4. Novietojiet mašīnu zemē stabilā stāvoklī.

- Ar vienu roku turot mašīnu (att. 16), pavelciet startera trosi (ne vairāk kā 3 reizes), līdz atskanēs pirmais motora rūciens.



BRĪDINĀJUMS

- Nekad netiniet startera trosi ap roku.**
- Velkot startera trosi, neizmantojiet to visā garumā, citādi to var pārraut.**
- Neatļaidiet trosi pēkšņi; turiet startera rokturi (att. 16) un ļaujiet trosei lēnām satīties.**

PIEZĪME

Jaunai mašīnai trose var būt jāpavelk vairākas reizes.

- Novietojiet startera sviru ATVĒRTĀ pozīcijā (B, att. 15).
- Lai iedarbinātu dzinēju, pavelciet startera virvi.
- Kad mašīna ir iedarbināta, ļaujiet tai dažas sekundes iesilt, nepieskaroties droseles rokturim.

PIEZĪME

Aukstā laikā vai lielā augstumā mašīnas iesilšanai var būt nepieciešamas vairākas sekundes.

- Visbeidzot, nospiediet droseles (17, att. 2), lai deaktivizētu droseles atvērto stāvokli līdz pusei.



BRĪDINĀJUMS

- Ja dzinējs darbojas tukšgaitā, griešanas ierīce nedrīkst griezties. Ja problēma saglabājas, nododiet mašīnu pārbaudei autorizētā servisa centrā, lai to varētu pareizi novērst.**
- Neizmantojiet starteri, lai iedarbinātu dzinēju, kad tas jau ir karsts.**
- Dzinēja iedarbināšanai aukstā laikā izmantojiet līdz pusei aizvērtu droseles aizbīdni.**

PIEZĪME

Ir normāli, ja no jauna dzinēja kūp dūmi tā pirmajā lietošanas reizē un pēc tās.

8.4 DZINĒJA IZSLĒGŠANA

- Pārslēdziet droseles sviru brīvgaitas režīmā (17, att. 2).
- Pagaidiet dažas sekundes, lai dzinējs atdzistu.
- Izslēdziet dzinēju, nospiežot IZSLĒGŠANAS pogu (16, att. 2).

8.5 PĀRPLŪDINĀTS DZINĒJS

- Izņemiet skrūvi (22, att. 2).
- Noņemiet aizdedzes sveces korpusu (11, att. 2)

3. Ja vāciņu ir grūti noņemt, izmantojiet aizdedzes svecei piemērotu instrumentu.
4. Noņemiet aizdedzes sveces vāciņu.
5. Izskrūvējiet un nožāvējiet aizdedzes sveci.
6. Plati atveriet droseli.
7. Vairākas reizes pavelciet startera trosi (att. 16), lai iztīrītu degkameru.
8. Ievietojiet atpakaļ aizdedzes sveci un pievienojiet aizdedzes sveces vāciņu, to stingri nospiežot uz leju.
9. Iestatiet startera sviru pozīcijā ATVĒRTS (B, att. 15) pat tad, ja dzinējs ir auksts.
10. Iedarbiniet dzinēju (skatīt 8.3 *Iedarbināšanas procedūra*. nodaļu).

8.6 DZINĒJA PIESTRĀDE

Dzinējs sasniedz maksimālo jaudu pēc pirmajām 5÷8 darba stundām.

Šā piestrādes perioda laikā nedarbiniet dzinēju ar pilniem apgriezieniem, lai nepārslogotu to.

BRĪDINĀJUMS

Piestrādes laikā nemainiet karburāciju, lai iegūtu iespējamu jaudas palielinājumu; dzinējs var tikt sabojāts.

PIEZĪME

Ir normāli, ja no jauna dzinēja kūp dūmi tā pirmajā lietošanas reizē un pēc tās.

9 MAŠĪNAS IZMANTOŠANA

9.1 DROŠĪBAS PĀRBAUDES

BRĪDINĀJUMS

Pirms katras mašīnas lietošanas reizes un katru reizi, kad mašīna saņēmusi triecienu vai nomesta zemē, veiciet tālāk norādītās drošības pārbaudes.

- Pārliedzieties, vai rokturi ir tīri, sausi un stingri piestiprināti pie mašīnas.
- Pārliedzieties, ka griešanas ierīces aizsargs ir pareizi un stingri piestiprināts pie mašīnas, ka tas nav bojāts vai tam nav nodiluma pazīmju.
- Pārbaudiet, vai uzskabe ir labā stāvoklī un pareizi sabalansēta (skatīt 7.2 *Uzkabe*. nodaļu).
- Pārliedzieties, ka mašīnas skrūves ir pareizi pievilktas.
- Pārliedzieties, ka griešanas ierīce ir tīra, nav bojāta vai nodilusi.
- Pārbaudiet, vai mašīna ir pareizi piestiprināta pie transportēšanas konstrukcijas.
- Pārbaudiet, vai asmens ir ass.
- Pārbaudiet, vai nav nosprostoti dzesēšanas vārsti.
- Pārliedzieties, vai mašīnai nav bojājumu vai nodiluma pazīmju.
- Pārbaudiet, vai droseles svira un droseles apturēšanas svira kustas brīvi.

- Veiciet darbības pārbaudi un pārbaudiet, vai nav netipisku vibrāciju un trokšņu.
- Pārbaudiet, vai droseles svira un droseles apturēšanas svira, kad tās atlaiž, ātri atgriežas neitrālā stāvoklī.
- Pārliecinieties, vai, nospiežot tikai droseles sviru, tā paliek nobloķēta.

9.2 VISPĀRĪGI PIESARDZĪBAS PASĀKUMI

- Vienmēr grieziet, stāvot ar abām kājām uz cietas zemes, lai nezaudētu līdzsvaru.
- Jums ir jāspēj droši pārvietoties un stāvēt.
- Pārbaudiet, vai darba zonā nav šķēršļu (saknes, akmeņi, zari, grāvji utt.), ja nepieciešams pēkšņi pārvietoties.
- Negrieziet virs krūšu augstuma, jo šajā augstumā ir grūti kontrolēt atsitiena spēkus.
- Negrieziet elektrības kabeļu tuvumā.
- Drikst pļaut tikai tad, kad ir pietiekami laba redzamība un pietiekami daudz gaismas.
- Nedrīkst zāgēt, atrodoties uz kāpnēm; tas ir ļoti bīstami.
- Izslēdziet mašīnu, ja asmens saskaras ar svešķermeni. Pārbaudiet asmeni un mašīnu; neatsāciet darbu, ja ir sabojātas kādas detaļas.
- Sargājiet asmeni no netīrumiem un smiltīm. Pat neliels netīrumu daudzums ātri notrulina asmeni un palielina atsitiena iespēju.
- Pirms mašīnas novietošanas zemē apturiet dzinēju.
- Īpašu uzmanību pievēršiet, ja lietojat ausu aizbāžņus, jo tie var ierobežot spēju sadzirdēt skaņas, kas signalizē par briesmām (tālruņa zvani, sirēnas, trauksmes signāli u.c.).
- Esiet īpaši uzmanīgi, strādājot slīpumos vai uz nelīdzenām virsmām.



BRĪDINĀJUMS

- **Griešanai akmeņainā gruntī nekad neizmantojiet cietus asmeņus. Izmestās atlūzas vai bojātie asmeņi var radīt nopietnus vai letālus ievainojumus operatoram vai apkārtējiem cilvēkiem.**
- **Pievērsiet uzmanību mestajiem priekšmetiem un vienmēr valkājiet pārbaudītas aizsargbrilles.**
- **Nekādā gadījumā nedrīkst atspiesties pret griešanas palīgierīces aizsargu. Akmeņi, atkritumi u.c. var tikt iesviesti acīs, izraisot aklumu vai smagas traumas.**
- **Nepieļaujiet nepiederošu personu klātbūtni: bērniem, dzīvniekiem, apkārtējiem cilvēkiem un viņu palīgiem jāatrodas drošā vismaz 15 m attālumā.**
- **Ja tuvojās cilvēks, nekavējoties izslēdziet mašīnu.**
- **Nekad nepagrieziet mašīnu, vispirms nepārbaudot, vai darba zonā neatrodas cilvēki.**

9.3 DARBS

9.3.1 Vispārīgi norādījumi darbam

- Šajā rokasgrāmatas sadaļā aprakstīti drošības pamatnoteikumi, kas jāievēro, lietojot mašīnu retināšanai un zāles pļaušanai.
- Ja rodas situācija, kad nezināt, kā rīkoties, ir jājautā speciālistam. Sazinieties ar izplatītāju vai ar pilnvarotu servisa darbnīcu.
- Nelietojiet mašīnu apstākļos, kas pārsniedz jūsu iespējas.

LV

9.3.2 Pamata drošības noteikumi

BRĪDINĀJUMS

- **Ilgstoša dzinēja izplūdes gāzu ieelpošana var apdraudēt veselību.**

BRĪDINĀJUMS

- **Nelietojiet mašīnu, ja, notiekot nelaimes gadījumam, nevarat izsaukt palīdzību.**
- **Nekādā gadījumā nelietojiet mašīnu bez aizsarga vai ar bojātu aizsargu.**
- **Nekādā gadījumā nelietojiet mašīnu bez dzenamās vārpstas.**
- **Neizmantojiet zāles asmeņus koka stublāju griešanai.**

- Nelietojiet mašīnu nelabvēlīgos laika apstākļos, piemēram, ja ir stipra migla, lietus, stiprs vējš, liels aukstums utt. Darbs šādos apstākļos ir nogurdinošs un bieži vien saistīts ar papildu riskiem, piemēram, uz zemes veidojas apledojumus utt.
- Pirms pārvietošanās uz citu vietu izslēdziet dzinēju.
- Nekad nenovietojiet mašīnu uz zemes, kad darbojas tās motors.
- Vienmēr lietojiet pareizo aprīkojumu.
- Pārliedziniet, ka aprīkojums ir pareizi noregulēts.
- Organizējiet darbu rūpīgi.
- Sākot griezt ar asmeni, vienmēr atveriet droseli līdz galam.
- Vienmēr izmantojiet asus asmeņus.

BRĪDINĀJUMS

- **Nemēģiniet noņemt nogrieztu materiālu, kamēr darbojas dzinējs vai griešanas ierīce kustas. Pirms asmeņiem pielipušā materiāla noņemšanas izslēdziet dzinēju un griešanas ierīci.**
- **Lietošanas laikā koniskais zobrats var sakarst, un tas vēl kādu laiku var palikt karsts. Ja tam pieskaras, var gūt apdegumus.**
- **Slāpētāji ar katalītiskajiem neitralizatoriem darbības laikā ļoti uzkarst un paliek karsti vēl ilgu laiku pēc tam, kad dzinējs ir izslēgts. Tā notiek pat tad, kad dzinējs darbojas tukšgaitā. Pieskaršanās tam var izraisīt ādas apdegumus un radīt ugunsbīstamību.**
- **Ja slāpētājs ir bojāts, tā trūkst vai tas ir pārveidots, mašīnu nedrīkst darbināt.**

9.4 ZĀLES PĻAUŠANA AR TRIMMERA GALVIŅU

BRĪDINĀJUMS

Neizmantojiet garāku auklu nekā ieteikts (att. 18). Ja aizsargs ir pareizi uzstādīts (att. 5), iebūvētā griešanas ierīce automātiski noregulē atbilstošu auklas garumu. Pārāk garu auklu izmantošana var pārslogot dzinēju un izraisīt berzes mehānisma un blakus esošo detaļu bojājumus.

9.4.1 Pļaušana

- Turiet trimmera galviņu leņķī tieši virs zemes. Pļaušana tiek veikta ar auklas galu. Ļaujiet auklai darboties. Nekādā gadījumā neiebīdiet auklu griežamajā zonā.
- Ar auklu var viegli nopļaut zāli un nezāles pret sienām, žogiem, kokiem un malām, bet tādējādi var arī sabojāt koku un krūmu jutīgo mizu un sabojāt žogu stabus.
- Samaziniet augu sabojāšanas risku, saīsinot auklu līdz 10 — 12 cm un samazinot dzinēja ātrumu.

9.4.2 Retināšana

Izmantojot retināšanas metodi, tiek noņemti visi nevajadzīgie augi.

Rīkojieties šādi:

- Turiet trimmera galvu tieši virs zemes un sasveriet to.
- Ļaujiet auklas galam trāpīt uz zemes ap kokiem, stabiem, statujām un līdzīgiem priekšmetiem.
- Ja strādā, aizskarot akmeņus, ķieģeļus, betonu, metāla žogus u.c., aukla ātrāk nodilst un tā ir biežāk jāpatin uz priekšu nekā tad, ja tā saskaras ar kokiem un koka žogiem.

BRĪDINĀJUMS

Apgrīšanas un retināšanas laikā dzinējam jāstrādā ar mazāku ātrumu nekā ar pilnu apgrīzienu skaitu, lai nodrošinātu ilgāku auklas kalpošanas laiku un samazinātu trimmera galvas nodilumu.

9.4.3 Griešana

Mašina ir ideāli piemērota zāles pļaušanai, kas ir grūti sasniedzama ar parasto zāles trimmeri:

- Griešanas laikā auklu turiet paralēli zemei, nesagāžot trimmera galvu, un veiciet darbības, kā norādīts att. 25.



BRĪDINĀJUMS

Izvairoties no trimmera galvas saskares ar zemi. Tā var sabojāt mašīnu un izpostīt zālienu.

LV

9.4.4 Ātrā retināšana

- Rotējošās auklas ventilatora efektu var izmantot, lai ātri un viegli veiktu tīrīšanu. Turiet auklu virs tīrāmās zemes paralēlā pozīcijā un šūpojiet trimmeri uz priekšu un atpakaļ.
- Pļaušanas un retināšanas laikā, lai sasniegtu vislabākos rezultātus, ierīce jādarbina ar pilnu jaudu.



BRĪDINĀJUMS

Nekad nepļaujiet, ja ir slikta redzamība vai ekstrēmās temperatūrās, vai aukstumā.

9.5 ZĀLES RETINĀŠANA, IZMANTOJOT ZĀLES ASMENI

9.5.1 Pārbaude pirms iedarbināšanas

- Pārbaudiet asmeni, vai zobu pamatnē vai zonā netālu no centra cauruma nav plaisu. Ja uz asmeņa ir plaisas, nomainiet asmeni (skatīt 5.3 *Asmeņa montāža (att. 10)*. nodaļu).
- Pārbaudiet, vai balsta atloks nav saplaisājis noguruma dēļ vai tāpēc, ka tas ir pārāk cieši pievilkts. Ja atbalsta atloks ir saplaisājis, nomainiet to (skatīt 5.3 *Asmeņa montāža (att. 10)*. nodaļu).
- Pārļiecinieties, ka fiksācijas uzgrieznis (A, att. 10) nav zaudējis turēšanas spēju. Stiprinājuma uzgriežņa pievilkšanas spēkam jābūt **25 Nm**.
- Pārbaudiet, vai asmeņa pārsegs (A, att. 4) nav bojāts vai saplaisājis. Ja asmeņa pārsegs ir saplaisājis, nomainiet to.

PIEZĪME

Zāles asmeni izmanto visu veidu garai vai rupjai zālei.

**BRĪDINĀJUMS**

- Izvairieties no atsitienu, jo tas var izraisīt smagas traumas. Atsitiens ir pēkšņa sāniska vai uz priekšu vērstā mašīnas kustība, kas rodas, ja asmens saskaras ar priekšmetiem, piemēram, lieliem zariem vai akmeņiem, vai ja griešanas laikā koka gabals trāpa asmenim. Saskaroties ar svešķermeņiem, var tikt zaudēta krūmgrieža vadība.
- Vienmēr ievērojiet norādījumus par drošību. Krūmgriezi drīkst izmantot tikai zāles vai nelielu krūmu pļaušanai. Kokmateriālus zāģējiet tikai ar atbilstošu asmeni. Negrieziet metālu, plastmasu, mūrējumu vai būvmateriālus, kas nav no koka. Citu materiālu griešana ir aizliegta. Nelietojiet krūmgriezi kā sviru priekšmetu celšanai, pārvietošanai vai priekšmetu sadalīšanai; nenostipriniet to arī uz fiksētiem balstiem. Krūmgrieža jūgvārpstai ir aizliegts uzstādīt jebkādus citus instrumentus vai izmantot to citādi, nekā norādījis ražotājs.
- Izvairieties no griešanas žogu, ēku sienu, koku stumbru, akmeņu vai citu priekšmetu tuvumā, kas var izraisīt mašīnas triecienus vai sabojāt asmeni. Šādiem darbiem mēs iesakām izmantot neilona auklu galviņas. Turklāt šādās situācijās jāuzmanās no lielākas rikošeta iespējamības.
- Nekad nelietojiet mašīnu, ja tās griešanas ierīce atrodas perpendikulārā stāvoklī pret zemi.
- Nekad nelietojiet mašīnu ar vaļīgu asmeni. Ja asmens pēc pareizas nostiprināšanas kļūst vaļīgs, nekavējoties pārtrauciet tā lietošanu. Stiprinājuma uzgrieznis var būt nolietojies vai bojāts, un tas ir jānomaina. Asmeņa nostiprināšanai neizmantojiet nepārbaudītas detaļas. Ja asmens joprojām ir vaļīgs, vērsieties pie izplatītāja.

- Zāli pļauj sāniski ar šupojošu kustību, kur kustība no labās puses uz kreiso ir retināšanas kustība, bet kustība no kreisās puses uz labo ir atgriešanās kustība. Pļaušana tiek veikta ar asmeņa kreiso pusi, kā parādīts att. 25.
- Ja zāles retināšanas laikā asmens ir novietots leņķī pa kreisi, zāle sakrājas līnijā, un to ir vieglāk savākt, piemēram, grābjot.
- Mēģiniet strādāt ritmiski. Stingri stāviet, turot kājas atstatus. Pēc atgriešanās kustības pārvietojieties uz priekšu un atkal stingri nostājjieties uz kājām.
- Ļaujiet atbalsta vāciņam saskarties ar zemi tā, lai asmens nesaskaras ar zemi.
- Samaziniet materiāla aptīšanas risku ap asmeni, ievērojot šos norādījumus:
 - Vienmēr strādājiet ar pilnu jaudu.
 - Atgriešanās kustības laikā nesaskarieties ar iepriekš nogriezto materiālu.
 - Pirms uzsākat nogrieztā materiāla savākšanu, izslēdziet dzinēju, noņemiet uzkabi un novietojiet mašīnu uz zemes.

10 APKOPE

BRĪDINĀJUMS

- Veicot apkopes darbus, obligāti uzvelciet aizsargcimdus.
- Neveiciet apkopi, kad dzinējs ir karsts.
- Drošības ierīču apkopju neveikšana vai nepareiza apkope, noņemšana vai pārveidošana un/vai neoriģinālo rezerves daļu izmantošana var izraisīt nopietnas vai letālas traumas operatoram vai trešajām personām.

LV

Tīrīšanā neizmantojiet degvielu (maisījumu 2 taktu dzinējiem).

10.1 ATBILSTĪBA GĀZU EMISIJAS STANDARTIEM

Šis dzinējs, ietverot emisijas kontroles sistēmu, ir jādarbina, jālieto un jāveic tā apkope atbilstoši īpašnieka rokasgrāmatā sniegtajiem norādījumiem, lai emisijas atbilstu tiesiskajām prasībām, kas attiecas uz ceļu satiksmē neizmantojamām iekārtām.

Dzinēja emisijas kontroles sistēmā nedrīkst iejaukties un nepareizi lietot to.

Dzinēja vai mašīnas nepareiza ekspluatācija, lietošana vai apkope var izraisīt iespējamus emisijas kontroles sistēmas darbības traucējumus tādā mērā, ka tā vairs neatbilst tiesību aktos noteiktajām prasībām; ja tā notiek, ir nekavējoties jārikojas, lai novērstu sistēmas darbības traucējumus un atjaunotu atbilstību minētajām prasībām.

Nepareizas darbināšanas, lietošanas vai apkopes veikšanas piemēri ietver (neierobežojoties ar tiem):

- degvielas dozēšanas ierīču piespiešanu vai sabojāšanu.
- tādas degvielas un/vai motoreļļas lietošanu, kas neatbilst 8.1 *Degviela*. nodaļā norādītajām specifikācijām.
- neoriģinālu rezerves daļu, piemēram, aizdedzes sveču u.c., lietošanu.
- izplūdes sistēmas apkopes neveikšanu vai nepareizu veikšanu, ietverot nepareizu slāpētāja, aizdedzes sveču, gaisa filtra u.c. apkopes intervālu.

BRĪDINĀJUMS

Ja iejaucas dzinēja darbībā, ES emisiju sertifikāts vairs nav derīgs.

Šā dzinēja CO₂ līmenis ir atrodams "Emak" tīmekļa vietnē (www.myemak.com) sadaļā "The World of Outdoor Power Equipment" ("Ārpus telpām lietojamu elektrisku iekārtu pasaule").

10.2 ZĀLES PĻAUŠANAS ASMEŅU ASINĀŠANA (2-3-4 ZOBI)

Zāles pļaušanas asmeņus asina ar vienšķautnes plakano vīli (att. 17).

BRĪDINĀJUMS

- Ja jums nav īpašu iemaņu, lai pareizi uzasinātu asmeņus, sazinieties ar pilnvaroto servisa centru.
- Nepiemērots griešanas rīks vai nepareizi uzasināts asmens palielina atsitiena risku.
- Pārbaudiet, vai zāles pļaušanas asmeņi nav bojāti vai saplaisājuši; ja tie ir bojāti, nomainiet tos.
- Nemetiniet, netaisnojiet vai nemainiet bojāto griešanas ierīču formu, mēģinot tās salabot. Šādu darbību rezultātā griešanas ierīce var atdalīties un radīt nopietnas vai letālas traumas.
- Asmeņi nedrīkst labot, tie jānomaina, tiklīdz tiek konstatēti lūzuma pamati vai pārsniegta asuma robeža.

BĪSTAMĪBAS PAZIŅOJUMS

- Lai saglabātu līdzsvaru, visas griešanas malas vilējiet vienmērīgi.
- Ja asmeņi nav pareizi uzasināti, tie var mašīnā radīt anormālas vibrācijas, kā rezultātā asmeņi var salūzt.

PIEZĪME

Zāles pļaušanas asmeņi ir divpusēji: ja viena puse vairs nav asa, asmeņus var apgriezt un izmantot otru pusi (att. 17).

10.3 NEILONA TRIMMERA GALVIŅA

Vienmēr izmantojiet tādu pašu diametru, kāds ir oriģinālajai auklai, lai nepārslogotu motoru (att. 18).

Lai pagarinātu neilona auklu, darba laikā uzsitiet ar trimmera galviņu pa zemi.

BĪSTAMĪBAS PAZIŅOJUMS

Nepieskarieties ar trimmera galvu pie betona vai bruģa.

10.3.1 Neilona auklas nomaiņa TAP&GO trimmera galviņā (att. 19)

1. Nospiediet izcilni (1, att. 19) un noņemiet pārsegu un iekšējo spoli.
2. Salociet auklu tā, lai viens gals būtu aptuveni par 14 cm garāks par otru.
3. Nogrieziet auklu spoles ierobežojumā (2, att. 19).
4. Tiniet auklu ar bultiņu norādītajā virzienā; katram galam jāatrodas savā spraugā, tie nedrīkst krustoties.
5. Kad esat pabeidzis auklas tišanu, nofiksējiet to auklas slotos, kā parādīts (3, att. 19).
6. Ielieciet atsperi.
7. Izvelciet diegu caur cilpiņām (4, att. 19).

8. Nofiksējiet trimmera galvīņu ar pārsegu (5, att. 19).

9. Velciet diegu uz āru (6, att. 19).

10.4 GAISA FILTRS



BĪSTAMĪBAS PAZIŅOJUMS

Ja filtrs ir aizsērējis, motors darbojas neregulāri, palielinot degvielas patēriņu un samazinot jaudu.

LV

Ik pēc 8 līdz 10 ekspluatācijas stundām:

1. Noņemiet pārsegu (A, att. 23), iztīriet filtru (B, att. 23).
2. Izzāvējiet ar saspiestu gaisu, pūšot no iekšpuses uz āru.
3. Ja ir netīrs vai bojāts, nomainiet to.

10.5 DEGVIELAS FILTRS PERIODISKI



BRĪDINĀJUMS

Netīrs filtrs rada iedarbināšanas grūtības un samazina dzinēja veiktspēju.

Ik pa laikam pārbaudiet degvielas filtra stāvokli. Lai iztīrītu filtru, izvelciet to no degvielas uzpildes atveres; ja tas ir pārāk netīrs, nomainiet to (att. 21).

10.6 DZINĒJS

Periodiski tīriet cilindra ribas ar suku vai ar saspiestu gaisu.



BĪSTAMĪBAS PAZIŅOJUMS

Ja uz cilindra uzkrājas netīrumi, var rasties pārkaršana un pasliktnāties dzinēja darbība.

10.7 AIZDEDZES SVECE

Regulāri tīriet aizdedzes sveci un pārbaudiet elektrodu atstarpi (att. 22).

Lietojiet TORCH L8RTF vai cita zīmola aizdedzes sveci ar ekvivalentu siltuma vērtību.

10.8 KONISKAIS ZOBRATS

Ik pēc 30 darba stundām izņemiet skrūvi (D, att. 9) uz koniskā zobrata un pārbaudiet smērvielas līmeni.

Izmantojiet ne vairāk kā 10 g kvalitatīvas molibdēna disulfīda smērvielas.

10.9 TRANSMISIJA

Ik pēc 30 darba stundām ieeļļojiet cietu cauruļu savienojumu turētāju (D, att. 24) ar molibdēna disulfīda smērvielu.

10.10 KARBURATORS

Pirms karburatora regulēšanas iztīriet gaisa filtru (B, att. 23) un darbiniet dzinēju, līdz tas uzsilst. Mašīnas dzinējs ir izstrādāts un izgatavots saskaņā ar Regulu (ES) 2016/1628.

Brīvgaitas apgriezienu regulēšanas skrūve (T, att. 20) ir noregulēta tā, lai starp apgriezieniem tukšgaitā un sajūga iedarbināšanas apgriezieniem paliktu drošas darbības platums.

BRĪDINĀJUMS

- Ja dzinējs darbojas tukšgaitā (3000 apgr./min), asmens nedrīkst griezties. Mēs iesakām veikt visas karburatora regulēšanas darbības pie sava dīlera vai pilnvarotā darbnīcā.
- Ja mašīnu izmanto augstumā, kas pārsniedz 1000 m, tās karburācija ir jāpārbauda pilnvarotā servisa centrā.

10.11 SLĀPĒTĀJS

BRĪDINĀJUMS

Ja slāpētājs ir bojāts, tā trūkst vai tas ir pārveidots, mašīnu nedrīkst darbināt. Ja slāpētājam netiek veikta pareiza apkope, palielinās aizdegšanās un dzirdes zuduma risks.

BRĪDINĀJUMS

Šajā slāpētājā ir iebūvēts katalītiskais neitralizators, kas ir vajadzīgs, lai panāktu dzinēja atbilstību emisiju standartiem. Katalītisko neitralizatoru nekādā gadījumā nedrīkst pārveidot vai noņemt; ja tā rīkojas, tiek pārkāpts likums.

BRĪDINĀJUMS

Slāpētāji ar katalītiskajiem neitralizatoriem darbības laikā ļoti uzkarst un paliek karsti vēl ilgu laiku pēc tam, kad dzinējs ir izslēgts. Tā notiek pat tad, kad dzinējs darbojas tukšgaitā. Saskaņoties ar to, var gūt apdegumus. Vienmēr atcerieties par potenciālu aizdegšanās risku!

BĪSTAMĪBAS PAZIŅOJUMS

Ja slāpētājs ir bojāts, tas ir jānomaina. Ja slāpētājs bieži tiek bloķēts, tas var norādīt uz to, ka katalītiskā neitralizatora efektivitāte ir ierobežota.

10.12 LIELA APKOPE

Katras sezonas beigās, ja mašīnu lieto intensīvi, vai reizi divos gados parastas lietošanas gadījumā ir jānogādā mašīna pārbaudei pie speciālista pilnvarotā servisa centrā.

Atrodiet sev tuvāko pilnvaroto servisa centru: <https://www.myemak.com/int/filiali-e-distributori/distributori>.

**BRĪDINĀJUMS**

- Jebkuras apkopes darbības, kas nav konkrēti norādītas šajā rokasgrāmatā, ir jāveic pilnvarotā servisa centrā. Lai mašīna turpinātu darboties pareizi, izmantojiet tikai **ORIGINĀLAS REZERVES DAĻAS**.
- Jebkuru neatļautu izmaiņu veikšanas un/vai neoriģinālu rezerves daļu izmantošanas gadījumā operators vai citi cilvēki var gūt smagas vai pat nāvējošas traumas, kā arī šādā gadījumā garantija nekavējoties zaudē spēku.

LV

10.13 APKOPES TABULA

<i>Lūdzu, ievērojiet, ka norādītais apkopes veikšanas biežums attiecas tikai uz parastiem darba apstākļiem. Ja jūsu ikdienas darbs ir intensīvāks, apkope attiecīgi ir jāveic biežāk.</i>		Pirms katras lietošanas reizes	Reizi mēnesī	Bojājumu gadījumā	Pēc vajadzības	Pēc 1 gada vai 100 darba stundām
Visa mašīna	Pārbaudīt (sūces, plaisas un nolietojums)	x				
	Tīrīt pēc dienas darba	x				
Vadības ierīces (IZSLĒGŠANAS poga, startera svira, droseles svira, drošības svira)	Pārbaudīt darbību	x				
Degvielas tvertne	Pārbaudīt (sūces, plaisas un nolietojums)	x				
	Tīrīt					x
Degvielas filtrs un šļūtenes	Pārbaudīt		x			
	Iztīriet, nomainiet filtra elementu			x		x
Griešanas palīgierīces	Pārbaudīt (bojājumi, asums un nodilums)	x				
	Pārbaudīt spriegojumu	x				
	Uzasināt			x	x	
Koniskais zobrats	Pārbaudīt (bojājumi, nodilums un smērvielas līmenis)		x		x	
Griešanas palīgierīces aizsargs	Pārbaudīt (bojājumi un nolietojums)	x				
	Nomainīt			x	x	
Visas pieejamās skrūves un uzgriežņi (izņemot regulēšanas skrūves)	Pārbaudīt	x				
	Pievilk		x			
Gaisa filtrs	Tīrīt	x			x	
	Nomainīt			x		x
Cilindra ribas	Tīrīt		x			

<p><i>Lūdzu, ievērojiet, ka norādītais apkopes veikšanas biežums attiecas tikai uz parastiem darba apstākļiem. Ja jūsu ikdienas darbs ir intensīvāks, apkope attiecīgi ir jāveic biežāk.</i></p>		Pirms katras lietošanas reizes	Reizi mēnesī	Bojājumu gadījumā	Pēc vajadzības	Pēc 1 gada vai 100 darba stundām
Startera korpusa atveres	Tīrīt pēc dienas darba	x				
Startera trose	Pārbaudīt (bojājumi un nolietojums)		x			
	Nomainīt			x		
Karburators	Pārbaudīt brīvgaitas režīmu (griešanas palīgierīce nedrīkst griezties tukšgaitas režīmā)	x				
Aizdedzes svece	Pārbaudīt elektrodu atstarpi		x			
	Nomainīt			x		x
Vibrācijas stiprinājumi	Pārbaudīt (bojājumi un nolietojums)		x			
	Nomaina dīleris			x	x	
Griešanas palīgierīces uzgrieznis un skrūves	Pārbaudiet, vai griešanas iekārtas fiksācijas uzgrieznis ir pareizi pievilkt	x				

11 TRANSPORTĒŠANA

- Izslēdziet dzinēju un pagaidiet, līdz tas atdziest.
- Piestipriniet asmens pārsegu (A, att. 4).
- Turiet mašīnu tikai aiz stūres un pāvērsiet griešanas ierīci pretēji pārvietošanās virzienam (att. 4).

BRĪDINĀJUMS

Transportējot vai uzglabājot mašīnu, piestipriniet asmens aizsargu, kods 4196086 kā parādīts A, att. 4.

BRĪDINĀJUMS

Pārvadājot mašīnu ar transportlīdzekli, pārliecinieties, ka tā ir stingri un droši nostiprināta ar siksnām vai jostām. Mašīna ir jāpārvadā horizontālā stāvoklī ar tukšu degvielas tvertni, ievērojot arī atbilstību spēkā esošajiem šādu mašīnu pārvadāšanas noteikumiem.

12 GLABĀŠANA

Ja mašina ir jāglabā ilgu laika periodu:

- izteciniet un iztīriet degvielas un eļļas tvertnes labi vēdināmā vietā.



BĪSTAMĪBAS PAZIŅOJUMS

Lai iztecinātu karburatoru, iedarbiniet dzinēju un nogaidiet, līdz tas tiek apturēts (ja maisījumu atstāj karburatorā, var tikt sabojātas membrānas).

LV

- iznīciniet degvielu un eļļu atbilstoši noteikumiem un saudzējot dabu.
- veiciet visas šajā rokasgrāmatā aprakstītās apkopes darbības.
- Pilnībā notīriet mašīnu un ieeļļojiet metāla daļas.
- Noņemiet asmeni, notīriet un ieeļļojiet to, lai novērstu rūšēšanu.
- Noņemiet asmeņa fiksatora atlokus; notīriet, nosusiniet un ieeļļojiet konisko zobratu korpusu.
- Izlaidiet degvielu no tvertnes un uzlieciet vāciņu.
- Rūpīgi iztīriet dzesēšanas atveres un gaisa filtru.
- Uzglabājiet mašīnu sausā vietā, vēlams ne tiešā saskarē ar zemi un drošā attālumā no karstuma avotiem.
- Ja mašina tiek uzglabāta ar uzstādītu metāla asmeni, obligāti jāuzstāda arī asmens aizsargs.
- Uzglabājiet mašīnu bērniem nepieejamā vietā.
- Darbības, kas jāveic, lai mašīnas lietošanu atsāktu pēc tās ziemas uzglabāšanas, ir tādas pašas kā iedarbināšanai, to lietojot katru dienu (skatiet 8 *IEDARBINĀŠANA*. nodaļu).

13 VIDES AIZSARDZĪBA

Lietojot mašīnu, vides aizsardzībai ir jābūt būtiskai prioritātei, lai nodrošinātu sociālo kohēziju un aizsargātu apkārtējo vidi, kurā mēs dzīvojam.

- Mēģiniet neradīt traucējumus apkārtējai videi.
- stingri ievērojiet vietējos noteikumus attiecībā uz materiālu atlikumu iznīcināšanu pēc griešanas.
- Stingri ievērojiet vietējos noteikumus attiecībā uz iepakojuma, eļļu, benzīnu, baterijām, filtriem, nolietotām detaļām vai jebkuriem elementiem, kas atstāj ietekmi uz apkārtējo vidi. Šos atkritumus nedrīkst iznīcināt kā parastos atkritumus, tie ir jāšķiro un jānogādā noteiktos atkritumu likvidēšanas centros, kur materiāls tiks pārstrādāts.

13.1 IZJAUKŠANA UN IZMEŠANA

Mašīnas ekspluatācijas laika beigās neutilizējiet to apkārtējā vidē; tā vietā nogādājiet to atkritumu utilizācijas centrā.



Lielākā daļa materiālu, kas izmantoti mašīnas ražošanā, ir pārstrādājami; visus metālus (tēraudu, alumīniju, misiņu) var nogādāt parastā pārstrādes vietā. Lai saņemtu informāciju, sazinieties ar vietējo atkritumu pārstrādes dienestu. Atkritumi ir jāiznīcina, ievērojot vides aizsardzības noteikumus, nepiesārņojot augsni, gaisu un ūdeni.

Visos gadījumos ir jāievēro vietējie likumi.





Kad mašīna tiek nodota metāllūžņos, kopā ar šo rokasgrāmatu ir jāiznīcina arī uzlīme ar CE marķējumu.

14 TEHNISKIE DATI

14.1 MAŠĪNAS RAKSTURLIELUMI

		<i>BCH 500 S - DSH 5000 S</i>	<i>BCH 500 T - DSH 5000 T</i>
Darba tilpums	cm ³	50,9	
Dzinējs		EMAK 2 taktu	
Minimālie apgr./min.	min. ⁻¹	3000	
Maksimālais izejas vārpstas ātrums	min. ⁻¹	8,500	
Dzinēja ātrums pie maksimālā izejas vārpstas ātruma	min. ⁻¹	10,400	
Degvielas tvertnes tilpums 	cm ³	1100 (1.1. l)	
Karburatora palaidējs		JĀ	
Viegla iedarbināšana 		JĀ	
Griešanas platums	cm	41	
Svars bez griezējinstrumenta un aizsarga	kg	7,9	8,3

14.2 IETEICAMĀS GRIEŠANAS IERĪCES

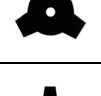
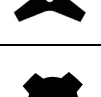
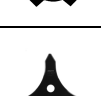
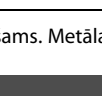
Modelis	Griešanas ierīces			Aizsargs
		∅ mm	Detalas Nr.	
BCH 500 S - BCH 500 T		130	Detalas Nr. 61459100	Detalas Nr. 61450295AR
DSH 5000 S - DSH 5000 T		130	Detalas Nr. 61459101	Detalas Nr. 61450295AR
BCH 500 S - BCH 500 T		130	Detalas Nr. 61459102	Detalas Nr. 61450295AR
DSH 5000 S - DSH 5000 T		130	Detalas Nr. 61459103	Detalas Nr. 61450295AR
BCH 500 S - BCH 500 T		255	Detalas Nr. 4095567AR	Detalas Nr. 61450295AR ⁽¹⁾
DSH 5000 S - DSH 5000 T		305	Detalas Nr. 4095675AR	
BCH 500 S - BCH 500 T		230	Detalas Nr. 4095637AR	Detalas Nr. 61450295AR ⁽¹⁾
DSH 5000 S - DSH 5000 T		255	Detalas Nr. 4095638AR	
BCH 500 S - BCH 500 T		255	Detalas Nr. 4095673BR	Detalas Nr. 61450295AR ⁽¹⁾
DSH 5000 S - DSH 5000 T		305	Detalas Nr. 4095674AR	
BCH 500 S - BCH 500 T		230	Detalas Nr. 4095568AR	Detalas Nr. 61450295AR ⁽¹⁾
DSH 5000 S - DSH 5000 T		255	Detalas Nr. 4095563AR	
BCH 500 S - BCH 500 T		255	Detalas Nr. 4095641BR	Detalas Nr. 61450295AR ⁽¹⁾
DSH 5000 S - DSH 5000 T		305	Detalas Nr. 4095665BR	

⁽¹⁾ Aizsargs (C, 5. att.) nav nepieciešams. Metāla griešanas ierīces.







BRĪDINĀJUMS

Citu griešanas ierīču, kas nav ieteiktas, lietošana var izraisīt nopietnas vai letālas traumas.

Izmantojiet tikai ieteicamās griešanas ierīces un aizsargus un ievērojiet norādījumus par asināšanu.

14.3 TROKŠŅA EMISIJAS UN VIBRĀCIJAS

			BCH 500 S - DSH 5000 S		BCH 500 T - DSH 5000 T	
						
Skaņas spiediens ⁽¹⁾	dB (A)	L_{pA av} EN 11806-2 EN 22868	101,5	102,7	101,5	102,7
Nenoteiktība	dB (A)		1,0	1,5	1,0	1,5
Izmēritais akustiskās jaudas līmenis	dB (A)	2000/14/EK EN 22868 EN ISO 3744	115	114	115	114
Nenoteiktība	dB (A)		1,2	1,2	1,2	1,2
Garantētais akustiskās jaudas līmenis	dB (A)	L _{WA} 2000/14/EK EN 22868 EN ISO 3744	116	115	116	115
Vibrāciju līmenis ⁽¹⁾	m/s ²	EN 11806-2 EN 22867 EN 12096	5,3 (KREISĀ PUSE) 4,8 (LABĀ PUSE)	6,6 (KREISĀ PUSE) 8,8 (LABĀ PUSE)	7,0 (KREISĀ PUSE) 5,7 (LABĀ PUSE)	6,7 (KREISĀ PUSE) 4,7 (LABĀ PUSE)
Nenoteiktība	m/s ²	EN 12096	1,4 (KREISĀ PUSE) 1,3 (LABĀ PUSE)	1,4 (KREISĀ PUSE) 1,6 (LABĀ PUSE)	1,3 (KREISĀ PUSE) 1,2 (LABĀ PUSE)	1,4 (KREISĀ PUSE) 1,3 (LABĀ PUSE)

⁽¹⁾ Vidējās svērtās vērtības: 1/2 minimālā, 1/2 pie dzinēja maksimālā brīvgaitas bezslodzes ātruma.

15 TRAUCĒJUMMEKLĒŠANA

BRĪDINĀJUMS

- **Vienmēr izslēdziet mašīnu un atvienojiet aizdedzes sveci, pirms veicat visus zemāk tabulā ieteiktos koriģējošos testus, izņemot gadījumus, kad nepārprotami noteikts, ka nepieciešams, lai mašīna darbotos.**
- **Kad ir pārbaudīti visi iespējamie cēloņi un problēma nav novērsta, sazinieties ar pilnvarotu servisa centru. Ja rodas tāda problēma, kas nav norādīta šajā tabulā, sazinieties ar pilnvarotu servisa centru.**

LV

PROBLĒMA	IESPĒJAMIE CĒLOŅI	RISINĀJUMS
Dzinējs netiek iedarbināts vai izslēdzas tikai dažas sekundes pēc iedarbināšanas.	Nav dzirksteles.	Pārbaudiet dzirksteli aizdedzes svecē. Ja nav dzirksteles, atkārtojiet pārbaudi ar jaunu aizdedzes sveci (TORCH L8RTF).
	Dzinējs ir pārplūdis.	Veiciet procedūru 8.5 <i>pārplūdināts dzinējs</i> . Ja dzinēju joprojām nevar iedarbināt, nomainiet aizdedzes sveci un atkārtojiet procedūras, 9.1 <i>Drošības pārbaudes</i> izmantojot jaunu aizdedzes sveci
Dzinējs tiek iedarbināts, bet pienācīgi neveic paātrinājumu vai nedarbojas pareizi ar lieliem apgriezieniem.	Ir jāregulē karburators.	Sazinieties ar pilnvarotu servisa centru, lai noregulētu karburatoru.
Dzinējs nesasniedz pilnus apgriezienus un/vai izdala pārāk daudz dūmu.	Pārbaudiet eļļu/degvielas maisījumu.	Lietojiet svaigu benzīnu un piemērotu divtaktu motoreļļu (skatiet 8.1 <i>Degviela</i> . nodaļu).
	Netīrs gaisa filtrs.	Iztīriet: skatiet norādījumus nodaļā 10.4 <i>Gaisa filtrs</i> .
	Ir jāregulē karburators.	Sazinieties ar pilnvarotu servisa centru, lai noregulētu karburatoru.
Dzinējs tiek iedarbināts, darbojas un veic paātrinājumu, bet nedarbojas brīvgaitā.	Ir jāregulē karburators.	Pagrieziet brīvgaitas apgriezienu regulēšanas skrūvi (T, att. 20) pulksteņrādītāju kustības virzienā, lai palielinātu ātrumu (skatiet 10.10 <i>Karburators</i> . nodaļu).
Dzinējs tiek iedarbināts un darbojas, griešanas instruments negriežas.	Bojāts sajūgs, koniskais zobrats vai piedziņas vārpsta.	Ja nepieciešams, nomainiet: sazinieties ar pilnvarotu servisa centru.

BRĪDINĀJUMS

Nemēģiniet veikt remontu, ja jums nav vajadzīgo instrumentu un tehnisku zināšanu. Veicot jebkādus darbus, automātiski tiek anulēta garantija un ražotāja atbildība. Ja problēmas saglabājas arī pēc piedāvāto risinājumu izmantošanas, sazinieties ar pilnvaroto servisa centru.

16 ATBILSTĪBAS DEKLARĀCIJA

Apakšā parakstīties,

**EMAK spa via Fermi, 4 - 42011 Bagnolo in Piano (RE)
ITALY**

uz savu atbildību apliecina, ka mašina:

1. Kategorija:

portatīvais krūmgriezis / zāles trimmeris ar iekšdedzes dzinēju

2. Zīmols: /tips:

Efco,DSH 5000 S - DSH 5000 T

3. sērijas numura identifikācija:

Oleo-Mac BCH 500 S - BCH 500 T

atbilst direktīvas/regulas noteikumiem un turpmākiem grozījumiem vai papildinājumiem:

789 XXX 0001 ÷ 789 XXX 9999

2006/42/CE - 2000/14/CE - 2014/30/EU - (EU) 2016/1628 - 2011/65/EU

atbilst šādu harmonizētu standartu noteikumiem:

EN ISO 11806-1:2022 - EN 55012:2007+A1:2009 - EN ISO 14982:2009

levērotās atbilstības novērtēšanas procedūras:

Annex V - 2000/14/CE

Izmērītais akustiskās jaudas līmenis:

115 dB (A)

Garantētais akustiskās jaudas līmenis:

116 dB (A)

Ražots:

Bagnolo in piano (RE) Italy - via Fermi, 4

Datums:

30/04/2022

Tehniskie dokumenti aizpildīti:

Administratīvā daļa. tehniskā nodaļa

  **Emak** s.p.a.

Luidži Baroli (Luigi Bartoli) – iestādes vadītājs

1 SISSEJUHATUS.....	44
1.1 KUIDAS KASUTUSJUHENDIT LUGEDA	44
2 OHUTUSESKIRJAD.....	45
2.1 ETTENÄHTUD KASUTUSVIIS	47
2.2 VÄÄRKASUTAMINE	47
2.3 JÄÄKRISKID	48
2.4 ISIKUKAITSEVAHENDID (PPE).....	48
3 OHUSÜMBOLID JA HOIATUSED (JOON. 1)	49
4 PÕHIOSAD	49
5 KOKKUPANEK.....	50
5.1 KAITSEKATTE SÕLM (JOON. 5)	50
5.2 TRIMMERI NAILONIST TÕÕPEASÕLM (JOON. 9).....	50
5.3 TERAKOOST (JOON. 10)	50
5.4 KÄEPIDEMESÕLM (JOON. 3).....	50
5.5 JUHTRAUASÕLM (JOON. 7)	50
5.6 JUHTKÄEPIDEME SÕLM (JOON. 6)	51
5.7 JUHTRAUASÕLM (JOON. 8)	51
6 OHUTUS- JA JUHTSEADISED.....	51
6.1 OHUTUSSEADMED	51
6.1.1 STOPP-NUPP.....	51
6.1.2 GAASI LUKUSTUSHOOB.....	51
6.1.3 TURVAKAITSE.....	51
6.2 JUHTSEADISED.....	51
6.2.1 GAASIPÄÄSTIK.....	52
6.2.2 POOLGAASI NUPP.....	52
7 EELNEVAD TOIMINGUD.....	52
7.1 TÕÕALA	52
7.2 KANDERIHMAD	52
7.2.1 LIHTNE KANDERIHM (3S, JOON. 2)	52
7.2.2 TOPELT-KANDERIHM (BCH 500 T - DSH 5000 T)	52
8 KÄIVITAMINE.....	53
8.1 KÜTUS.....	53
8.2 TANKIMINE.....	55
8.3 KÄIVITUSPROTSEDUUR.....	55
8.4 MOOTORI SEISKAMINE	56
8.5 ÜLEUJUTATUD MOOTOR.....	56
8.6 MOOTORI SISSETÖÖTAMINE	57
9 MASINA KASUTAMINE	57
9.1 OHUTUSALASED KONTROLLIMISED	57
9.2 ÜLDISED ETTEVAATUSABINÕUD.....	58
9.3 TÖÖTAMINE.....	59
9.3.1 ÜLDISED JUHISED TÖÖTAMISEKS	59
9.3.2 PÕHILISED OHUTUSESKIRJAD	59
9.4 MURU TRIMMIMINE TRIMMERI TÕÕPEAGA	60
9.4.1 TRIMMIMINE.....	60
9.4.2 HARVENDAMINE.....	60
9.4.3 LÕIKAMINE	61
9.4.4 KIIRHARVENDAMINE	61
9.5 ROHU HARVENDAMINE ROHUTERA ABIL.....	61
9.5.1 KONTROLLIMINE ENNE KÄIVITAMIST	61
9.5.2 TÕÕMEETODID	62

10 HOOLDUS.....	63
10.1 GAASIDE HEITKOGUSTE VASTAVUS NÕUTULE	63
10.2 ROHULÕIKETERADE TERITAMINE (2-3-4 HAMMAST)	63
10.3 TRIMMERI NAILONIST TÕÕPEA	64
10.3.1 NAILONJÕHVI ASENDAMINE TAP&GO TRIMMERI TÕÕPEAS (Joon. 19)	64
10.4 ÕHUFILTER	65
10.5 KÜTUSEFILTRI PERIOODILINE HOOLDUS.....	65
10.6 MOOTOR.....	65
10.7 SÜÜTEKÜÜNAL	65
10.8 KOONUSHAMMASRATAS	65
10.9 JÕUÜLEKANNE	65
10.10 KARBURAATOR.....	66
10.11 SUMMUTI.....	66
10.12 PÕHILISED HOOLDUSTÖÖD.....	66
10.13 HOOLDUSTABEL	67
11 TRANSPORTIMINE	68
12 HOIUNDAMINE	68
13 KESKKONNAKAITSE	69
13.1 LAMMUTAMINE JA KÕRVALDAMINE	69
14 TEHNILISED ANDMED	70
14.1 MASINA PÕHIKARAKTERISTIKAD	70
14.2 SOOVITATUD LÕIKESEADISED	70
14.3 MÜRA JA VIBRATSIOON.....	71
15 TÕRKEOTSING.....	72
16 VASTAVUSDEKLARATSIOON	73
17 GARANTIITUNNISTUS.....	74

1 SISSEJUHATUS

Täname Teid Emaki toote valimise eest.

Meie edasimüüjate võrgustik ja volitatud töökojad on ükskõik millise võimaliku probleemi tekkimisel täielikult Teie käsutuses.

ET

HOIATUS

Masina õigeks kasutamiseks ja õnnetuste ärahoidmiseks tuleb käesolev juhend enne töö alustamist tähelepanelikult läbi lugeda.

HOIATUS

Käesolev kasutusjuhend peab masina kogu eluea jooksul masina juures olema.

HOIATUS

OHT KUULMISORGANITE KAHJUSTAMISEKS. Tavapäraustes kasutustingimustes võib masina poolt tekitatav igapäevane müratase operaatorile olla 85 dB (A) või suurem.

Juhend kirjeldab mitmesuguste seadme osade talitlust ning selles on toodud juhised seadme kontrollimise ja hooldamise kohta.

MÄRKUS

Kasutusjuhendis toodud kirjeldused ja joonised pole siduvad. Tootja jätab endale õiguse teha vajaduse korral muudatusi kasutusjuhendit muutmata.

Joonised on ainult illustratiivsetel eesmärkidel. Tegelikud komponendid võivad kujutatutest erineda. Kahtluste korral pöörduge volitatud hoolduskeskusesse.

1.1 KUIDAS KASUTUSJUHENDIT LUGEDA

Kasutusjuhend on jagatud peatükkideks ja jaotisteks. Iga jaotis on vastava peatüki alajaotis. Viited peatükkidele või jaotistele on näidatud sõnaga „peatükk“ või „jaotis“, millele järgneb vastav number. Näide: „peatükk 2“.

Lisaks kasutusjuhistele sisaldab kasutusjuhend jaotisi, mis nõuavad erilist tähelepanu. Need jaotised on tähistatud järgmiste sümbolitega:

HOIATUS

Näitab õnnetuse, kehavigastuse (isegi fataalse) või vara tõsise kahjustamise ohtu.

ETTEVAATUST!

Näitab masina või selle osade kahjustamise ohtu.

MÄRKUS

Annab lisateavet eelnevas ohuteates toodud juhistele.

Käesolevas kasutusjuhendis olevad joonised on nummerdatud: 1, 2, 3 jne. Joonistel näidatud komponendid on tähistatud tähtede või numbritega sõltuvalt asjaoludest. Viide komponendile C joonisel 2 on näidatud sõnastusega „Vt C, joon. 2“ või lihtsalt „(C, joon. 2)“. Viide komponendile 2 joonisel 1 on näidatud sõnastusega „Vt 2, joon. 1“ või lihtsalt „(2, joon. 1)“.

2 OHUTUSEESKIRJAD

HOIATUS

Õige kasutamise korral on masin kiire, käepärane ja tõhus töövahend. Ebaõige või hooletu kasutamise korral võib see ohtlikuks muutuda. Tööohutuse ja mugavuse tagamiseks tuleb siin ja kogu juhendis toodud ohutusnõudeid täpselt järgida.

HOIATUS

Masina süütesüsteem tekitab väga nõrga elektromagnetvälja. See magnetväli võib mõjutada teatavaid südamerütmureid. Tõsise või surmava kahjustuse vältimiseks peaksid südamerütmuriga inimesed enne selle masina kasutamist konsulteerima arsti või südamerütmuri tootjaga.

HOIATUS

Sisepõlemismootriga masina pikaajalisel kasutamisel võib masina vibratsioon põhjustada sõrmede ja randmete veresoonte ja närvide kahjustusi, vereringehäireid ning paistetamist. Pikaajalisel külma ilmaga kasutamisel on tervetel inimestel täheldatud veresoonekahjustusi. Katkestage tööriista kasutamine ja pöörduge arsti poole, kui teie käed muutuvad tuimaks, tekib valu, nõrkustunne, naha värvuse või tekstuuri muutus, või teie sõrmed, käed või randmed muutuvad tundetuks.

MÄRKUS

Riiklikud määrused võivad piirata masina kasutamist.

- Ärge kasutage masinat, kui te pole saanud selle kasutamise kohta konkreetseid juhiseid. Eelneva kogemusega kasutajad peavad enne töö alustamist masinaga selle kasutamise endale põhjalikult selgeks tegema.
- Masinat on lubatud kasutada ainult heas füüsilises vormis täiskasvanuil, kes tunnevad kasutusjuhendit.
- Ärge kasutage masinat, kui olete väsinud või alkoholi, uimastite või medikamentide mõju all.
- Kandke tööks sobilikke rõivaid ja isikukaitsevahendeid (saapad, vastupidavad püksid, kindad, kaitseprillid, kõrvaklapid ja kaitsekiiver).
- Kasutage kehaliigi hoidvaid, ent samas mugavaid tööriivaid
- Kunagi ärge lubage lastel masinat kasutada.
- Kunagi ärge lubage masinat kasutada isikutel, kelle füüsilised, sensoorsed või mentaalsed võimed on kahjustatud või kellel puudub kogemus või nõutavad teadmised, või isikutel, kes ei tunne käesolevaid juhiseid masina kasutamiseks.
- Masina kasutamise ajal ärge lubage kellelgi tulla masina töösooni lähemale kui 15 meetrit.
- Enne masina kasutamist kontrollige, et tera fikseerimiseks kasutatav polt oleks õigesti pingutatud (vt peatükk 5.3 *Terakoost (joon. 10)*).



HOIATUS

Masin peab olema varustatud tootja poolt soovitatud löiketööriistadega. (vt peatükk 14.2 Soovitatud löikeseadised). Autoriseerimata tööriistade kasutamine võib põhjustada raskeid või surmaga lõppevaid vigastusi.

- Kunagi ärge kasutage masinat ilma terakaitseta või trimmeri tööpeata (vt peatükk 5.1 *Kaitsekatte sõlm (joon. 5)*).
- Enne mootori käivitamist veenduge, et tera saab vabalt liikuda ja puutu vastu ühtegi võõrkeha.
- Töö ajal kontrollige tera piisavalt sageli, pannes mootori seisma. Vahetage tera välja niipea, kui ilmnevad praod või murdumised.
- Kasutage masinat ainult hea ventilatsiooniga kohtades, ärge kasutage masinat plahvatus- või tuleohtlikus keskkonnas või suletud ruumides.
- Kunagi ärge puudutage tera ega üritage teha hooldustöid, kui mootor töötab.
- Masina jõuvõtuvõlli külge on keelatud kinnitada ükskõik milliseid muid seadisi peale nende, mis on tarnitud tootja poolt.
- Ärge kasutage masinat, mis on kahjustatud, valesti remonditud või kokku pandud või mida on muudetud.
- Ärge püüdke ühtegi turvaseadist eemaldada, rikkuda või blokeerida.
- Hoidke kõik ohtu näitavad ja ohutussildid ideaalses seisukorras. Kui sildid saavad kahjustada või muutuvad loetamatuks, vahetage need kohe välja (vt ptk 3 *OHUSÜMBOLID JA HOIATUSED (joon. 1)*).
- Ärge kasutage masinat muuks otstarbeks peale käesolevas kasutusjuhendis ettenähtu (vt ptk 2.1 *Ettenähtud kasutusviis*).
- Ärge jätke töötava mootoriga masinat kunagi järelvalveta.
- Ärge käivitage mootorit paigaldamata varre korral.
- Kontrollige masinat iga päev, et veenduda selle turva- ja muude seadiste töökorras olekus.
- Ärge püüdke teha muid hooldus- või remonditöid peale tavapäraste hooldustööde. Kõik muud toimingud tuleb usaldada volitatud hoolduskeskusele.
- Vana masina kõrvaldamisel tuleb arvestada keskkonnakaitse nõuetega. Tagastage vana masin müüjale, kes toimetab selle ettenähtud kohta.
- Käesolev juhend on masina lahutamatu osa ja seda nõuet tuleb alati järgida kõigi omanikuvahetuste (ka ajutiste) korral.
- Lisateabe saamiseks pöörduge alati oma edasimüüja poole.
- Hoidke käesolev kasutusjuhend alles ja lugege seda enne masina kasutamist.
- Pidage meeles, et omanik või kasutaja vastutab kolmandatele isikutele tekitatud või potentsiaalsete kehavigastuste või materiaalse kahju eest.

HOIATUS

- Äрге kunagi kasutage mittekorras turvavarustusega masinat. Masina turvavarustust tuleb kontrollida ja hooldada peatükis 9.1 *Ohutusalsed kontrollimised* ja peatükis 10 *HOOLDUS* kirjeldatud viisil. Kui mõnel sellisel kontrollimisel osutub, et masin pole korras, laske volitatud hoolduskeskuses masin remontida.
- Masina mis tahes kasutamine, mis ei ole käesolevas juhendis selgesõnaliselt ette nähtud, loetakse ebaõigeks kasutamiseks ja seetõttu inimeste ja vara ohustamiseks, mille eest tootja keeldub igasugusest vastutusest.

ET

2.1 ETTENÄHTUD KASUTUSVIIS

Käesolev masin on konstrueeritud ja ehitatud eranditult:

- muru ja puitu mittersisaldava taimeestiku lõikamiseks nailonjõhvi abil;
- kõrge rohu, võsa ja pilliroo lõikamiseks terade abil;
- kasutamiseks ühe operaatori poolt.

2.2 VÄÄRKASUTAMINE

Kõik peatükis 2.1 *Ettenähtud kasutusviis* nimetamata kasutusviisid loetakse väärkasutuseks, eelkõige (kuid mitte ainult) järgmised:

- masina kasutamine pühkimiseks, hoides trimmeri tööpead nurga all.

HOIATUS

Lõikeseade tekitab ohu, et esemed ja väikesed kivid võivad paiskuda seadmest 15 meetri kaugusele või kaugemale, mis võib tekitada kahjustusi või põhjustada kehavigastusi.

- hekkide piiramine või muu töö, mille puhul lõikeseadis asub maapinnast kõrgemal;
- okste lõikamine;
- mittetaimset päritolu materjalide lõikamiseks;
- muude peale tootja soovitatud lõikeseadmete kasutamine (vt peatükk 14.2 *Soovitatud lõikeseadised*);
- masina kasutamine kangina esemete tõstmiseks, liigutamiseks või purustamiseks;
- saeterade kasutamine.

2.3 JÄÄKRISKID

Hoolimata tootja poolt kõigi ohutusnõuete täitmisel rakendatud hoolikusest, jäävad alles jääkriskid, mida ei saa kõrvaldada, näiteks:

- Emalepaiskuvad materjalitükid, mis võivad kahjustada silmi.
- Kuulmiskahjustus, kui ei kasutata kuulmiskaitsevahendeid.
- Kokkupuude kuumade osadega.
- Operaatori kukkumine.

2.4 ISIKUKAITSEVAHENDID (PPE)

Isikukaitsevahendid (PPE) tähendavad kõiki vahendeid, mida töötaja peab kandma, et olla kaitstud ühe või mitme riski eest, mis võivad halvendada tööohutust või töötervishoidu, samuti kõiki selleks ettenähtud seadmeid või lisaseadmeid.

PPE kasutamine ei välista vigastamise ohtu, kuid see vähendab õnnetusest tuleneva võimaliku vigastuse raskusastet.

Järgnevalt on esitatud loetelu isikukaitsevahenditest, mida tuleb masina kasutamisel kasutada:

- **Kandke libisemiskindla talla ja teraseotsaga turvajalatsid.**
- **Kande kaitseprille või turvavõrku.**
- **Kaitske end müra eest, kasutades näiteks kõrvaklappe või kõrvatroppe.**
- **Kandke töökindaid, mis aitavad vibratsiooni maksimaalselt summutada.**
- **Kandke heakskiidetud kaitseriietust.**

HOIATUS

Masinaga töötamise ajal kandke alati heakskiidetud kaitseriietust. Riided peavad olema tööks sobivad ja need ei tohi mingil viisil kinni jääda. Kandke tihedalt liibuvat kaitseriietust. Ideaalseks riietuseks on kaitsejakid ja tunked. Ärge kandke riideid, salli, lipsu või ehteid, mis võivad pöösaste/okste külge kinni jääda. Siduge pikad juuksed kinni ja kaitske need.

HOIATUS

Kuulmisorganite kaitsevahendite kasutamine nõuab suuremat tähelepanu ja ettevaatust, sest sellised vahendid võivad piirata teie võimet kuulda ohule viitavaid helisid (hüüdeid, hoiatavaid signaale jne).

MÄRKUS

Sobiva riietuse valimiseks pöörduge nõu saamiseks oma usaldusväärse edasimüüja poole.

3 OHUSÜMBOLID JA HOIATUSED (JOON. 1)

Joonisel on näidatud masinal olevad ohutussümbolid ja hoiatused:

1. Enne selle elektritööriista kasutamise alustamist lugege kasutus- ja hooldusjuhend hoolikalt läbi.
2. Kandke silmade kaitsevahendeid, kõrvaklappe ja kaitsekiivrit.
3. Kandke kaitsvaid jalatseid.
4. Kandke metallist või plastist terade kasutamisel kaitsekindaid.
5. Olge teadlik võimalusest, et esemed/objektid võivad eemale paiskuda.
6. Hoidke inimesi vähemalt 15 meetri kaugusel.
7. Oht: kuumad pinnad.
8. Pöörake erilist tähelepanu sae tagasiviskumisele (tagasilöögile). See võib olla ohtlik.
9. Eeltäitepump.
10. Masina tüüp: **PÕÕSATRIMMER**
11. Garanteeritud helivõimsuse tase.
12. CE vastavusmargis
13. Seerianumber
14. Valmistamisaasta
15. Väljundvõlli max. kiirus, p/min

4 PÕHIOSAD

joon. 2 on näidatud masina põhiosad:

- | | |
|------------------------------------|------------------------------|
| 1. Komplekti kuuluvad tööriistad | 12. Õhufiltri ümbris |
| 2. Komplekti kuuluvad tööriistad | 13. Starteri käepide |
| 3. Kanderihmad | 14. Gaasihoob |
| 4. Koonushammasratas | 15. Gaasi lukustushoob |
| 5. Turvakaitse | 16. STOPP-nupp |
| 6. Trimmeri nailonist tööpea | 17. Gaasipäästik |
| 7. Kütusepaagi kork | 18. Kanderihmade kinnitus |
| 8. Eeltäitepump | 19. Käepide |
| 9. Karburaatori reguleerimiskruvid | 20. Käiguhoob |
| 10. Summuti kate | 21. Poolgaasi nupp |
| 11. Süüteküünla korpus | 22. Süüteküünla korpuse polt |

5 KOKKUPANEK

HOIATUS

Kokkupaneku läbiviimisel kandke alati kaitsekindaid.

5.1 KAITSEKATTE SÕLM (JOON. 5)

Kinnitage kaitse (A, joon. 5) kruvidega (B, joon. 5) ajamitoru külge asendisse, mis võimaldab ohutult töötada.

HOIATUS

Kasutage kaitset (C, joon. 5) ainult koos nailonist trimmeri tööpeaga. Kaitsekate (C, joon. 5) tuleb kinnitada kaitse (A, joon. 5) külge kruviga (D, joon. 5).

MÄRKUS

Lõikeseadise kaitsele on sümbol (E, joon. 10), mis näitab lõikeseadise pöörlemissuunda.

5.2 TRIMMERI NAILONIST TÖÖPEASÕLM (JOON. 9)

Paigaldage ülemine äärik (F, joon. 9). Sisestage trimmeri tööpea kinnitustihvt (H, joon. 9) avasse (L, joon. 9) ja kruvige trimmeri tööpea (N, joon. 9) ainult käe jõul vastupäeva.

5.3 TERAKOOST (JOON. 10)

1. Monteerige tera (R, joon. 10) ülemisele äärikule (F, joon. 10), tagades õige pöörlemissuuna.
2. Monteerige alumine äärik (B, joon. 10), kork (D, joon. 10) ja kruvige polti (A, joon. 10) vastupäeva.
3. Sisestage tera kinnitamiseks kaasasolev tihvt avasse (L, joon. 10) ja pingutage polti (A, joon. 10) pingutusmomendini 25 Nm (2,5 kgm).

HOIATUS

Krae (vt nooled C, joon. 10) tuleb asetada terakoostu avasse.

5.4 KÄEPIDEMESÕLM (JOON. 3)

Monteerige käepide ajamitorule ja kinnitage kruvidega (A, joon. 3). Käepideme asendit saab operaator reguleerida vastavalt vajadusele.

HOIATUS

Monteerige silmuskäepide (D, joon. 3) määrgistusnoolte (B, joon. 3) ja tagumise käepideme (C, joon. 3) vahele.

5.5 JUHTRAUASÕLM (JOON. 7)

1. Lõdvendage klambri kinnituskruvid (D, joon. 7).
2. Sisestage juhtraua 2 poolt oma vastavatesse pesadesse (E, joon. 7).

3. Pingutage kruvid (D, joon. 7) uuesti.

5.6 JUHTKÄEPIDEME SÕLM (JOON. 6)

1. Lõdvendage kruvi (G, joon. 6). Kruvi (H, joon. 6) jääb juhtkäepideme (L, joon. 6) külge.
2. Lükake juhtkäepide (L, joon. 6) – gaasipedaal (M, joon. 6) peab olema suunatud koonushammasratta poole – juhtraudadele (N, joon. 6) nii, et avad (P, joon. 6) oleksid ühel joonel.
3. Pange kruvi (G, joon. 6) tagasi ja pingutage.

5.7 JUHTRAUASÕLM (JOON. 8)

1. Paigaldage juhtraud (D, joon. 8) alumisse klambrisse (B1, joon. 8).
2. Paigaldage ülemine klamber (B2, joon. 8) ja pingutage 4 kruvi (D, joon. 8) lõdvalt.
3. Joondage juhtraud õiges nurga alla ajamitoru suhtes.
4. Pingutage kruvid (D, joon. 8) kindlalt.

HOIATUS

Veenduge, et kõik masina osad on kindlalt ühendatud ja kruvid pingutatud.

MÄRKUS

Järgige hoolikalt kohalikku seadusandlust pakendite kõrvaldamise kohta

6 OHUTUS- JA JUHTSEADISED

6.1 OHUTUSSEADMED

Masin on varustatud allpool toodud ohutusseadmetega.

6.1.1 Stopp-nupp

Vajutamisel peatab lüliti (16, joon. 2) mootori.

6.1.2 Gaasi lukustushoob

Gaasi lukustushoob (15, joon. 2) hoiab ära gaasihoova (17, joon. 2) ettekavatsematu kasutamise.

6.1.3 Turvakaitse

Kaitse (5, joon. 2) kaitseb operaatorit eemalepaiskuvate objektide eest.

6.2 JUHTSEADISED

Masin on varustatud allpool toodud juhtseadistega:

6.2.1 Gaasipäästik

Võimaldab reguleerida lõikeseadise kiirust.

Gaasihoova (17, joon. 2) kasutamine on võimalik ainult siis, kui samal ajal vajutatakse gaasipäästikut (15, joon. 2).

Õige töökiirus saavutatakse olukorras, kus gaasihoob (17, joon. 2) on täisgaasi asendis.

ET

6.2.2 Poolgaasi nupp

Seda kasutatakse mootori käivitamiseks, kui mootor on külm (21, joon. 2).

7 EELNEVAD TOIMINGUD

7.1 TÖÖALA

Kontrollige põhjalikult kogu tööala ja eemaldage kõik, mis võiksid masinast eemale paiskuda või lõikeseadist kahjustada.

7.2 KANDERIHMAD

Kanderihmade õige reguleerimine tagab masina hea tasakaalu ja sobiva kõrguse maapinnast (joon. 11).

7.2.1 Lihtne kanderihm (3S, joon. 2)

1. Asetage masin tasasele stabiilsele pinnale.
2. Pange lihtne kanderihm enda külge.
3. Riputage masin karabiini abil kanderihma külge (A, joon. 11).
4. Seadke konks (18, joon. 2) selliselt, et masin oleks parimal viisil tasakaalustatud.
5. Reguleerige masina kõrgus pandla abil sobivaks.

7.2.2 Topelt-kanderihm (BCH 500 T - DSH 5000 T)

1. Asetage masin tasasele stabiilsele pinnale.
2. Pange topelt-kanderihm (3T, joon. 2) endale selga.
3. Kinnitage pannal (A, joon. 12) vööpiirkonda ja reguleerige seda ülemise rihma (B, joon. 12) abil.
4. Kinnitage pannal (C, joon. 12) rinnapiirkonda.
5. Reguleerige õlarihmu kahe rihma (D, joon. 13) abil.

MÄRKUS

Selle kanderihma puhul saab operaator valida, kas koormus jaotub rohkem õlgadele või vööle.

6. Reguleerige rihma (E, joon. 12) rinnapiirkonnas.

7. Riputage masin karabiini abil kanderihma külge (A, joon. 11).
8. Reguleerige masina kõrgust maapinnast kahe rihma (H–L, joon. 14) abil. Vöö ja karabiini vahelist õiget vahekaugust saab mõõta nii, nagu on näidatud joon. 11. See reguleerimine aitab ka masina kaalu õigel viisil jaotada, et masin oleks õigesti tasakaalus.

8 KÄIVITAMINE

8.1 KÜTUS

HOIATUS

Bensiin on väga tuleohtlik vedelik. Toimige bensiini ja bensiinsegude käitlemisel väga ettevaatlikult. Ärge suitsetage kütuse või masina lähedal ning vältige lahtist tuld. Segage kütust väljaspool hooneid, kus pole sädemeid ega lahtisi leeke.

- Tulekahju ja põletushaavade ohu vähendamiseks käsitsege kütust ettevaatlikult. See on väga tuleohtlik.
- Raputage ja valage kütus heakskiidetud kütusemahutisse.
- Asetage masin puhtale maapinnale, pange mootor seisma ja laske sellel enne tankimist jahtuda.
- Lõdvendage kütusepaagi korki aeglaselt, et rõhk vabastada ja vältida kütuse mahavoolamist.
- Pärast tankimist keerake kork korralikult kinni. Vibratsioon võib põhjustada korgi pingutuse lõdvenemist ja kütuse lekkimist.
- Pühkige paagist välja voolanud kütus ära. Enne mootori käivitamist viige masin tankimiskohast 3 meetri kaugusele.
- Ärge kunagi püüdke lekkinud kütust ära põletada.
- Ärge suitsetage, kui käitlete kütust või kasutate masinat.
- Hoidke kütust jahedas, kuivas ja hea ventilatsiooniga kohas.
- Ärge hoidke kütust kohtades, kus on kuivad lehed, õled, paber jne.
- Hoidke masinat ja kütust kohtades, kus kütuseaurud ei puutu kokku sädemete või lahtise tulega, soojendamiseks mõeldud veekatelde, elektrimootorite või -lülitite, ahjude jms.
- Ärge eemaldage kütusepaagi korki, kui mootor töötab.
- Ärge kasutage kütust puhastamiseks.
- Olge ettevaatlik ja vältige kütuse riistele sattumist.



Käesolevat masinat käitatakse 2-taktilise mootoriga ja see nõuab eelnevalt bensiini ja 2-taktilise mootori jaoks ettenähtud õli segamist. Segage pliivaba bensiin ja kahetaktilise mootori õli puhtas bensiini jaoks ettenähtud anumasse segamini.

Soovitatav kütus: see mootor on sertifitseeritud tööks pliivaba mootorsõidukite bensiiniga, mille oktaanarv on $89 \left(\frac{R + M}{2} \right)$ või kõrgem.

Segage 2-taktilise mootori õli bensiiniga vastavalt sildil olevatele juhistele.

Soovitame kasutada 2-taktiliste mootorite jaoks ettenähtud mootoriõli, Oleo-Mac / Efco mida lisatakse bensiinile **2%** (suhtes **1:50**) ja mis on spetsiaalselt välja töötatud kõikide öhkjahutusega kahetaktiliste mootorite jaoks.

Tabelis (joon. A) näidatud õli/kütuse suhe on õige juhul, kui kasutatakse mootoriõli Oleo-Mac / Efco **PROSINT 2 EVO** ja **EUROSINT 2 EVO** või samaväärset kõrgekvaliteedilist mootoriõli (**JASO FD** või **ISO L-EGD tehnilised tingimused**).

BENSIIN 	ÕLI 	
	2% – 50:1	
ℓ	ℓ	(cm ³)
1	0,02	(20)
5	0,10	(100)
10	0,20	(200)
15	0,30	(300)
20	0,40	(400)
25	0,50	(500)

joon. A



ETTEVAATUST!

Ärge kasutage mootorsõidukite ega 2-taktiliste ujuvvahendite päramootorite õli.



ETTEVAATUST!

- Ostke ainult nii palju kütust, kui seda tavapärasest kasutusest lähtudes tõenäoliselt vajatakse; ärge ostke rohkem kütust, kui ühe või kahe kuu jooksul ära kasutate.
- Hoidke bensiini hermeetiliselt suletud mahutis jahedas ja kuivas kohas.



ETTEVAATUST!

Ärge kunagi valmistage segu, kasutades kütust etanooli sisaldusega üle 10%; kasutada võib gaasooli (bensini ja etanooli segu) kuni 10% etanooli sisaldusega või kütust E10.

MÄRKUS

Valmistage ainult koheseks kasutamiseks vajalik kogus segu; kütust ei tohi pikaks ajaks paaki ega mahutisse jätta. Kui segu tuleb hoida pikema aja jooksul, soovitame kasutada **Emaki kütuse stabiliseerijat ADDITIX 2000** koodiga 001000972A, mis võimaldab segu hoida kuni 12 kuud.

⚠ ETTEVAATUST!

Alkülaatkütuste erikaal on tavalistest bensiinist erinev. Seetõttu võib alküülbensiini kasutamisel tavalise bensiiniga kasutamiseks häälestatud mootorite korral olla vajalik karburaatori teistsugune seadistus. See toiming tuleb usaldada volitatud hoolduskeskusele.

8.2 TANKIMINE

⚠ HOIATUS

Järgige kütuse käitlemiseks ettenähtud ohutusjuhiseid. Enne tankimist lülitage mootor alati välja. Ärge kunagi püüdke masinat tankida, kui mootor töötab või on veel kuum. Enne mootori käivitamist eemalduge vähemalt 3 m kaugusele tankimiskohast. **ÄRGE SUITSETAGE!**

1. Enne paagi täitmist raputage kütusesegu sisaldavat kanistrit.
2. Puhastage täitekorki ümbrus, et vältida kütuse saastumist.
3. Keerake täitekork aeglaselt lahti.
4. Olge ettevaatlik, kui valate kütusesegu paaki. Vältige möödavalamist.
5. Enne kütuse täitekorki tagasipanekut puhastage ja kontrollige tihendit.
6. Pange kütuse täitekork kohe tagasi, keerates selle käsitsi kinni. Pühkige väljavoolanud kütus ära.

⚠ HOIATUS

Kontrollige kütuselekkeid ja lekete leidmisel kõrvaldage need enne masina kasutamist. Vajadusel pöörduge volitatud hoolduskeskusesse.

8.3 KÄIVITUSPROTSEDUUR

⚠ HOIATUS

Enne mootori käivitamist:

- veenduge, et tera saab vabalt liikuda ja puutu vastu ühtegi võõrkeha;
- kontrollige, et gaasihoob liiguks vabalt;
- kontrollige kütuselekkeid ja lekete leidmisel kõrvaldage need enne masina kasutamist. Vajaduse korral võtke ühendust oma edasimüüja teenindusosakonnaga.

1. Vajutage aeglaselt 4 korda eeltäitepumpa (8, joon. 2).
2. Seadke käivitushoob SULETUD asendisse (A, joon. 15).
3. Tõmmake gaasihooba (17, joon. 2) ja lukustage see nuppu (21, joon. 2) vajutades poolele gaasile, seejärel vabastage hoob (17, joon. 2).
4. Asetage masin maapinnale stabiilsesse asendisse.

5. Hoides masinat ühe käega kinni (joon. 16) tõmmake starteri trossi (mitte üle 3 korra), kuni kuulete mootoris esimest kütuse süttimisheli.

HOIATUS

- **Kunagi ärge mähkige käivitustrossi ümber käe.**
- **Käivitustrossi tõmbamisel ärge tehke seda täies pikkuses; see võib põhjustada trossi katkemise.**
- **Ärge laske trossi järsult lahti; hoidke käivituskäepidemest (joon. 16) kinni ja laske trossil aeglaselt tagasi kerida.**

MÄRKUS

Uus masin võib nõuda täiendavaid tõmbamisi.

6. Seadke käivitushoob AVATUD asendisse (B, joon. 15).
7. Tõmmake käivitustrossi mootori käivitamiseks.
8. Kui masin on käivitunud, laske sellel paar sekundit soojeneda gaasihooba puudutamata.

MÄRKUS

Külma ilmaga või suurel kõrgusel võib masina soojenemisele kuluda mitu sekundit.

9. Lõpuks vajutage gaasihooba (17, joon. 2), et inaktiveerida töörežiim poolal gaasil.

HOIATUS

- **Tühikäigul töötava mootori korral ei tohi löikeseadis pöörelda. Probleemi püsimisel laske masinat kontrollida volitatud hoolduskeskuses, kus seda saab nõuetekohaselt remontida.**
- **Ärge kasutage starterit mootori käivitamiseks, kui see on juba kuum.**
- **Kasutage mootori käivitamisel külma ilmaga ainult poolgaasiseadet.**

MÄRKUS

Uue mootori puhul on normaalne, et sellest tuleb esimese kasutamise ajal ja pärast seda suitsu.

8.4 MOOTORI SEISKAMINE

1. Nihutage gaasihoob tühikäiguasendisse (17, joon. 2).
2. Oodake paar sekundit, et mootor saaks jahtuda.
3. Peatage mootor, vajutades STOPP-nuppu (16, joon. 2).

8.5 ÜLEUJUTATUD MOOTOR

1. Eemaldage kruvi (22, joon. 2).
2. Eemaldage süüteküünla korpus (11, joon. 2).

3. Kui korki on raske eemaldada, kasutage selle süüteküünlast vabastamiseks sobivat tööriista.
4. Kangutage süüteküünla kork lahti.
5. Kruvige süüteküünal lahti ja kuivatage.
6. Avage gaasi ahendusklapp täies ulatuses.
7. Tõmmake käivitustrossi (joon. 16) mitu korda, et põlemiskamber kuivatada.
8. Paigaldage süüteküünal ja süüteküünla kork uuesti tagasi, surudes viimase kindlalt alla.
9. Seadke käivitushoob asendisse AVATUD (B, joon. 15) – seda isegi juhul, kui mootor on külm.
10. Käivitage mootor (vt peatükk 8.3 *Käivitusprotseduur*).

8.6 MOOTORI SISSETÖÖTAMINE

Mootor saavutab maksimaalse võimsuse 5÷8 töötunni järel.

Sissetöötamisaja vältel ei tohi mootorit liigse koormuse vältimiseks lasta töötada täiskiirusel.

HOIATUS

Ärge reguleerige sissetöötamise ajal karburaatorit, et saavutada eeldatav võimsuse suurenemine – see võib mootorit kahjustada.

MÄRKUS

Uue mootori puhul on normaalne, et sellest tuleb esimese kasutamise ajal ja pärast seda suitsu.

9 MASINA KASUTAMINE

9.1 OHUTUSALASED KONTROLLIMISED

HOIATUS

Enne masina igakordset kasutamist ja iga kord, kui masin on saanud lööke või maha kukkunud, viige läbi järgmised ohutusalsed kontrollimised.

- Veenduge, et käepidemed on puhtad ja kuivad ning õigesti ja kindlalt masina külge kinnitatud.
- Veenduge, et lõikeseadise kaitsepiire oleks õigesti ja kindlalt masina külge kinnitatud ning et sellel poleks kahjustusi ega kulumismärke.
- Kontrollige, et kanderihm on heas seisukorras ja korralikult tasakaalustatud (vt peatükk 7.2 *Kanderihmad*).
- Kontrollige, et masina kruvid on korralikult pingutatud.
- Veenduge, et lõikeseadis on puhas, pole kahjustatud ega kulunud.
- Kontrollige, et masin on korralikult transpordikonstruktsiooni külge kinnitatud.
- Veenduge, et lõiketera on terav.
- Kontrollige, et jahutuseks ettenähtud ventilatsioonivad pole ummistunud.

- Veenduge, et masinal poleks märke kahjustustest või kulumisest.
- Kontrollige, et gaasihoob ja gaasi lukustushoob liiguksid vabalt.
- Tehke proovikäivitus ja kontrollige, et poleks ebanormaalst vibratsiooni ega helisid.
- Kontrollige, et gaasihoob ja gaasi lukustushoob pöörduksid pärast vabastamist koheselt tagasi neutraalasendisse.
- Veenduge, et ainult gaasihooba vajutades jääks see lukustatuks.

9.2 ÜLDISED ETTEVAATUSABINÕUD

- Lõigake alati nii, et mõlemad jalad toetuksid kindlale pinnale, et vältida tasakaalu kaotamist.
- Veenduge, et liigute ja seisate ohutult.
- Juhul kui peate ootamatult liikuma hakkama, kontrollige tööala takistuste suhtes (juured, kivid, oksad, kraavid jms).
- Ärge lõigake rinnatasemest kõrgemal, sest sellisel kõrgusel on tagasilöögiõudu raske kontrollida.
- Lõiketöid ei tohi teha elektrijuhtmete vahetus läheduses.
- Lõigata tohib ainult tingimusel, et nähtavus on hea ja valgustus tööks piisav.
- Ärge lõigake redelil olles, see on äärmiselt ohtlik.
- Peatage masin, kui tera puutub vastu võõrkeha. Kontrollige tera ja masinat; ärge jätkake tööd, kui osad on kahjustatud.
- Hoidke tera mustusest ja liivast eemal. Isegi väike kogus mustust võib tera kiiresti nüriks muuta ja suurendada tagasilöögi võimalust.
- Enne masina maha panekut lülitage mootor välja.
- Olge mürakaitse kõrvaklappes eriti ettevaatlik, sest need võivad piirata võimet kuulda ohust märku andvaid helisid (telefonikõned, sireenid, häiresignaalid jne).
- Olge äärmiselt ettevaatlik kallakutel või ebatasasel pinnal töötamisel.



HOIATUS

- **Kunagi ärge kasutage kivisel pinnasel lõikamiseks kõvu lõiketeri. Välja paiskuvad killud või kahjustatud terad võivad põhjustada operaatorile või juuresolijaile ränki või surmavaid kehavigastusi.**
- **Pöörake tähelepanu eemalepaiskuvatele objektidele ja kandke alati heakskiidetud kaitseprille.**
- **Ärge kunagi kummarduge üle lõikeseadme kaitsme. Kivid, praht jms võivad teile silma lennata ja põhjustada pimedaks jäämise vm tõsise vigastuse.**
- **Hoidke kõrvalised isikud eemal: lapsed, loomad, kõrvalseisjad ja abilised peavad jääma vähemalt 15 m kaugusele.**
- **Kui mõni inimene läheneb, peatage masin koheselt.**
- **Kunagi ärge pange masinat pöörlema eelnevalt kontrollimata, kas tööpiirkonnas on inimesi.**

9.3 TÖÖTAMINE

9.3.1 Üldised juhised töötamiseks

- Selles kasutusjuhendi osas kirjeldatakse põhilisi ohutusnõudeid masina kasutamisel harvendamiseks ja muru lõikamiseks.
- Kui teil tekib olukord, kus te pole kindel, kuidas edasi toimida, küsige nõu asjatundjalt. Pöörduge masina edasimüüja poole või volitatud remonditöökotta.
- Ärge sooritage manöövreid, mis pole teile jõukohased.

9.3.2 Põhilised ohutuseeskirjad

HOIATUS

- **Mootori heitgaaside pikaajaline sissehingamine võib ohustada tervist.**

HOIATUS

- **Ärge kasutage masinat, kui te pole võimeline õnnetuse korral abi kutsuma.**
- **Ärge kunagi kasutage masinat ilma kaitsekatteta või defektse kaitsekattega.**
- **Ärge kunagi kasutage masinat ilma ajamvõllita.**
- **Ärge kasutage muru jaoks mõeldud tera puittaimede mahalõikamiseks.**

- Ärge kunagi kasutage masinat ebasoodsates ilmastikutingimustes, nagu tugev udu, vihm, tugev tuul, tugev külm jne. Sellistes tingimustes töötamine on väsitav ja sellega kaasnevad sageli lisariskid, näiteks maapinna jäätumine jne.
- Enne teisele tööalale liikumist lülitage mootor välja.
- Kunagi ärge asetage töötava mootoriga masinat maapinnale.
- Kasutage alati õiget varustust/seadisi.
- Kontrollige, et seade oleks õigesti reguleeritud.
- Korraldage oma töö hoolikalt.
- Kasutage teraga lõikamise alustamisel alati täisgaasi.
- Kasutage alati teravaid terasid.

HOIATUS

- Ärge püüdke lõigatud materjali eemaldada, kui mootor töötab või lõikeseadis liigub. Enne tera ümber kinni jäänud materjali eemaldamist pange mootor ja lõikeseadis seisma.
- Koonushammasratas võib kasutamise ajal kuumeneda ja jääda pärast seda mõneks ajaks kuumaks. Kui te seda puudute, võite end põletada.
- Katalüütilise muunduriga summutid muutuvad töö ajal väga kuumaks ja on kuumad pikka aega pärast mootori seiskamist. See on nii ka siis, kui mootor on töötab tühikäigul. Kokkupuude võib põhjustada nahapõletusi ja tekitada tulekahjuohu.
- Ärge kasutage masinat, kui summuti on kahjustatud, puudub või seda on muudetud.

9.4 MURU TRIMMIMINE TRIMMERI TÖÖPEAGA

HOIATUS

Ärge kasutage soovitatust pikemat jõhvi (joon. 18). Kui kaitsepiire on õigesti paigaldatud (joon. 5), reguleerib sisseehitatud lõikeseade jõhvi pikkuse automaatselt sobivaks. Liiga pikkade jõhvide kasutamine võib mootori ülekoormata ning kahjustada hõõrdemehhanismi ja sellega seotud osi.

9.4.1 Trimmimine

- Hoidke trimmeri tööpead maapinnast veidi kõrgemal nurga all. Tegelikku teed teeb jõhvi lõpuosa. Laske jõhvil töötada omas tempos. Ärge vajutage jõhvi kunagi lõigatavasse piirkonda.
- Jõhviga saab hõlpsasti eemaldada rohtu ja umbrohtu seinte, aedade, puude ja piirete küljest, kuid see võib kahjustada ka puude ja pöösaste tundlikku koort ning kahjustada aiaposte.
- Taimede kahjustamise ohtu vähendamiseks lühendage jõhvi pikkust 10–12 cm-ni ja vähendage mootori kiirust.

9.4.2 Harvendamine

Harvendamistehnikaga eemaldatakse kogu soovimatu taimestik.

Toimige järgmiselt:

- Hoidke trimmeri tööpead maapinnast veidi kõrgemal ja kallutage seda.
- Laske jõhvi otsal lüüa vastu maad puude, postide, kujude ja sarnaste objektide ümber.
- Jõhv kulub kiiremini ja seda tuleb sagedamini ettepoole sööta, kui see puutub vastu kive, telliseid, betooni, metallist tarasid jne, võrreldes kokkupuutega puude ja puidust taradega.

HOIATUS

Trimmimise ja harvendamise ajal peaks mootor töötama täisgaasist madalamal kiirusel, et tagada niidi pikem kasutusiga ja vähendada trimmeri tööpea kulumist.

9.4.3 Lõikamine

Masin on ideaalne vahend muru lõikamiseks, mis on tavalise trimmeriga raskesti ligipääsetav.

- Lõikamisel hoidke jõhvi maapinnaga paralleelselt trimmeri tööpead kallutamata ja toimige nii, nagu on näidatud joon. 25.

HOIATUS

Vältige kokkupuudet trimmeri tööpea ja maapinna vahel. See võib kahjustada masinat ja rikkuda muru.

ET

9.4.4 Kiirharvendamine

- Pöörleva jõhvi ventilaatoriefekti saab kasutada kiireks ja lihtsaks puhastamiseks. Hoidke jõhvi puhastatava maapinna kohal paralleelselt ja liigutage trimmerit edasi-tagasi.
- Lõikamisel ja harvendamisel peaksite parima tulemuse saavutamiseks kasutama täisgaasi.

HOIATUS

Ärge niitke kunagi halva nähtavuse korral või äärmuslikel temperatuuridel või kui maapind on külmunud.

9.5 ROHU HARVENDAMINE ROHUTERA ABIL

9.5.1 Kontrollimine enne käivitamist

- Kontrollige tera hammaste põhjas või tsentraalse ava läheduses olevate pragude suhtes. Vahetage tera välja, kui sellel on pragusid (vt peatükk 5.3 *Terakoost* (joon. 10)).
- Kontrollige, et tugiäärrik poleks pragunenud metalli väsimuse või liiga tugeva pingutamise tõttu. Asendage tugiäärrik, kui see näib olevat pragunenud (vt peatükk 5.3 *Terakoost* (joon. 10)).
- Veenduge, et kinnitusmutter (A, joon. 10) pole kaotanud oma kinnitusvõimet. Kinnitusmutri pingutusmoment peab olema **25 Nm**.
- Kontrollige, et lõiketera kate (A, joon. 4) pole kahjustatud ega mõranenud. Asendage lõiketera uuega, kui see näib olevat mõranenud.

MÄRKUS

Rohutera kasutatakse ükskõik millise kõrge või tugevavarrelise rohu puhul.

 HOIATUS

- **Vältige tagasilööki, sest see võib tekitada raskeid vigastusi. Tagasilöök on masina äkiline külgsuunaline või ettepoole suunatud liikumine, mis tekib olukorras, kus tera puutub kokku objektidega, näiteks suurte okste või kividega, või kui löikamise ajal puutükk tabab puidutera. Võõrkehaga kokkupuutumine võib samuti põhjustada kontrolli kaotamist võsalõikuri üle.**
- **Järgige alati ohutusjuhiseid. Võsalõikuriga võib lõigata ainult rohtu ja väiksemaid põõsaid. Lõigake puitu ainult sobiva teraga. Keelatud on lõigata metalli, plastmassi, telliseid või ehitusmaterjale, mis pole valmistatud puidust. Muude materjalide lõikamine on keelatud. Võsalõikurit ei tohi kasutada kangina objektide tõstmiseks, liigutamiseks ega purustamiseks ning seda ei tohi kinnitada liikumatutele tugelede. Võsalõikuri jõuvõtuvõlli külge on keelatud kinnitada ükskõik milliseid muid tööriistu või seadisi peale nende, mis on tootja poolt ette nähtud.**
- **Vältige löikamist aedade, hoonete seinte, puutüvede, kivide või muude objektide läheduses, mis võivad põhjustada masina pörutamist või tera kahjustamist. Selliste tööde puhul soovitame kasutada nailonijõhvist tööpead. Lisaks sellele olge sellistes olukordades tähelepanelik, kuna võimalus rikošettide tekkeks on suurenenud.**
- **Kunagi ärge kasutage masinat selliselt, et lõikeseadis on risti maapinnaga.**
- **Kunagi ärge kasutage masinat, mille tera kinnitus on lõtvunud. Kui tera pärast nõuetekohast kinnitamist lahti läheb, lõpetage kohe kasutamine. Kinnitusmutter võib olla kulunud või kahjustatud ja see tuleks välja vahetada. Kunagi ärge kasutage tera kinnitamiseks heakskiitmata osi. Kui tera lõdveneb jätkuvalt, pöörduge edasimüüja poole.**

- Rohtu niidetakse külgsuunaliste, õõtsuvate liigutustega, kusjuures liikumine paremalt vasakule on harvenduskäik ja liikumine vasakult paremale on tagasiviiv käik. Lõikamine toimub tera vasaku küljega, nagu näidatud joon. 25.
- Kui tera on rohu harvendamisel vasakule kaldu, koguneb rohi ühele joonele, mis hõlbustab selle kokku kogumist nt riisumise teel.
- Püüdke töötada rütmiliselt. Seiske kindlalt jalgu laiali hoides. Liikuge pärast tagasiviivat käiku edasi ja võtke uuesti sisse kindel seisuasend.
- Laske tugikattel maapinda riivata selliselt, et tera ei puutuks maapinnaga kokku.
- Vähendage materjali ümber tera mähkimise ohtu, järgides alltoodud juhiseid:
 - Töötage alati täisgaasiga.
 - Vältige tagasiviiva käigu ajal eelnevalt lõigatud materjali puutumist.
 - Enne lõigatud materjali kogumise alustamist pange mootor seisma, võtke kanderihm lahti ja asetage masin maapinnale.

10 HOOLDUS

HOIATUS

- Hooldustööde läbiviimise ajal kandke alati kaitsekindaid.
- Ärge tehke hooldustöid, kui mootor on kuum.
- Ohutusseadmete hooldamata jätmine või ebaõige hooldus, eemaldamine või muutmine ja/või mitteoriginaalvaruosade kasutamine võib põhjustada raskeid või surmaga lõppevaid vigastusi käitajale või kolmandatele isikutele.

ET

Ärge kasutage puhastamiseks kütust (2-taktilise mootori küttesegu).

10.1 GAASIDE HEITKOGUSTE VASTAVUS NÕUTULE

Käesolevat mootorit, sealhulgas heitekontrollisüsteemi, tuleb käitada, kasutada ja hooldada vastavalt kasutusjuhendis toodud juhistele, et tagada gaaside heitkoguste taseme püsimine maastikul kasutatavate liikurmasinate suhtes kohaldatavate õigusaktide nõuete piires.

Mootori heitekontrollisüsteemi ei tohi tahtlikult muuta ega väärkasutada.

Mootori või masina ebaõige käitamine, kasutamine või hooldamine võib põhjustada heitekontrollisüsteemi võimalikke rikkeid, mis võib kaasa tuua kohaldatavate õiguslike nõuete täitmata jätmise; sellisel juhul tuleb viivitamatult rakendada meetmeid süsteemi rikete kõrvaldamiseks ja vastavuse taastamiseks kohaldatavatele nõuetele.

Ebaõige käitamise, kasutamise või hoolduse näideteks on (loetelu pole ammendav):

- kütuse mõõteseadmete tahtlik muutmine või rikkumine;
- sellise kütuse ja/või mootoriõli kasutamine, mis ei vasta jaotises 8.1 *Kütus* esitatud spetsifikatsioonidele;
- mitte-originaalvaruosade, nt süüteküünalde, kasutamine;
- väljalaskesüsteemi hoolduse vahele jätmine või ebaõige hooldamine, k. a summuti, süüteküünla, õhufiltri hoolduse ajagraafikute eiramine.

HOIATUS

Mootori omavoliline avamine muudab ELi saastesertifikaadi kehtetuks.

Mootori CO₂ tase on leitav Emaki veebisaidilt (www.myemak.com) jaotisest „Välitingimustes kasutatavate mootorite maailm“.

10.2 ROHULÖIKETERADE TERITAMINE (2-3-4 HAMMAST)

Rohulõiketeri teritatakse ühesuunaliselt lõigatud lameviiliga (joon. 17).

HOIATUS

- Kui teil pole terade nõuetekohaseks teritamiseks vajalikke oskusi, võtke ühendust volitatud hoolduskeskusega.
- Ebasobiv lõiketera või valesti teritatud tera suurendab tagasilöögi ohtu.
- Kontrollige rohulõiketerasid kahjustuste või pragude suhtes; kui terad on kahjustatud, vahetage uute vastu.
- Ärge keevitage, sirgestage ega muutke kahjustatud lõikeseadiste kuju, püüdes neid parandada. Sellised toimingud võivad kaasa tuua lõikeseadise lahtituleku ja põhjustada raskeid või surmaga lõppevaid vigastusi.
- Terasid ei tohi kunagi remontida, vaid need tuleb välja vahetada kohe, kui avastatakse purunemise algus või kui teravuse piirväärtus on ületatud.

ETTEVAATUST!

- Tasakaalu säilitamiseks viilige kõiki lõikeservasid ühtlaselt.
- Kui terad pole korralikult teritatud, võivad need tekitada masinas ebanormaalseid vibratsioone, mille tulemuseks on terade purunemine.

MÄRKUS

Rohulõiketerad on pööratavad: kui üks külj pole enam terav, saab tera ümber pöörata ja kasutada teist külge (joon. 17).

10.3 TRIMMERI NAILONIST TÖÖPEA

Mootori ülekoormuse vältimiseks kasutage alati originaaltootega sama läbimõõduga jõhvi (joon. 18).

Nailonjõhvi pikendamiseks töö ajal koputage trimmeri tööpead vastu maapinda.

ETTEVAATUST!

Ärge koputage trimmeri tööpeaga vastu betooni või kõnniteed.

10.3.1 Nailonjõhvi asendamine TAP&GO trimmeri tööpeas (joon. 19)

1. Vajutage liistule (1, joon. 19) ning eemaldage kate ja sisemine pool.
2. Keerake jõhv kahekordselt tagasi, jättes ühe otsa teisest umbes 14 cm pikemaks.
3. Lukustage jõhv poolil asuvasse säлку (2, joon. 19).
4. Kerige jõhvi ühtlaselt noole suunas, mõlemad otsad vastavas pilus, ilma neid ristamata.
5. Kui olete jõhvi kerimise lõpetanud, lukustage see jõhvi pesadesse, nagu on näidatud (3, joon. 19).
6. Paigaldage vedru.
7. Lükake jõhv läbi avade (4, joon. 19).

8. Lukustage trimmeri tööpea kattega (5, joon. 19).

9. Tõmmake jõhv välja (6, joon. 19).

10.4 ÕHUFILTER



ETTEVAATUST!

Ummistunud filter põhjustab mootori ebakorrapärase töö, mis suurendab kütusetarbimist ja vähendab võimsust.

ET

Iga 8–10 töötunni järel:

1. Eemaldage kate (A, joon. 23), puhastage filter (B, joon. 23).
2. Puhuge suruõhuga kuivaks, suunates õhku seestpoolt väljapoole.
3. Kui see on must või kahjustatud, asendage uuega.

10.5 KÜTUSEFILTRI PERIOODILINE HOOLDUS



HOIATUS

Must filter põhjustab käivitamiskasutusi ja vähendab mootori jõudlust.

Kontrollige regulaarselt kütusefiltri seisukorda. Filtri puhastamiseks tõmmake see kütuse täiteavast välja; kui see on ülemääraselt mustunud, vahetage välja (joon. 21).

10.6 MOOTOR

Puhastage silindri ribisid korrapäraselt harja või suruõhu abil.



ETTEVAATUST!

Kui silindri koguneb mustus, võib see põhjustada ülekuumenemist ja halvendada mootori jõudlust.

10.7 SÜÜTEKÜÜNAL

Puhastage süüteküünalt ja kontrollige selle sädevahet korrapäraselt (joon. 22).

Kasutage süüteküünalt TORCH L8RTF või teiste tootjate sama soojusastmega süüteküünlaid.

10.8 KOONUSHAMMASRATAS

Iga 30 töötunni järel eemaldage kruvi (D, joon. 9) koonushammasratta küljest ja kontrollige määrdetaset.

Kasutage mitte rohkem kui 10 g kvaliteetset molübdeendisulfiidmääret.

10.9 JÕUÜLEKANNE

Iga 30 töötunni järel määrige kõva toruliitmiku hoidjat (D, joon. 24) molübdeendisulfiidmäärdega.

10.10 KARBURAATOR

Enne karburaatori reguleerimist puhastage õhufilter (B, joon. 23) ja käitage mootorit soojenemiseni. See masin on konstrueeritud ja toodetud vastavalt määruse (EL) 2016/1628 kohalduvate nõuetega.

Tühikäigupöörete kruvi (T, joon. 20) reguleeritakse nii, et tühikäigupöörete ja siduri rakendumise pöörete vahele jääks piisav ohutusvaru.

HOIATUS

- Kui mootor töötab tühikäigul (3000 p/min), ei tohi löiketera liikuda. Soovitame lasta kõik karburaatori seadistused teha oma edasimüüjal või volitatud töökojal.
- Kui masinat kasutatakse merepinnast kõrgemal kui 1000 m, tuleb karburaatorit lasta kontrollida volitatud hoolduskeskuses.

10.11 SUMMUTI

HOIATUS

Ärge kasutage masinat, kui summuti on kahjustatud, puudub või seda on muudetud. Ebaõigesti hooldatud summuti suurendab tulekahju ja kuulmiskahjustuse ohtu.

HOIATUS

Summutis kasutatakse katalüütilist muundurit, mis on vajalik selleks, et tagada mootori vastavus kehtivatele heitmenormidele. Ärge kunagi modifitseerige ega eemaldage katalüütilist muundurit – seda tehes rikute seadust.

HOIATUS

Katalüütilise muunduriga summutid muutuvad töö ajal väga kuumaks ja on kuumad pikka aega pärast mootori seiskamist. See on nii ka siis, kui mootor on töötab tühikäigul. Kokkupuutel võite nahka põletada. Pidage alati meeles võimalikku tulekahjuohtu!

ETTEVAATUST!

Kui summuti saab kahjustada, tuleb see välja vahetada. Kui summuti hakkab sageli ummistuma, võib see olla märgiks katalüütilise muunduri piiratud efektiivsusest.

10.12 PÕHILISED HOOLDUSTÖÖD

Intensiivse kasutamise korral on soovitatav lasta masinat iga hooaja lõpus või tavapärase kasutamise korral iga kahe aasta möödudes volitatud hoolduskeskuse tehnikutel kontrollida.

Leidke teile lähim volitatud hoolduskeskus aadressilt <https://www.myemak.com/int/filiali-e-distributori/distributori>.

⚠ HOIATUS

- **Kõik hooldustööd, mida selles juhendis otseselt ei kirjeldata, tuleb lasta teha selleks volitatud hoolduskeskuses. Masina õige töö tagamiseks pidage meeles, et kasutada võib ainult ORIGINAALVARUOSI.**
- **Osade oskamatu vahetamine ja/või mitteoriginaalvaruosade kasutamine võib põhjustada masina kasutajale või teistele inimestele raskeid vigastusi või isegi surma ning muudab garantii koheselt kehtetuks.**

ET

10.13 HOOLDUSTABEL

<i>Pange tähele, et alltoodud hooldusvälbad kehtivad ainult tavapärasest töötingimuste. Kui teie igapäevane töö on tavapärasest raskem, tuleb hooldustöid teha vastavalt sagedamini.</i>		<i>Enne iga kasutamist</i>	<i>Kord kuus</i>	<i>Kahjustuse või rikke korral</i>	<i>Vajadusel</i>	<i>1 aasta või 100 töötundi</i>
Kogu masin	Kontrollida (lekked, praod, kulumine)	x				
	Puhastada pärast igapäevast tööd	x				
Juhtseadised (STOP-nupp, käivitushoob, gaasihoob, turvahoob)	Kontrollida tööd	x				
Kütusepaak	Kontrollida (lekked, praod, kulumine)	x				
	Puhastada					x
Kütusefilter ja voolikud	Kontrollida		x			
	Puhastada, vahetada filterelement			x		x
Lõikeseadised	Kontrollida (kahjustused, teravus ja kulumine)	x				
	Kontrollida pingsust	x				
	Teritada			x	x	
Koonushammasratas	Kontrollida (kahjustused, kulumine ja määrdetase)		x		x	
Lõikeseadise kaitsepiire	Kontrollida (kahjustused ja kulumine)	x				
	Vahetada			x	x	
Kõik juurdepääsetavad kruvid ja mutrid (v.a reguleerimiskruvid)	Kontrollida	x				
	Pingutada		x			
Õhufilter	Puhastada	x			x	
	Vahetada			x		x
Silindri ribad	Puhastada		x			

Pange tähele, et alltoodud hooldusvälbad kehtivad ainult tavapärasest töötingimuste. Kui teie igapäevane töö on tavapärasest raskem, tuleb hooldustöid teha vastavalt sagedamini.		Enne iga kasutamist	Kord kuus	Kahjustuse või rikke korral	Vajadusel	1 aasta või 100 töötundi
Starteri korpuse avad	Puhastada pärast igapäevast tööd	x				
Starteri tross	Kontrollida (kahjustused ja kulumine)		x			
	Vahetada			x		
Karburaator	Kontrollida tühikäiku (lõikeseadis ei tohi tühikäigul pöörelda)	x				
Süüteküünal	Kontrollida sädevahet		x			
	Vahetada			x		x
Vibratsioonisummutid	Kontrollida (kahjustused ja kulumine)		x			
	Lasta edasimüüjal vahetada			x	x	
Lõikeseadise mutrid ja kruvid	Kontrollige, et lõikeseadise lukustusmutter on õigesti pingutatud	x				

11 TRANSPORTIMINE

- Pange mootor seisma ja oodake, et see maha jahtuks
- Paigaldage terakate (A, joon. 4).
- Haarake masinast ainult käepidemest ja pöörake lõikeseadis liikumissuunale vastupidises suunas (joon. 4).

HOIATUS

Masina transportimisel või hoiundamisel paigaldage alati lõiketera kate, kood 4196086 nagu on näidatud pos. A, joon. 4.

HOIATUS

Masina sõidukis transportimisel veenduge, et see oleks vastavate rihmadega korralikult ja kindlalt kinnitatud. Seadet tuleb transportida horisontaalasendis, kütusepaak peab olema tühi; lisaks tuleb kontrollida, et ei rikutaks kohalikku seadusandlust, mis puudutab sarnaste seadiste transporti kohta.

12 HOIUNDAMINE

Masina ettevalmistus pikaajaliseks säilitamiseks:

- Tühjendage ja puhastage kütusepaak ja õlipaak hea ventilatsiooniga kohas.



ETTEVAATUST!

Karburaatori tühjendamiseks käivitage mootor ja oodake, kuni see seiskub (karburaatorisse jäänud kütusesegu võib kahjustada membraane).

- Kõrvaldage kütus ja õli eeskirju järgides ja keskkonda säästes.
- Järgige kõiki käesolevas kasutusjuhendis kirjeldatud hooldustoiminguid.
- Puhastage masin hoolikalt ja määrige metalloosi.
- Eemaldage tera, puhastage ja õlitage seda rooste vältimiseks.
- Eemaldage tera kinnitusäärikud; puhastage, kuivatage ja õlitage koonusratta korpus.
- Eemaldage paagist kütus ja pange kork tagasi.
- Puhastage hoolikalt jahutusribid ja õhufilter.
- Hoidke masinat kuivas kohas, soovitavalt otsest kokkupuudet maapinnaga vältides ja eemal soojusallikatest.
- Kui masinat hoitakse koos paigaldatud metallteraga, on kohustuslik paigaldada ka terakaitse.
- Hoidke masinat lastele kättesaamatus kohas.
- Masina käikulaskmise protseduurid pärast talvist hoiundamist on samasugused, nagu igapäevase töö alustamisel (vt ptk 8 *KÄIVITAMINE*).

13 KESKKONNAKAITSE

Masina kasutamisel tuleb prioriteetseks pidada keskkonnakaitset, mis tagab sotsiaalse ühtekuuluvuse ja säilitab elukeskkonda.

- Püüdke vältida ümbritseva keskkonna häirimist.
- Järgige rangelt kohalikku seadusandlust lõigatud materjali käitlemise/hävitamise kohta.
- Järgige hoolikalt kohalikke eeskirju ja määrusi, mis käsitlevad pakendi, õlide, bensiini, akude, filtrite, kulunud osade või ükskõik milliste muude keskkonnale tugevat mõju avaldavate toodete hävitamist. Jäätmeid ei tohi kõrvaldada tavaliste olmejäätmetena, need tuleb eraldada ja viia selleks ettenähtud jäätmekogumiskeskustesse, kus toimub nende taaskäitlus.

13.1 LAMMUTAMINE JA KÕRVALDAMINE

Kui masina kasutusiga lõpeb, ärge visake seda keskkonda, vaid viige jäätmekogumiskeskusesse.



Enamus masina valmistamiseks kasutatud materjale on taaskäideldavad, kõik metallid (teras, alumiinium, messing) võib viia tavalisse taaskäitluskeskusesse. Teabe saamiseks pöörduge kohaliku jäätmekäitlusteenistuse poole. Jäätmete kõrvaldamine peab toimuma keskkonda säästes ning pinnase, õhu ja vee saastamist vältides.

Kõigil juhtudel tuleb järgida kohalikku rakenduvat seadusandlust.









Kui masin utiliseeritakse, siis tuleb hävitada ka CE-märgis koos käesoleva kasutusjuhendiga.

14 TEHNILISED ANDMED

14.1 MASINA PÕHIKARAKTERISTIKAD

		BCH 500 S - DSH 5000 S	BCH 500 T - DSH 5000 T
Töömaht	cm ³	50,9	
Mootor		EMAK, 2-taktiline	
Min. pöörded	min ⁻¹	3 000	
Väljundvõlli max. kiirus	min ⁻¹	8 500	
Mootori kiirus väljundvõlli max. kiirusel	min ⁻¹	10 400	
Kütusepaagi maht 	cm ³	1100 (1,1 l)	
Karburaatori eeltäitmine		JAH	
Lihntne käivitamine 		JAH	
Lõikelaius:	cm	41	
Mass ilma lõiketööriistata ja terakaitseta	kg	7,9	8,3

14.2 SOOVITATUD LÕIKESEADISED

Mudel	Lõikeseadised			Kaitsepiire
		∅ mm	P.N.	
BCH 500 S - BCH 500 T		130	P.N. 61459100	P.N. 61450295AR
DSH 5000 S - DSH 5000 T		130	P.N. 61459101	P.N. 61450295AR
BCH 500 S - BCH 500 T		130	P.N. 61459102	P.N. 61450295AR
DSH 5000 S - DSH 5000 T		130	P.N. 61459103	P.N. 61450295AR
BCH 500 S - BCH 500 T		255	P.N. 4095567AR	P.N. 61450295AR ⁽¹⁾
DSH 5000 S - DSH 5000 T		305	P.N. 4095675AR	
BCH 500 S - BCH 500 T		230	P.N. 4095637AR	P.N. 61450295AR ⁽¹⁾
DSH 5000 S - DSH 5000 T		255	P.N. 4095638AR	
BCH 500 S - BCH 500 T		255	P.N. 4095673BR	P.N. 61450295AR ⁽¹⁾
DSH 5000 S - DSH 5000 T		305	P.N. 4095674AR	
BCH 500 S - BCH 500 T		230	P.N. 4095568AR	P.N. 61450295AR ⁽¹⁾
DSH 5000 S - DSH 5000 T		255	P.N. 4095563AR	
BCH 500 S - BCH 500 T		255	P.N. 4095641BR	P.N. 61450295AR ⁽¹⁾
DSH 5000 S - DSH 5000 T		305	P.N. 4095665BR	

⁽¹⁾ Kaitsekate (C, joon. 5), pole nõutav. Metallist lõikeseadised.





⚠ HOIATUS

Soovitatutest erinevate lõikeseadiste kasutamine võib põhjustada raskeid või surmaga lõppevaid vigastusi.

Kasutage ainult soovitatud lõikeseadisi ja kaitsepiirdeid ning järgige teritamise kohta käivaid juhiseid.

ET

14.3 MÜRA JA VIBRATSIION

			<i>BCH 500 S - DSH 5000 S</i>		<i>BCH 500 T - DSH 5000 T</i>	
						
Helirõhk ⁽¹⁾	dB (A)	L_{pA av} EN 11806-2 EN 22868	101,5	102,7	101,5	102,7
Veamäär	dB (A)		1,0	1,5	1,0	1,5
Möödetud helivõimsuse tase:	dB (A)	2000/14/EÜ EN 22868 EN ISO 3744	115	114	115	114
Veamäär	dB (A)		1,2	1,2	1,2	1,2
Garanteeritud helivõimsuse tase:	dB (A)	L_{WA} 2000/14/EÜ EN 22868 EN ISO 3744	116	115	116	115
Vibratsioonitase ⁽¹⁾	m/s ²	EN 11806-2 EN 22867 EN 12096	5,3 (vasak pool) 4,8 (parem pool)	6,6 (vasak pool) 8,8 (parem pool)	7,0 (vasak pool) 5,7 (parem pool)	6,7 (vasak pool) 4,7 (parem pool)
Veamäär	m/s ²	EN 12096	1,4 (vasak pool) 1,3 (parem pool)	1,4 (vasak pool) 1,6 (parem pool)	1,3 (vasak pool) 1,2 (parem pool)	1,4 (vasak pool) 1,3 (parem pool)

⁽¹⁾ Kaalutud keskmised väärtused: 1/2 minimaalsel kiirusel, 1/2 maksimaalsel kiirusel ilma koormuseta.

15 TÖRKEOTSING

HOIATUS

- Enne kõigi allpool olevas tabelis soovitatud tõrke kõrvaldamiseks vajalike kontrollimiste tegemist tuleb masin alati seisma panna ja süüteküünal lahti ühendada, välja arvatud juhul, kui masina töötamist on selgesõnaliselt nõutud.
- Kui kõik võimalikud põhjused on kontrollitud ja probleem ei lahene, pöörduge volitatud hoolduskeskuse poole. Kui ilmneb probleem, mida selles tabelis pole loetletud, pöörduge volitatud hoolduskeskuse poole.

PROBLEEM	VÕIMALIKUD PÕHJUSED	LAHENDUS
Mootor ei käivitu või lülitub välja mõne sekundi jooksul pärast käivitamist.	Pole sädet.	Kontrollige süüteküünla sädet. Kui sädet pole, proovige uue süüteküünlaga (TORCH L8RTF).
	Mootor on üleujutatud.	Järgige protseduuri 8.5 <i>üleujutatud mootor</i> . Kui mootor ikkagi ei käivitu, vahetage süüteküünal ja korrake protseduuri 9.1 <i>Ohutusalsed kontrollimised uue süüteküünlaga</i> .
Mootor käivitub, kuid ei kiirendu ettenähtud viisil või ei tööta suurtel kiirustel õigesti.	Karburaator vajab reguleerimist.	Pöörduge karburaatori reguleerimiseks volitatud hoolduskeskusesse.
Mootor ei saavuta täiskiirust ja/ või suitseb ülemääraselt.	Kontrollige õli/kütuse segu.	Kasutage värsket bensiini ja õiget 2-taktilise mootori õli (vt peatükk 8.1 <i>Kütus</i>).
	Must õhufilter.	Puhastage, vt juhised jaotisest 10.4 <i>Õhufilter</i> .
	Karburaator vajab reguleerimist.	Pöörduge karburaatori reguleerimiseks volitatud hoolduskeskusesse.
Mootor käivitub, töötab ja kiirendub, kuid ei tööta tühikäigul.	Karburaator vajab reguleerimist.	Reguleerige tühikäigukruvi (T, joon. 20), pöörlemiskiiruse suurendamiseks pöörake päripäeva (vt peatükk 10.10 <i>Karburaator</i>).
Mootor käivitub ja töötab, kuid löiketööriist ei pöörle.	Kahjustatud sidur, koonushammasratas või veovõll.	Vajadusel vahetage välja: pöörduge volitatud hoolduskeskusesse.

HOIATUS

Ärge püüdke remonditöid teha ilma vajalike vahendite ja tehniliste oskusteta. Igasugune töö tühistab automaatselt garantii ja tootja vastutuse. Kui probleemid jäävad püsima pärast pakutud lahenduste rakendamist, võtke ühendust volitatud hoolduskeskusega.

16 VASTAVUSDEKLARATSIOON

Allakirjutanu

**EMAK spa via Fermi, 4 - 42011 Bagnolo in Piano (RE)
ITALY**

deklareerib käesolevaga, et masin:

1. Kategooria:

kaasaskantav sisepelemismootoriga võsalõikur/trimmer

2. Mark / tüüp:

Efco,DSH 5000 S - DSH 5000 T

3. Seerianumber:

Oleo-Mac BCH 500 S - BCH 500 T

Vastab direktiivi/määruse ja järgnevate muudatuste või lisade sätetele:

789 XXX 0001 ÷ 789 XXX 9999

2006/42/CE - 2000/14/CE - 2014/30/EU - (EU) 2016/1628 - 2011/65/EU

Vastab nõuetele järgmistes ühtlustatud standardites:

EN ISO 11806-1:2022 - EN 55012:2007+A1:2009 - EN ISO 14982:2009

Järgitud vastavuse hindamisprotseduurid:

Annex V - 2000/14/CE

Mõõdetud helivõimsuse tase:

115 dB (A)

Garanteeritud müravõimsus:

116 dB (A)

Toodetud:

Bagnolo in piano (RE) Italy - via Fermi, 4

Kuupäev:

30/04/2022

Tehniline dokumentatsioon on koostatud:

peakorterites, tehnilisest osakonnast

  **Emak**^{s.p.a.}

Luigi Bartoli – tegevdirektor

ET

17 GARANTIITUNNIUSTUS

Seade on konstrueeritud ja toodetud kõige kaasaegsemat tehnoloogiat rakendades. Tootja annab toodetele nende koduse ja harrastuskasutamise korral 24 kuulise garantii alates ostukuupäevast. Professionaalse kasutamise korral on garantii piiratud ja kehtib 12 kuud.

Piiratud garantii

1. Garantiaeg algab ostukuupäeval. Tootja, kes tegutseb müügi- ja tehnilise teeninduse võrgu kaudu, vahetab tasuta kõik materjali, valmistamise või töötlemise tõttu defektseks tunnistatud osad. Garantii ei mõjuta ostja seadusejärgseid õigusi masinal defektide ilmnemisel.
2. Tehniline personal teeb vajalikud remonttööd võimalikult lühikese aja jooksul, mis vastavad organisatsiooni nõuetele.
3. **Garantiid puudutavate nõuete korral tuleb garantiitööd vastuvõtvale personalile esitada käesolev garantiitunnistus täidetuna ja müüja pitsatiga varustatuna ning arve või ostutšekk, kuhu on märgitud ostukuupäev.**
4. Garantii kaotab kehtivuse, kui:
 - masinat ei ole nõuetekohaselt hooldatud,
 - masinat on kasutatud mittesihipäraselt või seda on mistahes moel modifitseeritud,
 - kasutatud on sobimatuid määrdeaineid ja kütust,
 - masinale on paigaldatud mitte-originaalvaruosi või -lisaseadisi,
 - toodet on remontinud selleks volitamata isikud.
5. Garantii ei hõlma kulumaterjale ja tavapärasel kasutusel olevaid osi.
6. Garantii ei hõlma masina täiustamise või parandamisega seotud töid.
7. Garantii ei hõlma ettevalmistus- või hooldustöid, mis tuleb teostada garantiiaja jooksul.
8. Transpordikahjustuste avastamisel tuleb sellest koheselt teavitada vedajat – vastasel korral kaotab masina garantii kehtivuse.
9. Meie masinatele paigaldatud teiste tootjate mootoritele (Briggs & Stratton, Tecumseh, Kawasaki, Honda jne) kehtivad nende vastavad garantiid.
10. Garantii ei hõlma otseseid või kaudseid vigastusi ja kahjusid, mis võivad olla tingitud masina rikke ning võimaluse puudumisest masinat antud rikke tõttu kasutada.

MUDEL

SEERIANUMBER

OSTJA

Mitte saata! Lisada garantiinõude korral.

KUUPÄEV

MÜÜJA



1 ĮVADAS	77
1.1 KAIP SKAITYTI ŠIĄ INSTRUKCIJĄ	77
2 SAUGOS TAISYKLĖS	78
2.1 PASKIRTIS	80
2.2 NETINKAMAS NAUDOJIMAS	80
2.3 LIEKAMOSIOS RIZIKOS	80
2.4 ASMENINĖS APSAUGOS PRIEMONĖS (AAP)	81
3 SAUGOS SIMBOLIAI IR ĮSPĖJIMAI (PAV. 1)	81
4 PAGRINDINIAI KOMPONENTAI	82
5 ĮRENGINIO SURINKIMAS	82
5.1 APSAUGINIO ĮTAISO SURINKIMAS (PAV. 5)	82
5.2 NAILONINĖS PJOVIKLIO GALVUTĖS SURINKIMAS (PAV. 9)	83
5.3 GELEŽTĖS MONTAVIMAS (PAV. 10)	83
5.4 RANKENOS MONTAVIMAS (PAV. 3)	83
5.5 RANKENOS SURINKIMAS (PAV. 7)	83
5.6 VALDYMAS RANKENOS SURINKIMAS (PAV. 6)	83
5.7 RANKENOS SURINKIMAS (PAV. 8)	84
6 APSAUGINIAI ĮTAISAI IR VALDIKLIAI	84
6.1 APSAUGINIAI ĮTAISAI	84
6.1.1 STABDYMO MYGTUKAS	84
6.1.2 DROSELIO STABDYMO SVIRTIS	84
6.1.3 APSAUGA	84
6.2 VALDIKLIAI	84
6.2.1 DROSELIO GAIDUKAS	84
6.2.2 PUSĖS GREIČIO MYGTUKAS	84
7 PARENGIAMIEJI DARBAI	85
7.1 DARBO ZONA	85
7.2 PETIES DIRŽAI	85
7.2.1 PAGRINDINIS DIRŽAS (3S, PAV. 2)	85
7.2.2 DVIGUBAS DIRŽAS (BCH 500 T - DSH 5000 T)	85
8 ĮJUNGIMAS	86
8.1 DEGALAI	86
8.2 PRIPILDYMAS	88
8.3 UŽVEDIMO PROCEDŪRA	88
8.4 VARIKLIO IŠJUNGIMAS	89
8.5 UŽTVINDYTAS VARIKLIS	89
8.6 VARIKLIO PAŠILDYMAS	90
9 ĮRENGINIO NAUDOJIMAS	90
9.1 SAUGOS PATIKRINIMAI	90
9.2 BENDROSIOS ATSARGUMO PRIEMONĖS	91
9.3 DARBAS	91
9.3.1 BENDROSIOS DARBO INSTRUKCIJOS	91
9.3.2 PAGRINDINĖS SAUGOS TAISYKLĖS	92
9.4 ŽOLĖS PJOVIMAS SU PJOVIKLIO GALVUTE	93
9.4.1 GENĖJIMAS	93
9.4.2 RETINIMAS	93
9.4.3 PJOVIMO VEIKSMAS	93
9.4.4 GREITASIS RETINIMAS	93
9.5 ŽOLĖS RETINIMAS NAUDOJANT ŽOLĖS GELEŽTĘ	94
9.5.1 PATIKROS PRIEŠ UŽVEDANT VARIKLĮ	94
9.5.2 DARBO METODAI	94

10	TECHNINĖ PRIEŽIŪRA	95
10.1	IŠMETAMŲJŲ DUJŲ ATITIKTIS	95
10.2	ŽOLĖS PJOVIMO GELEŽČIŲ (2-3-4 DANTUKAI) GALANDIMAS	96
10.3	NAILONINĖ PJOVIKLIO GALVUTĖ	96
10.3.1	NAILONINĖS GIJOS KEITIMAS TAP&GO PJOVIKLIO GALVUTĖJE (PAV. 19)	97
10.4	ORO FILTRAS	97
10.5	DEGALŲ FILTRĄ REGULIARIAI	97
10.6	VARIKLIS	97
10.7	UŽDEGIMO ŽVAKĖ	97
10.8	KŪGINĖ KRUMPLINĖ PAVARA	98
10.9	TRANSMISIJA	98
10.10	KARBIURATORIUS	98
10.11	DUSLINTUVAS	98
10.12	PAGRINDINIS TECHNINIS APTARNAVIMAS	99
10.13	TECHNINĖS PRIEŽIŪROS LENTELE	99
11	TRANSPORTAVIMAS	100
12	SANDĖLIAVIMAS	101
13	APLINKOS APSAUGA	102
13.1	IŠARDYMAS IR ŠALINIMAS	102
14	TECHNINIAI DUOMENYS	102
14.1	ĮRENGINIO CHARAKTERISTIKOS	102
14.2	REKOMENDUOJAMI PJAUNAMIEJI ĮTAISAI	103
14.3	SKLEIDŽIAMAS TRIUKŠMAS IR VIBRACIJA	104
15	GEDIMŲ ŠALINIMAS	105
16	ATITIKTIES DEKLARACIJA	106
17	GARANTIJOS PAŽYMĖJIMAS	107

1 ĮVADAS

Dėkojame, kad pasirinkote „Emak“ produktą.

Prireikus bet kokios pagalbos, kreipkitės į mūsų prekybos atstovus ir įgaliotų dirbtuvių darbuotojus – jie jums mielai padės.

ĮSPĖJIMAS

Tam, kad mechanizmą teisingai eksploatuotumėte ir išvengtumėte nelaimingų atsitikimų, prieš pradėdami dirbti atidžiai perskaitykite šį vadovą.

LT

ĮSPĖJIMAS

Šis vadovas turi būti kartu su įrenginiu per visą įrenginio eksploatavimo laikotarpį.

ĮSPĖJIMAS

KLAUSOS PAŽEIDIMŲ RIZIKA. Dirbdamas šiuo mechanizmu įprastinėmis sąlygomis operatorius yra veikiamas asmeninio ir kasdienio triukšmo lygio, kuris lygus arba didesnis nei 85 dB (A).

Jame rasite paaiškinimų apie įvairių dalių veikimą, taip pat būtinų patikrų bei atitinkamos techninės priežiūros instrukcijas.

PASTABA

šiam vadove esantys aprašymai ir iliustracijos nėra įpareigojančios. Gamintojas pasilieka teisę atlikti pakeitimus, kuriuos, jo nuomone, būtina atlikti, ir netaisyti šio vadovo.

Paveikslėliai pateikiami tik iliustraciniais tikslais. Faktiniai komponentai gali skirtis nuo pavaizduotų. Jei abejojate, kreipkitės į įgaliotą techninės priežiūros centrą.

1.1 KAIP SKAITYTI ŠIĄ INSTRUKCIJĄ

Vadovas suskirstytas į skirsnius ir punktus. Kiekvienas punktas yra atitinkamo skirsnio polygis. Nuorodos į skirsnius ir punktus pažymimos žodžiais „skirsnis“ arba „punktas“ ir atitinkamu numeriu. Pavyzdys: „2 skirsnis“.

Šiame vadove pateikiamos ne tik eksploatavimo instrukcijos bet ir informacija, į kurią reikia ypatingai atsižvelgti. Tokia informacija pažymėta toliau aprašytais simboliais:

ĮSPĖJIMAS

perspėjimu pažymima, jog kyla nelaimingo atsitikimo, traumos (net mirtinos) arba rimto turto apgadinimo pavojus.

PERSPĖJIMAS

įspėjimu pažymima, jog kyla pavojus sugadinti įrenginį arba atskiras jo dalis.

PASTABA

Pateikia papildomos informacijos prie ankstesnių saugos pranešimų instrukcijų.

Paveikslėliai šiose instrukcijose sunumeruoti 1, 2, 3 ir pan. Paveikslėliuose pavaizduoti komponentai yra paženklinți raidėmis arba skaičiais, priklausomai nuo konkretaus atvejo. Nuoroda į C komponentą 2 paveikslėlyje nurodoma taip: „Žr. C, 2 pav.“ arba tiesiog „(C, 2 pav.)“. Nuoroda į 2 komponentą 1 paveikslėlyje nurodoma taip: „Žr. 2, 1 pav.“ arba tiesiog „(2, 1 pav.)“.

2 SAUGOS TAISYKLĖS

ĮSPĖJIMAS

Naudojant tinkamai, šis įrenginys yra greitas, patogus ir našus darbo įrankis. Jei naudosite netinkamai arba nesiimsite reikiamų atsargumo priemonių, jis gali būti pavojingas. Visada vykdykite toliau vadove pateiktų saugos instrukcijų nurodymus - tada būsite saugūs ir patogiai dirbsite.

ĮSPĖJIMAS

Jūsų prietaiso degimo sistema generuoja labai silpną elektromagnetinį lauką. Šis elektromagnetinis laukas gali trikdyti kai kurių širdies stimuliatorių darbą. Tam, kad sumažėtų rimtos arba mirtinos traumos pavojus, asmenys su širdies stimulatoriumi, prieš eksploatuodami šį mechanizmą, turėtų pasikonsultuoti su gydytoju arba širdies stimulatoriaus gamintoju.

ĮSPĖJIMAS

žmonėms, kuriems lengvai sutrinka kraujo apytaka arba kurie linkę ištinti, ilgalaikis vibracijos poveikis dirbant degimo varikliu varomais rankiniais įrenginiais gali pažeisti pirštų, rankų bei riešų kraujagysles ir nervus. Dėl ilgalaikio tokių įrenginių eksploatavimo šaltame ore gali būti pažeistos net ir sveikų žmonių kraujagyslės. Atsiradus tokiems simptomams kaip tirpimas, skausmas, jėgos praradimas, odos spalvos ar tekstūros pakitimas arba pirštų, rankų ar riešų nebejudumas, liaukitės naudoję įrenginį ir kreipkitės į gydytojus.

PASTABA

Valstybiniais reglamentais gali būti ribojamas mechanizmo naudojimas.

- Mechanizmą leidžiama eksploatuoti tik tuo atveju, jei gavote konkrečias jo eksploatavimo instrukcijas. Prieš pradėdamas dirbti darbo aikštelėje, nepatyręs operatorius privalo nuodugniai susipažinti su mechanizmo valdymu.
- Dirbti su įrenginiu leidžiama tik suaugusiems, geros fizinės būklės asmenims, susipažinusiems su eksploatavimo instrukcijomis.
- Neeksploatuokite įrenginio pavargę, apsvaigę nuo narkotikų, alkoholio ar vaistų.
- Dėvėkite tinkamus drabužius ir apsaugos priemones, įskaitant batus, neplyštančias kelnes, pirštines, apsauginius akinius, apsaugines ausines ir apsauginį šalną.
- Naudokite gerai priglundančius prie kūno, bet patogius drabužius.
- Niekada neleiskite naudoti įrenginio vaikams.
- Niekada neleiskite naudoti įrenginio asmenims, turintiems fizinę, jutiminę arba protinę negalią, neturintiems patirties arba reikiamų žinių, taip pat asmenims, nesusipažinusiems su šiomis instrukcijomis.

- Dirbdami įrenginiu neleiskite kitiems asmenims prieiti arčiau nei per 15 metrų.
- Prieš naudodami įrenginį patikrinkite, ar tinkamai priveržtas geležtės tvirtinimo varžtas (žr. skirsnį 5.3 *Geležtės montavimas (Pav. 10)*).



ĮSPĖJIMAS

Tvirtinkite prie įrenginio tik gamintojo rekomenduojamus pjovimo įrankius (žr. skirsnį 14.2 *Rekomenduojami pjaunamieji įtaisai*). Naudodami neleistinus įrankius galite sunkiai ar net mirtinai susižeisti.

- Niekada nenaudokite įrenginio be geležtės apsaugos arba pjoviklio galvutės (žr. skirsnį 5.1 *Apsauginio įtaiso surinkimas (Pav. 5)*).
- Prieš užvesdami variklį patikrinkite, ar geležtė laisvai juda ir neliečia jokių pašalinių objektų.
- Dirbdami dažnai stabdykite variklį ir tikrinkite geležtę. Jei atsiras įtrūkimų ar lūžių, iš karto pakeiskite ją.
- Naudokite įrenginį tik gerai vėdinamose vietose, nenaudokite sprogioje ar lengvai užsiliepsnojančioje arba uždaroje aplinkoje.
- Veikiant varikliui niekada nelieskite geležtės ir nebandykite vykdyti jokių techninės priežiūros darbų.
- Prie šio įrenginio darbinio veleno draudžiama tvirtinti bet kokius įrenginius, išskyrus pateiktus gamintojo.
- Nenaudokite sugadinto, blogai suremontuoto, netinkamai surinkto ar modifikuoto įrenginio.
- Nenuimkite ir nesugadinkite jokių apsaugos įtaisų – jie visada turi būti prijungti ir veikti.
- Pasirūpinkite, kad visi apie pavojus perspėjantys ir saugos lipdukai būtų idealios būklės. Jei jie pažeidžiami arba susidėvi, iš karto juos pakeiskite (žr. skirsnį 3 *SAUGOS SIMBOLIAI IR ĮSPĖJIMAI (Pav. 1)*).
- Nenaudokite įrenginio kitiems tikslams, nei nurodyti šiame vadove (žr. 2.1 *Paskirtis*).
- Niekada nepalikite prietaiso be priežiūros su įjungtu varikliu.
- Neužveskite variklio, jei nesumontuota rankena.
- Kasdien tikrinkite įrenginį ir įsitikinkite, kad visi apsauginiai ir kiti įtaisai veikia tinkamai.
- Nevykdyskite jokių kitų techninės priežiūros ar remonto darbų - tik įprastą techninę priežiūrą. Visus kitus darbus turi atlikti įgaliotasis techninės priežiūros centras.
- Utilizuodami įrenginį, kurio eksploatacijos laikas baigėsi, nepakenkite aplinkai. Seną įrenginį atiduokite pardavėjui, kuris pasirūpins tinkamu jo utilizavimu.
- Šis vadovas yra neatskiriama įrenginio dalis, todėl visada turi būti atiduodamas kartu naujam savininkui, net ir laikinam.
- Išsamesnė informacijos visada kreipkitės į pardavėją.
- Saugokite šią instrukcijų knygelę ir prieš naudodami mechanizmą ją paskaitykite.
- Atminkite, kad už nelaimingus atsitikimus ar galimus pavojus, kurie kyla trečiosioms šalims ar jų turtui, yra atsakingas savininkas arba naudotojas.

ĮSPĖJIMAS

- **niekada neekspluatuokite mechanizmo, kurio apsauginiai įtaisai sugedę. Įrenginio apsauginius įtaisus privaloma tikrinti ir jų techninę priežiūrą atlikti taip, kaip aprašyta skirsniuose 9.1 *Saugos patikrinimai* ir 10 *TECHNINĖ PRIEŽIŪRA*. Jei atliekant patikrą įrenginys neveikia taip, kaip turėtų, kreipkitės į įgaliotąjį techninės priežiūros centrą, kad suremontuotų.**
- **Bet koks įrenginio naudojimas, atskirai neaprašytas šiame vadove, laikomas netinkamu ir kelia pavojų žmonėms bei turtui, o gamintojas tokiu atveju neprisiims jokios atsakomybės.**

2.1 PASKIRTIS

Šis įrenginys suprojektuotas ir pagamintas tik toliau nurodytiems darbams:

- žolės ir nesumedėjusių augalų pjovimas naudojant nailoninę giją;
- aukštos žolės, krūmynų ir nendrių pjovimas naudojant geležtes;
- juo dirba vienas operatorius.

2.2 NETINKAMAS NAUDOJIMAS

Bet koks naudojimas, nenurodytas skirsnyje 2.1 *Paskirtis*, laikomas netinkamu. Konkrečiai draudžiami toliau nurodyti darbai (jais neapsiribojant).

- Šlavimas naudojantis įrenginiu, kai pjoviklio galvutė laikoma kampu.

ĮSPĖJIMAS

Pjaunamasis įtaisas gali sviesti daiktus ir akmenukus net 15 metrų ar didesniu atstumu ir padaryti žalos turtui arba sužaloti žmones.

- Gyvatvorių genėjimas arba kiti darbai, kurių metu pjaunamasis įtaisas naudojamas ne žemės lygyje.
- Medžių genėjimas.
- Neaugalinės kilmės medžiagų pjovimas.
- Kitų pjaunamųjų įtaisų, nei rekomenduoja gamintojas, naudojimas (žr. skirsnį 14.2 *Rekomenduojami pjaunamieji įtaisai*).
- Įrenginio naudojimas kaip sverto norint pakelti, perkelti arba sulaužyti objektus.
- Pjūklo geležčių naudojimas.

2.3 LIEKAMOSIOS RIZIKOS

Gamintojas kiek galėdamas stengėsi užtikrinti visų saugos reikalavimų laikymąsi, bet lieka tam tikrų rizikų, kurių visiškai panaikinti neįmanoma, pavyzdžiui:

- Išsviestos medžiagos gali sužaloti akis.
- Žala klausai, jei nenaudojamos apsauginės ausinės.
- Karštų dalių palietimas.

- Operatoriaus griuvimas.

2.4 ASMENINĖS APSAUGOS PRIEMONĖS (AAP)

Asmeninės apsaugos priemonės (AAP) – tai bet kokios priemonės, kurias darbuotojas privalo naudoti, kad apsisaugotų nuo vienos ar kelių rizikų, galinčių kelti grėsmę sveikatai ir saugai darbe, taip pat visi šiam tikslui skirti įtaisai ar priedai.

Naudojant AAP traumų pavojus lieka, tačiau nelaimingo atsitikimo atveju sumažėja traumos rimtumas.

Toliau pateikiamas asmeninės apsaugos priemonių, kurias reikia naudoti dirbant įrenginiu, sąrašas:

- **Avėkite apsauginius batus neslystančiu padu ir plieniniais galais.**
- **Dėvėkite apsauginius akinius arba veido kaukes.**
- **Saugokite save nuo triukšmo; pavyzdžiui, naudodami ausines arba ausų kištukus.**
- **Mūvėkite pirštines, kurios maksimaliai absorbuoja vibracijas.**
- **Vilkėkite aprobuotus apsauginius drabužius.**

ĮSPĖJIMAS

Dirbdami su įrenginiu visada vilkėkite aprobuotus apsauginius drabužius. Drabužiai turi būti tinkami pagal paskirtį ir netrukdyti. Dėvėkite priglundusius apsauginius drabužius. Idealiai tinka apsauginės liemenės ir kombinezonai. Nedėvėkite drabužių, neryškite šalikų, kaklaskarių, nesidėkite apyrankių, kurias galėtų įsivelti į žabus. Ilgus plaukus susiriškite ir apsaugokite.

ĮSPĖJIMAS

Klausos apsaugos priemonių naudojimas reikalauja didesnio dėmesio ir atsargumo, nes tokie prietaisai gali apriboti jūsų gebėjimą išgirsti pavojų rodančius garsus (šauksmus, pavojaus signalus ir pan.).

PASTABA

Kaip pasirinkti tinkamus drabužius, teiraukitės patikimo pardavėjo rekomendacijų.

3 SAUGOS SIMBOLIAI IR ĮSPĖJIMAI (PAV. 1)

Šiame paveikslėlyje parodyti ant įrenginio pateikti saugos simboliai ir įspėjimai:

1. Prieš eksploatuodami šį elektros įrankį, atidžiai perskaitykite instrukcijų ir techninės priežiūros vadovą.
2. Užsidėkite apsauginius akinius, apsaugines ausines ir apsauginį šalmą.
3. Užsimaukite apsauginius batus.
4. Dirbdami su metaliniais ar plastikiniais ašmenimis mūvėkite apsaugines pirštines.
5. Saugokitės objektų, kurie gali būti sviedžiami.
6. Pasirūpinkite, kad žmonės laikytųsi bent 15 metrų atstumo.

7. Pavojus: karšti paviršiai.
8. Ypatingą dėmesį atkreipkite į atatrąkos reiškinį. Tai gali būti pavojinga.
9. Kuro lemputė.
10. Mechanizmo tipas: **KRŪMŲ PJOVIKLIS.**
11. Garantuotas garso galios lygis.
12. CE atitikties ženklas.
13. Serijos numeris.
14. Pagaminimo metai.
15. Maks. išėjimo veleno greitis, aps./min.

4 PAGRINDINIAI KOMPONENTAI

Pav. 2 parodyti pagrindiniai įrenginio komponentai:

- | | |
|---------------------------------------|-------------------------------------|
| 1. Pateikti įrankiai | 12. Oro filtro korpusas |
| 2. Pateikti įrankiai | 13. Starterio rankena |
| 3. Peties diržai | 14. Droselinės sklendės svirtis |
| 4. Kūginė krumplinė pavara | 15. Droselio stabdymo svirtis |
| 5. Apsauga | 16. STOP mygtukas |
| 6. Nailoninė pjoviklio galvutė | 17. Droselio gaidukas |
| 7. Degalų bako dangtelis | 18. Peties diržų tvirtinimo priedas |
| 8. Kuro lemputė | 19. Rankena |
| 9. Karbiuratoriaus fiksavimo sraigtai | 20. Varomasis velenas |
| 10. Duslintuvo gaubtas | 21. Pusės greičio mygtukas |
| 11. Uždegimo žvakės korpusas | 22. Uždegimo žvakės korpuso varžtas |

5 ĮRENGINIO SURINKIMAS

ĮSPĖJIMAS

Atlikdami surinkimo darbus būtinai mūvėkite apsaugines pirštines.

5.1 APSAUGINIO ĮTAISO SURINKIMAS (PAV. 5)

Varžtais (B, Pav. 5) pritvirtinkite apsaugą (A, Pav. 5) prie pavaros vamzdžio tokioje padėtyje, kad galėtumėte dirbti saugiai.

ĮSPĖJIMAS

Naudokite apsaugą (C, Pav. 5) tik su nailonine pjoviklio galvute. Reikia pritvirtinti apsaugą (C, Pav. 5) prie apsaugos (A, Pav. 5) varžtu (D, Pav. 5).

PASTABA

Ant pjaunamojo įtaiso apsaugos yra simbolis (E, Pav. 10), rodantis pjaunamojo įtaiso sukimosi kryptį.

5.2 NAILONINĖS PJOVIKLIO GALVUTĖS SURINKIMAS (PAV. 9)

Įstatykite viršutinį flanšą (F, Pav. 9). Įstatykite pjoviklio galvutės fiksatoriaus kaištį (H, Pav. 9) į angą (L, Pav. 9) ir priveržkite pjoviklio galvutę (N, Pav. 9) sukdami prieš laikrodžio rodyklę, naudokite tik rankų jėgą.

5.3 GELEŽTĖS MONTAVIMAS (PAV. 10)

1. Montuokite geležtę (R, Pav. 10) ant viršutinio flanšo (F, Pav. 10), tikrinkite, ar teisinga sukimosi kryptis.
2. Montuokite apatinį flanšą (B, Pav. 10), dangtelį (D, Pav. 10) ir prisukite varžtą (A, Pav. 10) prieš laikrodžio rodyklę.
3. Įstatydami pateiktą kaištį į angą (L, Pav. 10) įtvirtinkite geležtę ir priveržkite varžtą (A, Pav. 10) 25 Nm (2,5 kgm) jėga.



ĮSPĖJIMAS

Žiedą (žr. rodykles C, Pav. 10) reikia nustatyti geležtės montavimo angoje.

5.4 RANKENOS MONTAVIMAS (PAV. 3)

Montuokite rankeną ant pavaros vamzdžio ir pritvirtinkite varžtais (A, Pav. 3). Jei reikia, operatorius gali reguliuoti rankenos padėtį.



ĮSPĖJIMAS

Montuokite kilpos formos rankeną (D, Pav. 3) tarp etiketės rodyklių (B, Pav. 3) ir galinės rankenos (C, Pav. 3).

5.5 RANKENOS SURINKIMAS (PAV. 7)

1. Atsukite spaustuko varžtus (D, Pav. 7).
2. Įstatykite 2 rankenos dalis į atitinkamus korpusus (E, Pav. 7).
3. Priveržkite varžtus (D, Pav. 7).

5.6 VALDYMAS RANKENOS SURINKIMAS (PAV. 6)

1. Atsukite varžtą (G, Pav. 6). Veržlė (H, Pav. 6) lieka valdymo rankenoje (L, Pav. 6).
2. Stumkite valdymo rankeną (L, Pav. 6) – droselis (M, Pav. 6) turi būti atsuktas į kūginę krumplinę pavarą – ant rankenų (N, Pav. 6) kad angos (P, Pav. 6) būtų sulygiuotos.
3. Įsukite sraigą (G, Pav. 6) ir gerai priveržkite.

5.7 RANKENOS SURINKIMAS (PAV. 8)

1. Įstatykite rankeną (A, Pav. 8) į apatinį spaustuką (B1, Pav. 8).
2. Nustatykite apatinio spaustuko (B2, Pav. 8) padėtį ir laisvai priveržkite 4 varžtus (D, Pav. 8).
3. Lygiuokite rankeną stačiu kampu pavaros vamzdžio atžvilgiu.
4. Gerai priveržkite varžtus (D, Pav. 8).



ĮSPĖJIMAS

Įsitikinkite, kad visi įrenginio komponentai patikimai prijungti, o varžtai priveržti.

PASTABA

Išmesdami pakavimo medžiagas laikykitės visų vietinių taisyklių

6 APSAUGINIAI ĮTAISAI IR VALDIKLIAI

6.1 APSAUGINIAI ĮTAISAI

Įrenginys turi sumontuotus šiuos saugos įrenginius:

6.1.1 Stabdymo mygtukas

Paspaudus, jungiklis (16, Pav. 2) sustabdo variklį.

6.1.2 Droselio stabdymo svirtis

Droselio stabdymo svirtis (15, Pav. 2) apsaugo nuo netyčinio droselio svirties (17, Pav. 2) suaktyvinimo.

6.1.3 Apsauga

Apsauga (5, Pav. 2) saugo operatorių nuo išsviestų objektų.

6.2 VALDIKLIAI

Įrenginyje sumontuoti šie valdikliai:

6.2.1 Droselio gaidukas

Leidžia reguliuoti pjaunamojo įtaiso greitį.

Naudoti droselio svirtį (17, Pav. 2) galima tik jei kartu spaudžiama droselio stabdymo svirtis (15, Pav. 2).

Tinkamas darbinis greitis pasiekiamas, kai droselio svirtis (17, Pav. 2) pasiekia galinę padėtį.

6.2.2 Pusės greičio mygtukas

Jis naudojamas šaltam varikliui paleisti (21, Pav. 2).

7 PARENGIAMIEJI DARBAI

7.1 DARBO ZONA

Atidžiai patikrinkite visą darbo zoną ir pašalinkite iš jos visus daiktus, kuriuos įrenginys gali sviesti arba kurie gali sugadinti pjaunamąjį įtaisą.

7.2 PETIES DIRŽAI

Tinkamai sureguliuavus diržus, įrenginys yra gerai subalansuotas ir patogiam aukštyje nuo žemės (Pav. 11).

LT

7.2.1 Paprasti diržai (3S, Pav. 2)

1. Padėkite įrenginį ant lygaus ir stabilaus paviršiaus.
2. Dėvėkite paprastą peties diržą.
3. Prikabinkite įrenginį prie diržo naudodamiesi karabinu (A, Pav. 11).
4. Nustatykite kablį (18, Pav. 2) taip, kad įrenginys būtų optimaliai subalansuotas.
5. Sureguliuokite sagtį taip, kad įrenginys būtų tinkamame aukštyje.

7.2.2 Dvigubas diržas (BCH 500 T - DSH 5000 T)

1. Padėkite įrenginį ant lygaus ir stabilaus paviršiaus.
2. Užsidėkite dvigubą diržą (3T, Pav. 2).
3. Prikabinkite sagtį (A, Pav. 12) juosmens diržo srityje ir sureguliuokite naudodamiesi viršutiniu dirželiu (B, Pav. 12).
4. Prikabinkite sagtį (C, Pav. 12) krūtinės srityje.
5. Reguluokite pečių diržus naudodamiesi dviem dirželiais (D, Pav. 13).

PASTABA

Naudodamas šiuos diržus operatorius gali paskirstyti daugiau apkrovos pečiams arba juosmens diržui.

6. Sureguliuokite dirželį (E, Pav. 12) krūtinės srityje.
7. Prikabinkite įrenginį prie diržo naudodamiesi karabinu (A, Pav. 11).
8. Sureguliuokite įrenginio aukštį nuo žemės reguliuodami du dirželius (H-L, Pav. 14). Tinkamą atstumą tarp juosmens diržo ir karabino galima matuoti, kaip aprašyta Pav. 11. Be to, šis reguliavimas padeda tinkamai paskirstyti svorį ir pasiekti tinkamą įrenginio pusiausvyrą.

8 ĮJUNGIMAS

8.1 DEGALAI

ĮSPĖJIMAS

Benzinas yra labai lengvai užsiliepsnojančias degalai. Naudodami benziną arba degalų mišinį būkite ypatingai atsargūs. Prie degalų arba įrenginio nerūkykite, pasirūpinkite, kad arti nebūtų ugnies ar atviros liepsnos. Degalus maišykite lauke ir tokioje vietoje, kur nėra žiežirbų ar atviros liepsnos.

- Kad sumažintumėte gaisro ir nudegimų pavojų, su degalais elkitės atsargiai. Tai ypač degios medžiagos.
- Suplakite ir supilkite degalus į jiems skirtą kanistrą.
- Padėkite prietaisą ant švarios žemės, išjunkite variklį ir prieš pildami degalus leiskite jam atvėsti.
- Degalų talpyklės dangtelį atsukite iš lėto, kad sumažintumėte slėgį ir išvengtumėte degalų išsiliejimo.
- Pripildę į prietaisą degalų dangtelį stipriai užsukite. Dėl vibracijų dangtelis gali atsilaisvinti ir pratekėti kuras.
- Nuvalykite iš bako išsiliejusius degalus. Prieš užvesdami variklį prietaisą patraukite 3 metrus toliau nuo degalų papildymo vietos.
- Jokiomis aplinkybėmis nebandykite uždegti išsiliejusių degalų.
- Tvarkydami degalus arba eksploatuodami mechanizmą nerūkykite.
- Degalus laikykite vėsioje, sausoje ir gerai ventiliuojamoje vietoje.
- Nelaikykite degalų ten, kur yra sausų lapų, šiaudų, popieriaus ir pan.
- Prietaiso ir kuro nelaikykite tokiose vietose, kur pasklidę garai užsidengtų nuo kibirkšties ar atviros liepsnos, šalia vandens šildymo boilerių, elektros variklių ar perjungiklių, krosnelių ir pan.
- Jei variklis veikia, neatsukite degalų bako dangtelio.
- Degalų nenaudokite valymo tikslams.
- Saugokitės, kad degalų nepatektų ant drabužių.

Šio įrenginio variklis yra dvitaktis, kuriam reikalingas iš anksto paruoštas benzino ir dvitakčio variklio alyvos mišinys. Švariame inde, kurį galima naudoti benzinui sumaišykite bešvinį benziną su dvitakčio variklio alyva.

Rekomenduojami degalai: patvirtinta, kad šiam varikliui galima naudoti bešvinį automobilinį benziną, kurio oktaninis skaičius yra $89 ((R + M) / 2)$ arba didesnis.

Dvitakčiams varikliams skirtą alyvą maišykite su benzinu, laikydamiesi nurodytų instrukcijų.

Rekomenduojame naudoti 2 taktų variklio alyvą Oleo-Mac / Efco santykiu **2 % (1:50)**, sukurtą specialiai visiems oru aušinamiems dvitakčiams varikliams.

Lentelėje nurodytos teisingos alyvos / degalų proporcijos (Pav. A) tinka naudojant variklio alyvą Oleo-Mac / Efco **PROSINT 2 EVO** ir **EUROSINT 2 EVO** arba lygiavertę aukštos kokybės variklio alyvą (**JASO FD arba ISO L-EGD specifikacijos**).



BENZINAS 	ALYVA 	
	2% - 50:1	
ℓ	ℓ	(cm³)
1	0,02	(20)
5	0,10	(100)
10	0,20	(200)
15	0,30	(300)
20	0,40	(400)
25	0,50	(500)

Fig. A

 **PERSPĖJIMAS**

Nenaudokite automobilinėms transporto priemonėms arba dvitakčiams valčių varikliams skirtos alyvos.

 **PERSPĖJIMAS**

- Pirkite tik tiek degalų, kiek gali prireikti, atsižvelgiant į įprastą eksploataciją; nepirkite daugiau nei sunaudosite per vieną ar du mėnesius.
- Benziną laikykite sandariai uždarytoje talpoje, vėdinamoje ir sausoje patalpoje.

 **PERSPĖJIMAS**

Niekada neruoškite mišinio naudodami kurą, kuriame etanolio procentas didesnis nei 10%; gazoholio kuras (benzino ir etanolio mišinys), kai etanolio procentas yra iki 10% arba E10 tinka.

PASTABA

Mišinio paruoškite tik tokį kiekį, kiek jo sunaudosite; ilgam nepalinkite mišinio degalų bake arba talpyklėje. Jei mišinį reikia laikyti ilgesnį laiką, rekomenduojame naudoti „Emak“ kuro stabilizatorių ADDITIX 2000 kodas 001000972A, kad mišinys išliktų tinkamas iki 12 mėnesių.

Alkilatas

 **PERSPĖJIMAS**

Alkilato benzino tankis nėra toks pat kaip standartinio benzino. Todėl varikliams, pritaikytiems naudoti su įprastu benzinu, gali reikėti kitokio karbiuratoriaus nustatymo, jei reikia naudoti alkilatinį benziną. Šį darbą turi atlikti įgaliotasis techninės priežiūros centras.

8.2 PRIPILDYMAS

ĮSPĖJIMAS

Pildami degalus laikykitės saugaus darbo taisyklių. Prieš pakartotinai pildami degalus, visada išjunkite variklį. Jokių būdu nepildykite degalų, jeigu variklis dirba arba yra karštas. Prieš užvesdami variklį bent 3 metrus pasitraukite nuo tos vietos, kurioje pylėte degalus. NERŪKYKITE!

LT

1. Prieš pripildydami variklio baką, pakratykite talpyklę su degalų mišiniu.
2. Kad pilant degalus į baką nepakliūtų nešvarumų, nuvalykite paviršių aplink degalų angos kamštį.
3. Degalų angos kamštį atsukite iš lėto.
4. Degalų mišinį į variklio baką pilkite atsargiai. Žiūrėkite, kad neišsiliėtų pro šalį.
5. Prieš užsukdami degalų angos kamštį, išvalykite kamščio tarpinę ir patikrinkite jos būklę.
6. Degalų angos kamštį užsukite ranka. Išsiliejusius degalus nuvalykite.

ĮSPĖJIMAS

Patikrinkite, ar kur nors neprateka degalai; jeigu pastebėjote pratekėjimą, sutvarkykite ir tik po to užveskite variklį. Jei reikia, kreipkitės į įgaliotąjį techninės priežiūros centrą.

8.3 UŽVEDIMO PROCEDŪRA

ĮSPĖJIMAS

Prieš užvedant variklį

- patikrinkite, ar geležtė laisvai juda ir neliečia jokių pašalinių objektų;
- patikrinkite, ar droselio svirtis laisvai juda;
- patikrinkite, ar kur nors neprateka degalai; jeigu pastebėjote pratekėjimą, sutvarkykite ir tik po to užveskite variklį. Jei reikia, susisiekite su savo prekybos agento klientų aptarnavimo tarnyba.

1. 4 kartus lėtai paspauskite užpildymo mygtuką (8, Pav. 2).
2. Nustatykite starterio svirtį į padėtį CLOSE (A, Pav. 15).
3. Patraukite droselio svirtį (17, Pav. 2) ir užfiksuokite ją pusės greičio padėtyje paspausdami mygtuką (21, Pav. 2), tada paleiskite svirtį (17, Pav. 2).
4. Padėkite įrenginį ant žemės stabilioje padėtyje.
5. Viena ranka laikydami įrenginį (Pav. 16) traukite starterio virvę (ne daugiau kaip 3 kartus), kol išgirsite variklio užvedimo garsą.



ĮSPĖJIMAS

- **Niekada nevyniokite starterio virvės ant rankos.**
- **Traukdami starterio virvę netraukite per visą ilgį, nes ji gali trūkti.**
- **Nepaleiskite virvės staigiai; laikykite starterio rankenėlę (Pav. 16) ir leiskite virvei susivynioti lėtai.**

PASTABA

Jei įrenginys naujas, gali reikėti traukti daugiau kartų.

6. Nustatykite starterio svirtį į padėtį OPEN (A, Pav. 15).
7. Patraukdami starterio virvę užveskite variklį.
8. Kai įrenginys užsives, kelias sekundes leiskite jam šilti ir nelieskite droselio.

PASTABA

Šaltu oru arba dideliame aukštyje įrenginiui sušilti gali reikėti keliolikos sekundžių.

9. Galiausiai paspausdami droselį (17, Pav. 2) išjunkite pusės greičio funkciją.



ĮSPĖJIMAS

- **Varikliui veikiant tuščiaja eiga pjaunamasis įtaisas turi nesisukti. Jei problema nedingsta, kreipkitės į įgaliotąjį techninės priežiūros centrą, kad patikrintų ir sutvarkytų įrenginį.**
- **Jeigu variklis jau karštas, užvedimui starterio nenaudokite.**
- **Pusės greičio įtaisą naudokite tik užveddami variklį šaltu oru.**

PASTABA

Pirmą kartą užvedus naują variklį ir baigus darbą, iš variklio gali skliti dūmai; tai normalu.

8.4 VARIKLIO IŠJUNGIMAS

1. Pastumkite droselį į tuščiosios eigos padėtį (17, Pav. 2).
2. Kelias sekundes palaukite, kol variklis atauš.
3. Išjunkite variklį paspausdami mygtuką STOP (16, Pav. 2).

8.5 UŽTVINDYTAS VARIKLIS

1. Išsukite varžtą (22, Pav. 2).
2. Nuimkite uždegimo žvakės korpusą (11, Pav. 2)
3. Jei išimti uždegimo žvakės pagrindą sunku, naudokitės tinkamu įrankiu.
4. Iškelkite uždegimo žvakės pagrindą.
5. Išsukite uždegimo žvakę ir ją išdžiovinkite.
6. Plačiai atidarykite droselį.

7. Kelis kartus patraukite starterio virvę (Pav. 16), kad išvalytumėte degimo kamerą.
8. Įstatykite uždegimo žvakę atgal ir prijunkite uždegimo žvakės pagrindą tvirtai spausdami jį žemyn.
9. Nustatykite starterio svirtį į padėtį OPEN (B, Pav. 15), net jei variklis šaltas.
10. Užveskite variklį (žr. skirsnį 8.3 *Užvedimo procedūra*).

8.6 VARIKLIO PAŠILDYMAS

Variklis pasiekia maksimalią galią po pirmųjų 5÷8 darbo valandų.

Per šį „įsivažiavimo“ laikotarpį neleiskite variklio visu greičiu, kad išvengtumėte pernelyg sunkių darbo sąlygų.

ĮSPĖJIMAS

„Įsivažiavimo“ metu nekeiskite karbiuracijos tikėtinam galios padidinimui; galite sugadinti variklį.

PASTABA

Pirmą kartą užvedus naują variklį ir baigus darbą, iš variklio gali skliti dūmai; tai normalu.

9 ĮRENGINIO NAUDOJIMAS

9.1 SAUGOS PATIKRINIMAI

ĮSPĖJIMAS

Atlikite toliau nurodytus saugos patikrinimus kiekvieną kartą prieš naudodami įrenginį ir kiekvieną kartą, kai įrenginys patiria smūgį arba nukrenta.

- Įsitikinkite, kad rankenos būtų švarios, sausos ir tinkamai bei saugiai pritvirtintos prie įrenginio.
- Įsitikinkite, kad pjaunamojo įtaiso apsauga uždėta ant įrenginio tinkamai ir tvirtai, kad ji nesugadinta ir nenusidėvėjusi.
- Patikrinkite, ar diržų būklė tinkama ir jie tinkamai subalansuoti (žr. skirsnį 7.2 *Peties diržai*).
- Patikrinkite, ar įrenginio varžtai tinkamai priveržti.
- Įsitikinkite, kad pjaunamasis įtaisas švarus, nesugadintas ir nenusidėvėjęs.
- Patikrinkite, ar įrenginys tinkamai pritvirtintas prie transportavimo konstrukcijos.
- Patikrinkite, ar geležtė aštri.
- Patikrinkite, ar neužsikimšusios vėsinimo angos.
- Įsitikinkite, kad įrenginyje nebūtų pažeidimų ar nusidėvėjimo žymių.
- Patikrinkite, ar droselio svirtis ir droselio stabdymo svirtis juda laisvai.
- Atlikite bandomąjį ciklą ir tikrinkite, ar nėra neįprastos vibracijos ar triukšmo.
- Patikrinkite, ar droselio svirtis ir droselio stabdymo svirtis, jei atleistos, greitai grįžta į neutralią padėtį.

- Įsitinkinkite, kad paspaudus tik droselio svirtį, ji lieka užfiksuota.

9.2 BENDROSIOS ATSARGUMO PRIEMONĖS

- Kad išlaikytumėte pusiausvyrą, visada pjovimo darbus vykdykite abejomis kojomis tvirtai stovėdami ant žemės.
- Įsitinkinkite, ar galite saugiai judėti ir stovėti.
- Tikrinkite, ar darbo zonoje nėra kliūčių (šaknų, akmenų, šakų, duobių ir pan.), jei reikėtų staigiai pajudėti.
- Nepjaukite krūtinės lygyje, nes tokiame aukštyje sunku kontroliuoti atatrunkos jėgas.
- Pjovimo darbų nevykdykite arti elektros kabelių.
- Pjovimo darbus vykdykite tik esant pakankamam matomumui ir apšvietimui, kad galėtumėte viską aiškiai matyti.
- Pjovimo darbų nevykdykite stovėdami ant kopėčių - tai labai pavojinga.
- Jei asmenys atsitrenkė į pašalinį objektą, išjunkite įrenginį. Patikrinkite geležtę ir įrenginį; netęskite darbo, jei yra sugadintą dalį.
- Saugokite geležtę nuo purvo ir smėlio. Net ir nedidelis purvo kiekis greitai atšipins geležtę ir padidės atatrunkos pavojus.
- Prieš mechanizmą padėdami, išjunkite variklį.
- Būkite ypač atsargūs, jei naudojate apsaugines ausines, nes jos gali trukdyti išgirsti apie pavojų pranešančius garsus (telefono skambučius, sirenas, signalizaciją ir pan.).
- Ypatingai atsargūs būkite dirbdami šlaituose arba ant nelygios žemės.



ĮSPĖJIMAS

- **Nenaudokite kietų geležčių pjudami akmenuotose vietose. Sviedžiamos atplaišos arba sugadinta geležtė gali sunkiai ar net mirtinai sužeisti operatorių arba pašalinius asmenis**
- **Saugokitės sviedžiamų objektų ir būtinai užsidėkite aprobuotus apsauginius akinius.**
- **niekada nesilenkite virš pjovimo padargo apsaugos. Į akis gali būti sviedžiami akmenys, šiukšlės ir kiti daiktai, todėl galite apakti arba rimtai susižeisti.**
- **Neleiskite artintis pašaliniams asmenims: vaikai, gyvūnai, praeiviai ir pagalbinkai turi likti saugiu bent 15 m atstumu.**
- **Pamatę artėjantį asmenį, iš karto stabdykite įrenginį.**
- **Niekada nesukite įrenginio prieš tai nepatikrinę, ar darbo zonoje nėra žmonių.**

9.3 DARBAS

9.3.1 Bendrosios darbo instrukcijos

- Šiame vadovo skyriuje aprašytos pagrindinės saugos taisyklės, taikomos, kai įrenginys naudojamas retinimo darbams ir žolei pjauti.

- Jei kokiaje nors situacijoje nežinote kaip elgtis, pasitarkite su specialistu. Kreipkitės į pardavėją arba įgaliotąjį techninės priežiūros centrą.
- Nevykdykite tokių darbų, kurie, jūsų manymu, gali viršyti jūsų galimybes.

9.3.2 Pagrindinės saugos taisyklės

ĮSPĖJIMAS

- **Ilgalaikis išmetamųjų dujų įkvėpimas gali būti pavojingas sveikatai.**

ĮSPĖJIMAS

- **Nenaudokite įrenginio, jei įvykus nelaimingam atsitikimui negalėsite iškviešti pagalbos.**
- **Niekada nenaudokite mechanizmo su pažeista apsauga arba be jos.**
- **Niekada neeksploatuokite mechanizmo be pavaros veleno.**
- **Nenaudokite žolės geležčių sumedėjusiems kamienams pjauti.**

- Nenaudokite įrenginio nepalankiomis oro sąlygomis, pvz., esant tirštam rūkui, stipriam lietuvi, vėjui ar šalčiui ir pan. Darbas tokiomis sąlygomis vargina ir dažnai kelia papildomų pavojų, pavyzdžiui, gali susidaryti ledas.
- Prieš pereidami dirbti į kitą vietą išjunkite variklį.
- Niekada nedėkite įrenginio ant žemės, kai variklis veikia.
- Visada naudokite tinkamus įtaisus.
- Pasirūpinkite, kad įranga būtų tinkamai sureguliuota.
- Rūpestingai suplanuokite savo darbą.
- Pradėdami pjauti su geležte būtinai įjunkite visą greitį.
- Naudokite tik aštrias geležtes.

ĮSPĖJIMAS

- **Nebandykite šalinti nupjautos medžiagos, kai variklis veikia arba pjaunamasis įtaisas juda. Prieš šalindami aplink geležtę susikaupusias medžiagas išjunkite variklį ir sustabdykite pjaunamąjį įtaisą.**
- **Kūginė krumplinė pavara naudojimo metu įkaista; ji karšta būna dar kurį laiką baigus ją naudoti. Palietę galite nusideginti.**
- **Duslintuvai, kuriuose įrengtas katalizės konverteris, eksploatavimo metu labai įkaista ir tokie būna ilgą laiką išjungus variklį. Tai taikoma ir tada, kai variklis veikia tuščiaja eiga. Palietę galite nudegti odą, kyla gaisro pavojus.**
- **Jei duslintuvas pažeistas, jo nėra arba jis modifikuotas, įrenginio neeksploatuokite.**

9.4 ŽOLĖS PJOVIMAS SU PJOVIKLIO GALVUTE

ĮSPĖJIMAS

Nenaudokite ilgesnės gijos, nei rekomenduojama (Pav. 18). Tinkamai uždėjus apsaugą (Pav. 5), integruotas pjaunamasis įtaisas automatiškai sureguliuoja gijos ilgį. Naudodami per ilgas gijas galite perkrauti variklį ir sugadinti trinties mechanizmą bei gretimas dalis.

9.4.1 Genėjimas

- Pjoviklio galvutę laikykite kampu šiek tiek ją pakėlę virš žemės. Pjovimo darbą atlieka pjovimo gijos galiukas. Leiskite pjovimo gijai darbą atlikti jai tinkamu tempu. Niekada nestumkite gijos į zoną, kurią reikia pjauti.
- Pjovimo gija gali lengvai pašalinti žolės ir piktžolės, esančias prie sienų, tvorų, medžių ir bordiūrų, tačiau taip pat ji gali pažeisti jautrią medžių ar krūmų žievę bei tvoros stulpus.
- Pavojus pažeisti augalus bus mažesnis, jei pjovimo giją sutrumpinsite iki 10–12 cm ir sumažinsite variklio greitį.

9.4.2 Retinimas

Atliekant retinimą galima pašalinti visą nepageidaujamą augaliją.

Vadovaukitės toliau pateiktomis instrukcijomis:

- Pjoviklio galvutę laikykite šiek tiek virš žemės ir pakreipę.
- Leiskite gijos galui smūgiuoti į žemę aplinkui medžius, stulpus, statulas ir panašius objektus.
- Pjovimo gija greičiau nusidėvi, todėl, dirbant aplinkui akmenis, plytas, metalines tvoras, ją reikia patraukiant į priekį paduoti dažniau, negu tada, kai kontaktuoja su medžiais ir medinėmis tvoromis.

ĮSPĖJIMAS

Atliekant genėjimo ir retinimo darbus variklis turėtų veikti mažesniu greičiu, kad gijos užtektų ilgiau ir mažiau dėvėtusi pjoviklio galvutė.

9.4.3 Pjovimo veiksmas

Šis įrenginys puikiai tinka pjauti žolei, sunkiai pasiekiamai įprastu žolės pjovikliu:

- Pjaudami laikykite giją lygiagrečiai su žeme, nepakreipkite pjoviklio galvutės ir dirbkite, kaip nurodyta Pav. 25.

ĮSPĖJIMAS

Venkite pjoviklio galvutės sąlyčio su žeme. Tai gali sugadinti įrenginį ir išdraskyti veją.

9.4.4 Greitasis retinimas

- Naudojant besisukančios pjovimo gijos ventiliatoriaus efektą galima greitai ir lengvai šluoti. Lygiagrečiai laikykite giją virš valytinos žemės ir mojuokite pjovikliu pirmyn ir atgal.

- Atliekant pjovimo ir retinimo darbus geriausias rezultatas pasiekiamas įrenginiui veikiant visu greičiu.

ĮSPĖJIMAS

Nepjaukite žoles esant prastam matomumui, ekstremaliai temperatūrai ar šalčiui.

9.5 ŽOLĖS RETINIMAS NAUDOJANT ŽOLĖS GELEŽTĘ

9.5.1 Patikros prieš užvedant variklį

- Patikrinkite, ar geležtė neįtrūkusi ties dantukų pagrindu arba srityje prie centrinės angos. Jei aptikote įtrūkimų, pakeiskite geležtę (žr. skirsnį 5.3 *Geležtės montavimas (Pav. 10))*.
- Patikrinkite, ar dėl pernelyg didelės įtampos arba priveržimo neįtrūko atraminis flanšas. Jei aptikote įtrūkimų, pakeiskite atraminį flanšą (žr. skirsnį 5.3 *Geležtės montavimas (Pav. 10))*.
- Įsitikinkite, kad nesumažėjo fiksavimo veržlės (A, Pav. 10) efektyvumas. Fiksavimo veržlė reikia priveržti **25 Nm** jėga.
- Patikrinkite, ar nesugadintas ir neįtrūkęs geležtės dangtelis (A, Pav. 4). Jei jis įtrūkęs, pakeiskite geležtės dangtelį.

PASTABA

Žolės geležtė naudojama visų rūšių aukštai ir stambiai žolei pjauti.

9.5.2 Darbo metodai

ĮSPĖJIMAS

- **Saugokitės atatrancos, nes dėl jos galite patirti sunkius sužalojimus. Atatranka – tai staigus įrenginio pajudėjimas į šoną arba į priekį, įvykstantis, jei geležtė paliečia tokius objektus kaip didelės šakos ar akmenys, arba jei stambesnė mediena pjaunant atsitrenkia į medienos geležtę. Krūmų pjovikliui palietus pašalinį objektą galite prarasti įrenginio kontrolę.**
- **Visada paisykite saugos instrukcijų. Naudokite krūmų pjoviklį tik žolei ir smulkesniems krūmams pjauti. Medieną pjaukite tik naudodami tinkamą geležtę. Nepjaukite metalo, plastmasės, mūro ar kitų nemedinių statybinių medžiagų. Pjaustyti kitokias medžiagas draudžiama. Nenaudokite krūmų pjoviklio kaip svirties daiktams kelti, perkelti ar sulaužyti, taip pat neužfiksuokite jo ant fiksuotų atramų. Draudžiama tvirtinti prie krūmų pjoviklio darbinio veleno bet kokius gamintojo nenurodytus įrankius ar priemones.**
- **Stenkitės nepjauti šalia tvorų, pastatų sienų, medžių kamienų, akmenų ir kitų objektų, dėl kurių įrenginys gali atšokti arba kurie gali sugadinti geležtę. Darbus tokiose vietose rekomenduojama atlikti naudojant galvutes su nailonine virve. Be to, tokiose vietose padidėja atšokimo tikimybė, todėl būkite atsargūs.**
- **Niekada nenaudokite įrenginio nustatę pjaunamąjį įtaisą statmenai į žemę.**
- **Nenaudokite įrenginio su atsilaisvinusia geležte. Jei tinkamai pritvirtinta geležtė atsilaisvina, iš karto stabdykite darbą. Fiksavimo veržlė galėjo nusidėvėti arba būti sugadinta, reikia ją pakeisti. Niekada nenaudokite neapbruotų dalių geležtei tvirtinti. Jei geležtė vis tiek atsilaisvina, kreipkitės į pardavėją.**

- Žolė pjaunama šoniniais siūbavimo judesiais; judesys iš dešinės į kairę yra retinimo judesys, o judesys iš kairės į dešinę yra grįžimo judesys. Pjovimas atliekamas kairiaja geležtės puse, kaip parodyta Pav. 25.
- Jei žolės retinimo metu geležtė pakreipiama kampu į kairę, žolė guls į eilę, todėl ją bus lengviau surinkti, pvz., sugrėbti.
- Dirbkite ritmiškai. Stovėkite tvirtai, kojas statykite plačiai. Atlikę grįžimo judesį, paeikite į priekį ir vėl tvirtai atsistokite.
- Atraminis dangtelis turi remtis į žemę, kad geležtė jos neliestų.
- Paisydami toliau pateiktų instrukcijų sumažinsite pavojų, kad medžiagos apsinvynios aplink geležtę:
 - Visada dirbkite visu įrenginio greičiu.
 - Grįžimo judesio metu neužkliudykite jau nupjautos medžiagos.
 - Prieš pradėdami rinkti nupjautą medžiagą sustabdykite variklį, atsisekite diržus ir padėkite įrenginį ant žemės.

10 TECHNINĖ PRIEŽIŪRA

ĮSPĖJIMAS

- **Techninės priežiūros darbų metu visada mūvėkite apsaugines pirštines.**
- **Kai variklis karštas, techninės priežiūros vykdyti negalima.**
- **Priežiūros darbų nevykdymas arba netinkamas vykdymas, apsauginių įtaisų nuėmimas arba modifikavimas ir (arba) neoriginalių atsarginių dalių naudojimas gali lemti sunkius ar net mirtinus operatoriaus ar kitų asmenų sužeidimus.**

Nevalykite degalais (2 taktų varikliams skirtu mišiniu).

10.1 IŠMETAMŲJŲ DUJŲ ATITIKTIS

Šis variklis, įskaitant emisijos reguliavimo sistemą, turi būti eksploatuojamas, naudojamas ir techniškai prižiūrimas laikantis savininko vadove pateiktų instrukcijų, kad emisijos rodikliai neviršytų teisės aktais nustatytų reikalavimų, taikomų ne kelių mobiliosioms mašinoms.

Variklio išmetamųjų teršalų kontrolės sistema neturi būti tyčia gadinama ar netinkamai naudojama.

Neteisingai eksploatuojant, naudojant ar prižiūrint variklį arba mechanizmą galimi išmetamųjų teršalų kontrolės sistemos gedimai, jei nebus laikomasi taikomų teisinių reikalavimų; tokiu atveju, reikia nedelsiant imtis veiksmų, kad būtų pašalinti sistemos gedimai ir atstatyti taikomi reikalavimai.

Toliau pateikiami neišsamūs netinkamos eksploatacijos, naudojimo arba techninės priežiūros pavyzdžiai:

- Degalų matavimo prietaisų forsavimas arba sulaužymas.
- Skirsnyje 8.1 *Degalai* nurodytų specifikacijų neatitinkančių degalų ir/arba variklio alyvos naudojimas.
- Neoriginalių atsarginių dalių, pavyzdžiui, degimo žvakių ir kt., naudojimas.

- Neatlikta arba netinkamai atlikta išmetimo sistemos techninė priežiūra, įskaitant netinkamu dažniu atliekamą duslintuvo, degimo žvakių, oro filtro ir kt. techninę priežiūrą.

ĮSPĖJIMAS

Klastojant variklio veikimą ES emisijos lygio sertifikatas nebegalios.

Šio variklio CO₂ lygį rasite „Emak“ tinklavietėje (www.myemak.com) skirsnyje „Lauko elektros įrangos pasaulis“.

LT

10.2 ŽOLĖS PJOVIMO GELEŽČIŲ (2-3-4 DANTUKAI) GALANDIMAS

Žolės pjovimo geležtės galandamos plokščia dilde su viena įpjova (Pav. 17).

ĮSPĖJIMAS

- Jei neturite reikiamų įgūdžių, kad galėtumėte tinkamai pagalšti geležtę, kreipkitės į įgaliotąjį techninės priežiūros centrą.
- Netinkamas pjaunamasis įrankis arba netinkamai pagალšta geležtė padidina atatrakos pavojų.
- Tikrinkite, ar žolės pjovimo geležtės nesugadintos ir neįtrūkusios; jei aptikote žalos, pakeiskite.
- Nevirinkite ir netiesinkite sugadintų pjaunamųjų įrankių bei nekeiskite jų formos bandydami juos suremontuoti. Dėl tokių darbų pjaunamasis įtaisas gali atsilaisvinti ir sunkiai ar net mirtinai sužeisti.
- Niekada neremontuokite geležčių – jei joms padaroma žala arba viršijama galandimo riba, iš karto jas pakeiskite.

PERSPĖJIMAS

- Siekdami išlaikyti pusiausvyrą, visas pjovimo briaunas galąskite vienodai.
- Jei geležtė pagalandama netinkamai, ji gali pradėti labai vibruoti įrenginyje ir sulūžti.

PASTABA

Žolės pjovimo geležtes galima apsukti: jei viena pusė nebėra aštri, apsukite geležtę ir naudokite kitą pusę (Pav. 17).

10.3 NAILONINĖ PJOVIKLIO GALVUTĖ

Visada naudokite to paties skersmens pjovimo giją kaip pradinės gijos, kad neperkrautumėte variklio (Pav. 18).

Norėdami pailginti nailoninę giją, dirbdami galvutę bakstelėkite į žemę.

PERSPĖJIMAS

Netrąnkite pjoviklio galvutės į betoną ar grindinį.

10.3.1 Nailoninės gijos keitimas TAP&GO pjoviklio galvutėje (Pav. 19)

1. Paspauskite plokštelę (1, Pav. 19), nuimkite dangtelį ir išimkite vidinę ritę.
2. Perlenkite giją taip, kad vienas jos galas būtų 14 cm ilgesnis už kitą.
3. Užfiksuokite giją įrantoje (2, Pav. 19) ant ritės.
4. Pjovimo giją vyniokite rodyklės kryptimi, kiekvienas galas turi būti savo įrantoje; vyniokite vienodai, žiūrėkite, kad gijos nesikirstų.
5. Baigę vynioti giją, užfiksuokite ją gijos lizduose, kaip parodyta (3, Pav. 19).
6. Įstatykite spyruoklę.
7. Praveskite giją pro ąselę (4, Pav. 19).
8. Užfiksuokite pjoviklio galvutę uždėdami dangtelį (5, Pav. 19).
9. Ištraukite giją į išorę (6, Pav. 19).

10.4 ORO FILTRAS



PERSPĖJIMAS

Jei filtras užsikimš, variklis veiks netolygiai, todėl padidės degalų sąnaudos ir sumažės galia.

Kas 8–10 darbo valandų:

1. Nuimkite dangtelį (A, Pav. 23) ir išvalykite filtrą (B, Pav. 23).
2. Džiovinkite suslėgtuoju oru pūsdami iš vidaus į išorę.
3. Jei nešvarus arba sugadintas, pakeiskite.

10.5 DEGALŲ FILTRĄ REGULIARIAI



ĮSPĖJIMAS

Jei filtras nešvarus, kyla užvedimo problemų ir sumažėja variklio našumas.

Periodiškai tikrinkite kuro filtro būklę. Norėdami valyti filtrą, išimkite jį iš degalų pylimo angos; jei jis labai nešvarus, pakeiskite (Pav. 21).

10.6 VARIKLIS

Periodiškai valykite cilindro menteles šepetiu arba suspaustu oru.



PERSPĖJIMAS

Jei bus leidžiama nešvarumams kauptis ant cilindro, gali įvykti perkaitimas ir pablogėti variklio veikimo charakteristikos.

10.7 UŽDEGIMO ŽVAKĖ

Reguliariai valykite uždegimo žvakę ir patikrinkite elektrodo tarpą (Pav. 22).

Naudoti TORCH L8RTF arba kitos lygiavertės šiluminės klasės prekės ženklo uždegimo žvakę.

10.8 KŪGINĖ KRUMPLINĖ PAVARA

Kas 30 darbo valandų išsukite varžtą (D, Pav. 9) kūginėje krumplinėje pavaroje ir tikrinkite tepalo lygį.

Naudokite ne daugiau kaip 10 g kokybiško molibdeno disulfido tepalo.

LT

10.9 TRANSMISIJA

Kas 30 darbo valandų tepkite standžiojo vamzdelio jungties laikiklį (D, Pav. 24) molibdeno disulfido tepalu.

10.10 KARBIURATORIUS

Prieš reguliuodami karbiuratorių išvalykite oro filtrą (B, Pav. 23) ir leiskite varikliui veikti, kol įšils. Įrenginio variklis suprojektuotas ir pagamintas vadovaujantis reglamentu (ES) 2016/1628.

Tuščiosios eigos greičio sraigtas (T, Pav. 20) sureguliuotas taip, kad tarp tuščiosios eigos greičio ir sankabos įjungimo greičio būtų užtikrinta saugumo riba.

ĮSPĖJIMAS

- **Varikliui veikiant tuščiaja eiga (3000 aps./min.) geležtė turi nesisukti. Rekomenduojame, kad visus karbiuratoriaus reguliavimo darbus atliktų pardavėjas arba įgaliotosios techninės priežiūros dirbtuvės.**
- **Naudojant mechanizmą virš 1000 m aukštyje, karbiuraciją būtina patikrinti įgaliotame techninės priežiūros centre.**

10.11 DUSLINTUVAS

ĮSPĖJIMAS

Jei duslintuvas pažeistas, jo nėra arba jis modifikuotas, įrenginio neekspluatuokite. Dėl netinkamai priežiūros duslintuvo padidėja gaisro pavojus ir tikimybė pažeisti klausos organus.

ĮSPĖJIMAS

Šiame duslintuve integruotas katalizės konverteris, reikalingas tam, kad variklis atitiktų galiojančius išmetamųjų dujų standartus. Niekada nemodifikuokite ir neišimkite katalizės konverterio: jei tai darote, pažeidžiate įstatymą.

ĮSPĖJIMAS

Duslintuvai, kuriuose įrengtas katalizės konverteris, eksploataavimo metu labai įkaista ir tokie būna ilgą laiką išjungus variklį. Tai taikoma ir tada, kai variklis veikia tuščiaja eiga. Palietę galite nusideginti odą. Visada nepamirškite potencialaus gaisro pavojaus!



PERSPĒJIMAS

Jei duslintuvas pažeistas, j̄ būtina pakeisti. Jei duslintuvas dažnai užsikemša, tai gali reikšti, kad katalizēs konverterio veikimo našumas yra ribotas.

10.12 PAGRINDINIS TECHINIS APTARNAVIMAS

Jei mechanizmas buvo eksploatuojamas intensyviai, svarbu, kad kasmet baigiantis sezonui įgaliotojo techninės priežiūros centro specialistas patikrintų prietais̄; įprastinės prietaiso eksploatacijos atveju – patikra turētų būti atliekama kas dvejus metus.

Raskite arčiausiai esantį įgaliotąjį techninės priežiūros centr̄: <https://www.myemak.com/int/filiali-e-distributori/distributori>.



ĮSPĒJIMAS

- Visus techninės priežiūros darbus, kurie nenurodyti šiame vadove, turi atlikti įgaliotasis techninės priežiūros centras. Tam, kad mechanizmas tinkamai veiktų ilḡ laik̄, naudokite tik ORIGINALIAS ATSARGINES DALIS.
- Jei bus atliekami neapbruoti pakeitimai ir (arba) naudojamos neoriginalios atsarginės dalys, operatorius arba kiti asmenys gali būti sunkiai sužaloti arba žūti, o garantija bus nedelsiant anuliuota.

10.13 TECHINĖS PRIEŽIŪROS LENTELE

<i>Prašom atkreipti dėmesj̄, kad toliau nurodytas techninės priežiūros dažnumas taikomas tik esant įprastinėms eksploataavimo sąlygoms. Jei j̄sų kasdienis darbas yra reiklesnis nei įprastinis, atitinkamai dažniau atlikite techninę priežiūr̄.</i>		Prieš kiekvien̄ naudojimą	Kas mėnesj̄	Jei pažeidžiamas arba sugenda	Prireikus	Kas 1 metus arba 100 val.
Visas įrenginys	Patikrinti (pratekėjimai, įtrūkimai ir susidėvėjimas)	x				
	Nuvalyti baigus dienos darb̄	x				
Valdikliai (mygtukas STOP, starterio svirtis, droselio svirtis, apsauginė svirtis)	Patikrinti veikimą	x				
Degalų bakas	Patikrinti (pratekėjimai, įtrūkimai ir susidėvėjimas)	x				
	Nuvalyti					x
Degalų filtras ir žarnos	Patikrinti		x			
	Nuvalyti, pakeisti filtro element̄			x		x

<i>Prašom atkreipti dėmesį, kad toliau nurodytas techninės priežiūros dažnumas taikomas tik esant įprastinėms eksploataavimo sąlygoms. Jei jūsų kasdienis darbas yra reiklesnis nei įprastinis, atitinkamai dažniau atlikite techninę priežiūrą.</i>		<i>Prieš kiekvieną naudojimą</i>	<i>Kas mėnesį</i>	<i>Jei pažeidžiamas arba sugenda</i>	<i>Prireikus</i>	<i>Kas 1 metus arba 100 val.</i>
Pjovimo priedai	Patikrinti (pažeidimai, aštrumas ir susidėvėjimas)	x				
	Patikrinti įtempimą	x				
	Pagaląšti			x	x	
Kūginė krumplinė pavara	Patikrinti (pažeidimai, susidėvėjimas ir tepalo lygis)		x		x	
Pjovimo priedo apsauga	Patikrinti (pažeidimai ir susidėvėjimas)	x				
	Pakeisti			x	x	
Visi pasiekiami varžtai ir veržlės (išskyrus reguliavimo varžtus)	Patikrinti	x				
	Pakartotinai priveržti		x			
Oro filtras	Nuvalyti	x			x	
	Pakeisti			x		x
Cilindro sparneliai	Nuvalyti		x			
Starterio korpuso angos	Nuvalyti baigus dienos darbą	x				
Starterio virvė	Patikrinti (pažeidimai ir susidėvėjimas)		x			
	Pakeisti			x		
Karbiuratorius	Patikrinti varikliui veikiant tuščiąja eiga (pjovimo priedas turi nesisukti)	x				
Uždegimo žvakė	Patikrinti tarpą tarp elektrodų		x			
	Pakeisti			x		x
Vibracijos aptaisai	Patikrinti (pažeidimai ir susidėvėjimas)		x			
	Pakeičia atstovas			x	x	
Pjovimo priedo veržlė ir varžtai	Patikrinti, ar tinkamai priveržta pjovimo įrenginio fiksuojamoji veržlė	x				

11 TRANSPORTAVIMAS

- Išjunkite variklį ir palaukite, kol atauš.
- Uždėkite geležtės dangtelį (A, Pav. 4).
- Įrenginį laikykite tik už rankenos, o pjaunamąjį įtaisą laikykite nukreiptą kryptimi, priešinga kryptčiai, kuria judate (Pav. 4).

ĮSPĖJIMAS

Transportuodami arba sandėliuodami įrenginį uždėkite geležtės apsaugą, kodas 4196086 kaip parodyta A, Pav. 4.

ĮSPĖJIMAS

Mechanizmą gabendami automobilyje, pasirūpinkite, kad jis būtų tvirtai ir saugiai pritvirtintas juostomis ir diržais. Mechanizmą gabenti reikia horizontalioje padėtyje, bakas turi būti tuščias; taip pat būtina paisyti tokių mechanizmų gabavimo taisyklių.

LT

12 SANDĖLIAVIMAS

Jei mechanizmą reikia sandėliuoti ilgą laiką:

- Gerai vėdinamoje vietoje ištuštinkite degalų ir alyvos talpykles bei jas išvalykite.

PERSPĖJIMAS

Norėdami ištuštinti karbiuratorių, užveskite variklį ir palaukite, kol jis sustos (palikę mišinį karbiuratoriuje, galite pažeisti membranas).

- Degalus ir alyvą utilizuokite paisydami taisyklių ir nepakenkdami aplinkai.
- Vykdykite visas šiame vadove aprašytas techninės priežiūros operacijas.
- Gerai nuvalykite įrenginį ir patepkite metalines dalis.
- Nuimkite geležtę, nuvalykite ir patepkite alyva, kad nerūdytų.
- Nuimkite geležtės fiksavimo junges; nuvalykite, nusauskite ir patepkite alyva kūginę krumplinę pavarą.
- Išpilkite degalus iš bako ir uždėkite dangtelį.
- Kruopščiai išvalykite aušinimo angas ir oro filtrą.
- Mechanizmą laikykite sausoje vietoje, pageidautina, kad jis būtų pakeltas nuo žemės ir atokiai nuo šilumos šaltinių.
- Jei įrenginys sandėliuojamas nenuėmus metalinės geležtės, būtina uždėti geležtės apsaugą.
- Laikykite įrenginį vaikams nepasiekiamoje vietoje.
- Procedūra, kurią reikia atlikti prieš eksploatavimą po žiemos saugojimo, yra tokia pati, kaip ir prieš eksploatuojant kiekvieną dieną (žr. skyrių 8 *JUNGIMAS*).

13 APLINKOS APSAUGA

Aplinkos apsauga turėtų būti labai svarbus prioritetas naudojantis mechanizmu, nes tai yra naudinga tiek socialinei sanglaudai, tiek aplinkai, kurioje gyvename.

- Stenkitės jokiais būdais netrukdyti aplinkiniams.
- Baigę pjovimo darbus, griežtai laikykitės vietos taisyklių, susijusių su atliekų išmetimu.
- Kruopščiai laikykitės vietos reglamentų ir nuostatų dėl pakuočių, alyvų, degalų, benzino, akumuliatorių, filtrų, susidėvėjusių dalių ar bet kokių kitų elementų, turinčių didelį poveikį aplinkai, utilizavimo. Šių atliekų negalima išmesti kartu su komunalinėmis atliekoms, jas reikia atskirti ir nuvežti į specializuotus atliekų šalinimo centrus, kur medžiaga bus perdirbta.

13.1 IŠARDYMAS IR ŠALINIMAS

Pasibaigus prietaiso eksploataavimo laikui, neišmeskite jo į aplinką, o nugabenkite į atliekų utilizavimo centrą.



Dauguma prietaiso gamyboje naudojamų medžiagų yra perdirbamos; visi metalai (plienas, aliuminis, žalvaris) gali būti pristatomi į įprastą perdirbimo punktą. Išsamesnės informacijos teiraukitės vietinėje atliekų perdirbimo tarnyboje. Atliekas šalinti būtina atsižvelgiant į aplinką, vengiant dirvožemio, oro ir vandens taršos.

Visais atvejais būtina laikytis galiojančių vietinių įstatymų.









Atiduodant įrenginį į laužyną būtina sunaikinti CE ženklą etiketę ir šį vadovą.

14 TECHNINIAI DUOMENYS

14.1 ĮRENGINIO CHARAKTERISTIKOS

		<i>BCH 500 S - DSH 5000 S</i>	<i>BCH 500 T - DSH 5000 T</i>
Talpa	cm ³	50,9	
Variklis		EMAK 2 taktų	
Min. apsk./min.	min ⁻¹	3000	
Maks. išėjimo veleno greitis	min ⁻¹	8500	
Variklio greitis esant maksimaliam išėjimo veleno greičiui	min ⁻¹	10 400	
Degalų bako talpa 	cm ³	1100 (1,1 l)	
Karbiuratoriaus užpildymo mygtukas		TAIP	
Lengvoji paleistis 		TAIP	
Pjovimo plotis	cm	41	
Svoris be pjaunamojo įrankio ir apsaugos	kg	7,9	8,3

14.2 REKOMENDUOJAMI PJAUNAMIEJI ĮTAISAI

Modelis	Pjaunamieji įtaisai			Apsaugas
		∅ mm	Dal. nr.	
BCH 500 S - BCH 500 T		130	Dal. nr. 61459100	Dal. nr. 61450295AR
DSH 5000 S - DSH 5000 T		130	Dal. nr. 61459101	Dal. nr. 61450295AR
BCH 500 S - BCH 500 T		130	Dal. nr. 61459102	Dal. nr. 61450295AR
DSH 5000 S - DSH 5000 T		130	Dal. nr. 61459103	Dal. nr. 61450295AR
BCH 500 S - BCH 500 T		255	Dal. nr. 4095567AR	Dal. nr. 61450295AR ⁽¹⁾
DSH 5000 S - DSH 5000 T		305	Dal. nr. 4095675AR	
BCH 500 S - BCH 500 T		230	Dal. nr. 4095637AR	Dal. nr. 61450295AR ⁽¹⁾
DSH 5000 S - DSH 5000 T		255	Dal. nr. 4095638AR	
BCH 500 S - BCH 500 T		255	Dal. nr. 4095673BR	Dal. nr. 61450295AR ⁽¹⁾
DSH 5000 S - DSH 5000 T		305	Dal. nr. 4095674AR	
BCH 500 S - BCH 500 T		230	Dal. nr. 4095568AR	Dal. nr. 61450295AR ⁽¹⁾
DSH 5000 S - DSH 5000 T		255	Dal. nr. 4095563AR	
BCH 500 S - BCH 500 T		255	Dal. nr. 4095641BR	Dal. nr. 61450295AR ⁽¹⁾
DSH 5000 S - DSH 5000 T		305	Dal. nr. 4095665BR	





⁽¹⁾ Apsaugos (C, Fig. 5) nereikia. Metaliniai pjaunamieji įtaisai.

ĮSPĖJIMAS

Naudojant nerekomenduojamus pjaunamuosius įtaisus kyla pavojus sunkiai ar net mirtinai susižeisti.

Naudokite tik rekomenduojamus pjaunamuosius įtaisus ir apsaugas, vadovaukitės galandimo instrukcijomis.

14.3 SKLEIDŽIAMAS TRIUKŠMAS IR VIBRACIJA

			<i>BCH 500 S - DSH 5000 S</i>		<i>BCH 500 T - DSH 5000 T</i>	
						
Garso slėgis ⁽¹⁾	dB (A)	L_{pA av} EN 11806–2 EN 22868;	101,5	102,7	101,5	102,7
Nuokrypis	dB (A)		1,0	1,5	1,0	1,5
Išmatuotas garso galios lygis	dB (A)	2000/14/EB EN 22868; EN ISO 3744	115	114	115	114
Nuokrypis	dB (A)		1,2	1,2	1,2	1,2
Garantuotas garso galios lygis	dB (A)	L_{WA} 2000/14/EB EN 22868; EN ISO 3744	116	115	116	115
Vibracijos lygis ⁽¹⁾	m/s ²	EN 11806–2 EN 22867; EN 12096;	5,3 (LH) 4,8 (RH)	6,6 (LH) 8,8 (RH)	7,0 (LH) 5,7 (RH)	6,7 (LH) 4,7 (RH)
Nuokrypis	m/s ²	EN 12096;	1,4 (LH) 1,3 (RH)	1,4 (LH) 1,6 (RH)	1,3 (LH) 1,2 (RH)	1,4 (LH) 1,3 (RH)

⁽¹⁾ Svertinės vidutinės vertės: 1/2 min., 1/2 esant maksimaliam variklio greičiui be apkrovos.

15 GEDIMŲ ŠALINIMAS

ĮSPĖJIMAS

- **Būtinai išjunkite įrenginį ir atjunkite uždegimo žvakę prieš atlikdami lentelėje žemiau rekomenduojamus tikrinimus, nebent aiškiai nurodyta, kad įrenginys turi veikti.**
- **Kai bus patikrintos visos galimos priežastys, o problema neišspręsta, kreipkitės į įgaliotąjį techninės priežiūros centrą. Jei iškyla problema, kurios nėra šioje lentelėje, kreipkitės į įgaliotąjį techninės priežiūros centrą.**

LT

PROBLEMA	GALIMOS PRIEŽASTYS	SPRENDIMAS
Variklis neužsiveda arba išsijungia praėjus kelioms sekundėms po užvedimo.	Nėra kibirkšties.	Uždegimo žvakė nesukelia kibirkšties. Jei kibirkštis nesusidaro, kartokite tikrinimą naudodami naują uždegimo žvakę (TORCH L8RTF).
	Užtvindytas variklis.	Atlikite veiksmus 8.5 <i>užtvindytas variklis</i> . Jei nepavyksta užvesti variklio, pakeiskite uždegimo žvakę ir kartokite veiksmus 9.1 <i>Saugos patikrinimai</i> naudodami naują uždegimo žvakę.
Variklis užsiveda, tačiau blogai greitėja arba blogai veikia didelėmis apsukomis.	Reikia sureguliuoti karbiuratorių.	Norėdami sureguliuoti karbiuratorių, kreipkitės į įgaliotąjį techninės priežiūros centrą.
Variklis nepasiekia viso greičio ir/ arba skleidžia daug dūmų.	Patikrinkite alyvos / kuro mišinį.	Naudokite šviežių benzinaų ir tinkamą 2 taktų variklių alyvą (žr. skirsnį 8.1 <i>Degalai</i>).
	Užterštas oro filtras.	Išvalykite: žr. instrukcijas skirsnyje 10.4 <i>Oro filtras</i> .
	Reikia sureguliuoti karbiuratorių.	Norėdami sureguliuoti karbiuratorių, kreipkitės į įgaliotąjį techninės priežiūros centrą.
Variklis užsiveda, veikia, didėja apsukos, tačiau jis neveikia tuščiąja eiga.	Reikia sureguliuoti karbiuratorių.	Reguluokite tuščiosios eigos varžtą (T, Pav. 20) pagal laikrodžio rodyklę, kad padidintumėte greitį (žr. skirsnį 10.10 <i>Karbiuratorius</i>).
Variklis užsiveda ir veikia, bet pjaunamasis įrankis nesisuka.	Sugadinta sankaba, kūginė krumplinė pavara arba pavaros velenas.	Pakeiskite, jei būtina: kreipkitės į įgaliotąjį techninės priežiūros centrą.

ĮSPĖJIMAS

Nebandykite atlikti remonto be reikiamų priemonių ir techninių žinių. Bet kokie atlikti darbai automatiškai anuliuos garantiją ir gamintojo atsakomybę. Jei atlikus siūlomus veiksmus problemos nedingsta, kreipkitės į įgaliotąjį techninės priežiūros centrą.

16 ATITIKTIES DEKLARACIJA

Toliau pasirašęs asmuo	EMAK spa via Fermi, 4 - 42011 Bagnolo in Piano (RE) ITALY
savo atsakomybe pareiškia, kad šis mechanizmas:	
1. Kategorija:	nešiojamasis krūmų pjoviklis / žolės pjoviklis su vidaus degimo varikliu
2. Prekės ženklas: /Tipas:	Efco,DSH 5000 S - DSH 5000 T
3. serijos numeris, identifikacija:	Oleo-Mac BCH 500 S - BCH 500 T
atitinka direktyvos / reglamento ir vėlesnių pakeitimų ar papildymų nuostatas:	789 XXX 0001 ÷ 789 XXX 9999
atitinka toliau nurodytų suderintų standartų nuostatas:	2006/42/CE - 2000/14/CE – 2014/30/EU - (EU) 2016/1628 - 2011/65/EU
Atitikties įvertinimo procedūros buvo taikomos:	EN ISO 11806-1:2022 - EN 55012:2007+A1:2009 - EN ISO 14982:2009
Išmatuotasis garso galios lygis:	Annex V - 2000/14/CE
Garantuotas garso galios lygis:	115 dB (A)
Pagaminta:	116 dB (A)
Data:	Bagnolo in piano (RE) Italy - via Fermi, 4
Kur užpildyta techninė dokumentacija:	30 04 2022
	administracijos būstinė. - Technikos departamentas

  **Emak** s.p.a.

Luigi Bartoli – Generalinis direktorius

17 GARANTIJOS PAŽYMĖJIMAS

Šis mechanizmas suprojektuotas ir pagamintas naudojant pačias moderniausias gamybos technologijas. Jei baterija naudojama privačiais ar mėgėjiškais tikslais, gamintojas jam suteikia 24 mėnesių garantiją. Jei mechanizmas naudojamas profesionaliais tikslais, garantija apribojama 12 mėnesių laikotarpiu.

Bendrosios garantijos sąlygos

- Garantijos periodas prasideda pirkimo dieną. Per savo prekybos ir techninės pagalbos tinklą gamintojas nemokamai keičia mechanizmo dalis, kurios sugedo dėl medžiagų, apdirbimo ir gamybos defektų. Ši garantija nedaro įtakos pirkėjo teisėms, kurias nustato įstatymai, taikomi šio mechanizmo defektų pasekmėms.
- Techniniai darbuotojai suteiks pagalbą kiek galima greičiau, tose laiko ribose, kurias sąlygoja organizaciniai reikalavimai.
- Norėdami pagal šią garantiją pareikšti pretenziją, šį tinkamai užpildytą, visos komplektacijos garantinį pažymėjimą, ant kurio turi būti pardavėjo antspaudas, taip pat pridėjus sąskaitą arba kvitą, ant kurio nurodyta pirkimo data, reikia pateikti darbus patvirtinti darbuotojams.**
- Garantija nustoja galioti, jeigu:
 - akivaizdžiai matosi, kad neteisingai buvo atliekama mechanizmo techninė priežiūra;
 - įrenginys buvo naudojamas netinkamu tikslu arba buvo kaip nors būdu modifikuotas;
 - naudojamos netinkamos tepimo medžiagos arba degalai;
 - naudojamos neoriginalios įtaiso atsarginės dalys arba priedai;
 - remonto darbus atliko neįgalinti darbuotojai.
- gamintojas nesuteikia garantijos eksploatacinėms medžiagoms ir mechanizmo dalims, kurios dėvisi normalios eksploatacijos metu.
- Garantija negalioja tiems darbams, kurie yra atliekami, jeigu gaminys modifikuojamas arba tobulinamas.
- Garantija negalioja tiems paruošiamiesiems ir techninio aptarnavimo darbams, kurie turi būti atliekami garantinio laikotarpio metu.
- Apie gaminio pažeidimus, įvykusius transportavimo metu, pirkėjas privalo nedelsiant pranešti vežėjui, nes priešingu atveju gali nustoti galioti garantija.
- Kitų gamintojų („Briggs & Stratton“, „Tecumseh“, „Kawasaki“, „Honda“ ir kt.) varikliams, kurie montuojami mūsų mechanizmuose, suteikiamos variklio gamintojo garantijos.
- Garantijos sąlygos neapima traumų arba gedimų, kuriuos dėl mechanizmo defektų arba dėl ilgalaikio mechanizmo nenaudojimo, kurį lėmė minimi defektai, tiesiogiai arba netiesiogiai patyrė asmenys arba daiktai.

LT

MODELIS

SERIJOS NR. _____

PIRKĖJAS

DATA

PREKYBOS AGENTAS

Nesiųskite! Pridėkite tik esant techninės garantijos reikalavimui.

Emak S.p.A.

42011 Bagnolo in Piano (RE) Italy

www.myemak.com

www.youtube.it/EmakGroup